

illuminartis

DIE LICHT MANUFAKTUR

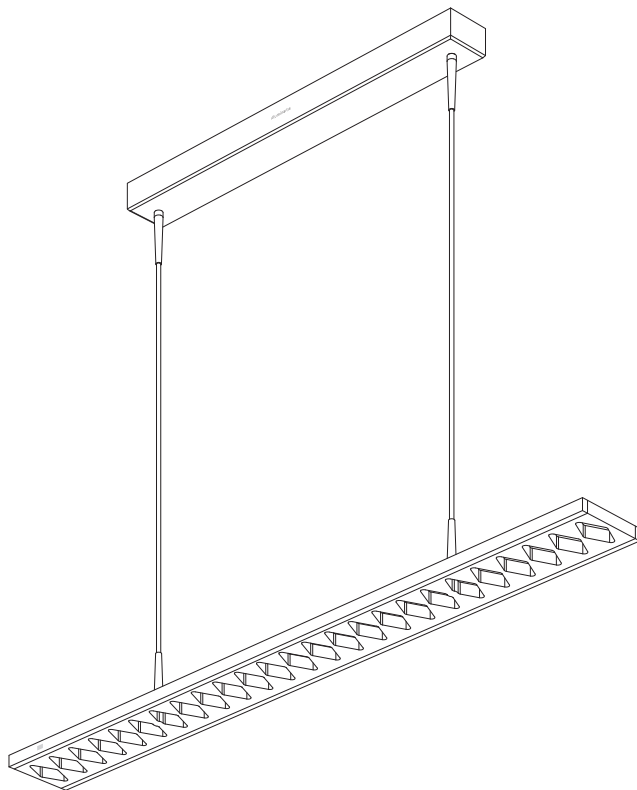

RHOMBUS PENDELLEUCHE

MONTAGE- UND BEDIENUNGSANLEITUNG

INSTALLATION AND OPERATING INSTRUCTIONS

MONTAGE ET MODE D'EMPLOI

ISTRUZIONI D'USO E DI MONTAGGIO

MONTAGEANLEITUNG
 INSTALLATION INSTRUCTIONS
 MODE DE MONTAGE
 ISTRUZIONI DI MONTAGGIO

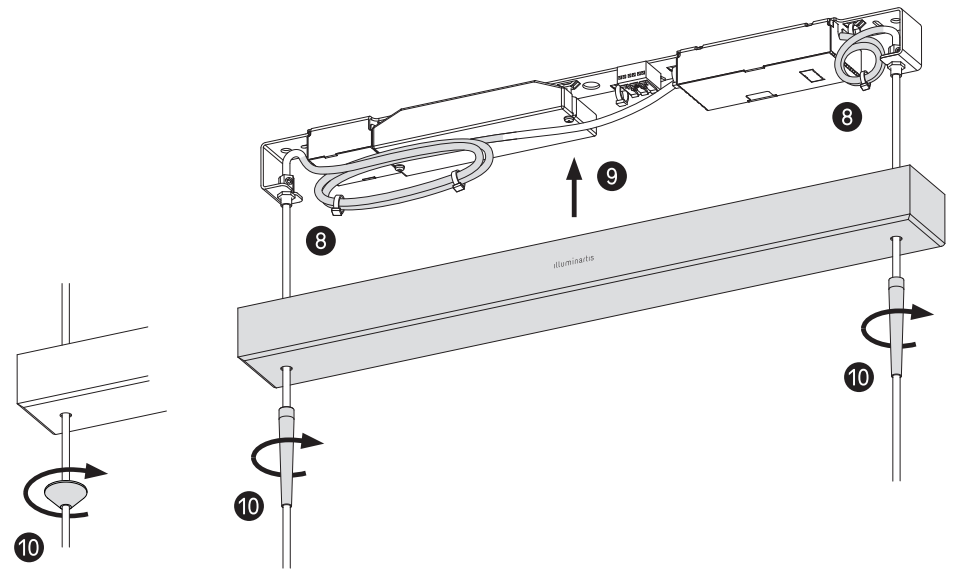
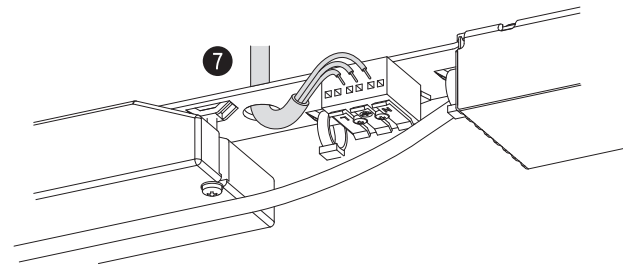
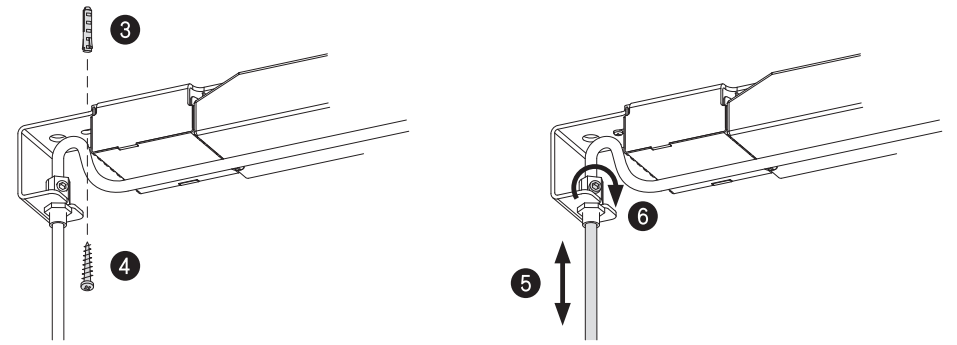
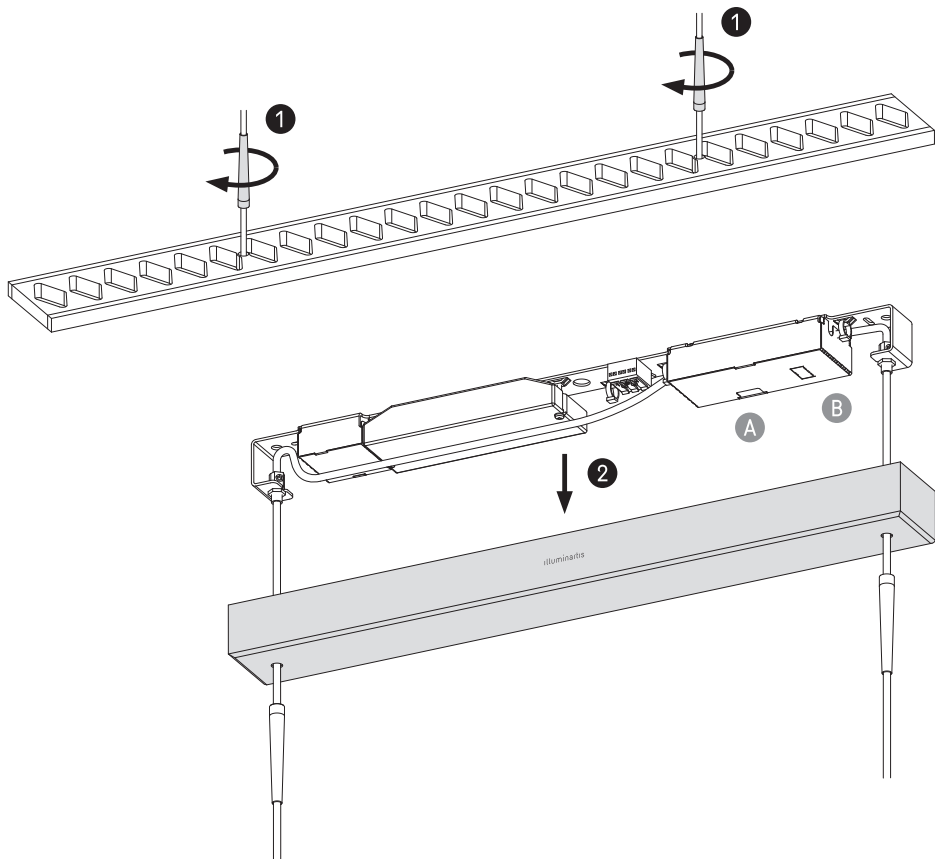
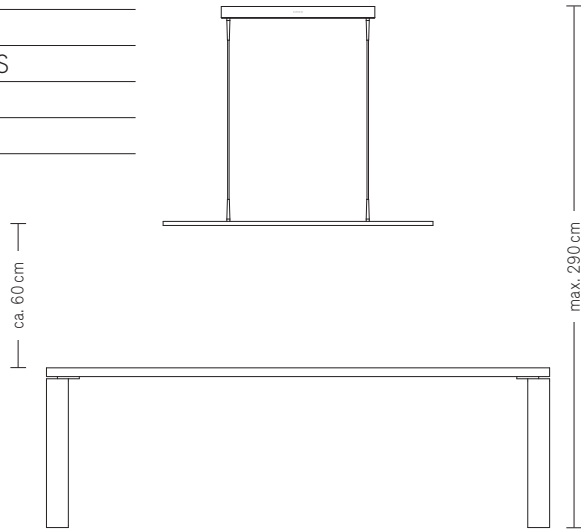

Version Pultdach
 Version mono-pitch roof
 Version de toit à une pente
 Versione tetto a uno spiovente

MONTAGE UND ANSCHLUSS

Die fachgerechte Montage der Leuchte und der Anschluss der Stromzufuhr dürfen nur durch einen konzessionierten Elektriker vorgenommen werden!

MIKROPROZESSORSTEUERUNG

Die Leuchte verfügt über einen integrierten Mikroprozessor mit upgradefähiger Software. Verschiedene Funktionen können zur Erhöhung Ihres Komforts eingestellt werden.

EINSTELLUNG DES MIKROSCHALTERS FÜR DIE OPTIONEN 1 + 2

Der Mikroschalter darf ausschliesslich mit einem Schlitzschraubenzieher der Grösse 1 bedient werden. Beachten Sie, dass Sie bei der Umstellung des Schalters mit dem Schraubenzieher nicht abrutschen und dadurch die Leiterplatte beschädigen.

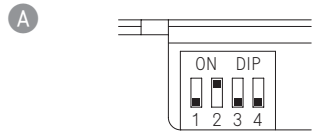
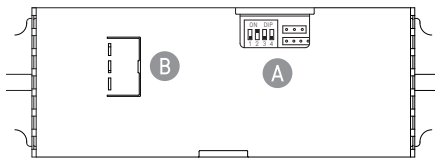

FUNKTIONSÜBERSICHT

Schalter	Funktion	Werkseinstellung
1	Wandschalterfunktion	OFF*
2	Akustische Rückmeldung	ON**
3	nicht belegt / keine Funktion	OFF
4	nicht belegt / keine Funktion	OFF

WERKSEINSTELLUNG

*Option 1 «OFF»: Ein-/Ausschalten der Leuchte über die Sensoren an der Seite des Leuchtenkörpers.

**Option 2 «ON»: Akustische Rückmeldung bei Erreichung der maximalen sowie der minimalen Leuchtkraft eingeschaltet.

Einstellungen welche nur durch Illuminartis oder von Illuminartis autorisiertem Fachpersonal – z.B. von einem konzessionierten Elektriker – vorgenommen werden dürfen!

EINSTELLUNG LÄNDERSPEZIFISCHE SPANNUNGSVERSORGUNG

Die Höhe der Spannungsversorgung ist ab Werk länderspezifisch eingestellt. Eine Umstellung ist deshalb nur dann notwendig, wenn das Produkt in einem anderen Land als beim Kauf verwendet wird. Durch die Umstellung des Jumpers kann die Spannungsversorgung der Leuchte von 230 V / 50–60 Hz auf 110 V / 50–60 Hz umgestellt werden.

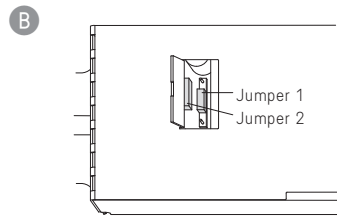

Einstellung für 230 V / 50–60 Hz
(Zweiter Jumper unter Gehäuseabdeckung befestigt)

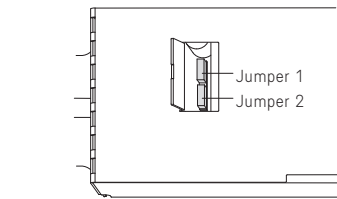

Einstellung für 110 V / 50–60 Hz

EIN-/AUSSCHALTEN DER LEUCHE

Die Leuchte wird bei Option 1 «ON» über einen gebäudeseitig installierten Schalter ein- oder ausgeschaltet. Bei Schalterposition Option 1 «OFF» kann die Leuchte über die zwei eingebauten Sensoren an der Seite der Leuchte mittels einer kurzen Berührung ein- oder ausgeschaltet werden. Bei beiden Optionen nimmt die Leuchtkraft bis zum über die Dimmfunktion voreingestellten Wert kontinuierlich zu bzw. ab (Softstart/Softstop).

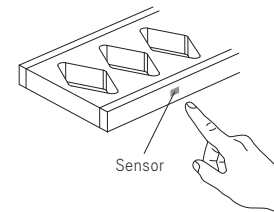

LEUCHTKRAFT-DIMMUNG

Die Dimmung erfolgt unabhängig der gewählten Option (Ein-/Ausschalten an Leuchte oder Ein-/Ausschalten an gebäudeseitigem Wandschalter) immer über die zwei eingebauten Sensoren an der Seite der Leuchte. Zur Erhöhung des Komforts verfügt die Leuchte über eine stufenlose Dimmung, welche über eine Dimmrampe gesteuert wird (hochfahren 2 sec. → oberer Haltepunkt 1 sec. → runterfahren 2 sec. → unterer Haltepunkt 1 sec.).

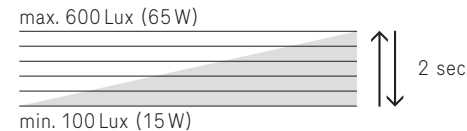

AKUSTISCHE RÜCKMELDUNG

Der obere und untere Haltepunkt wird über eine akustische Rückmeldung bestätigt (Über Option 2 ein-/ausschaltbar).

SPEICHER LEUCHTSTÄRKE

Nach dem Ausschalten der Leuchte und späterem Wiedereinschalten wird die letztgewählte Leuchtkraft automatisch wieder ausgewählt (Memory).

Bei der Montage der Leuchte können Glanzstellen oder leichte Kratzer am Kabel entstehen. Um diese zu beseitigen, befolgen Sie bitte diese Anleitung.

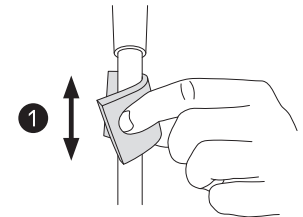

Mit dem Schleifpad unter leichtem Druck über die verkratzten Stellen fahren.



Das Reinigungstuch mit der Emulsionslösung anfeuchten.

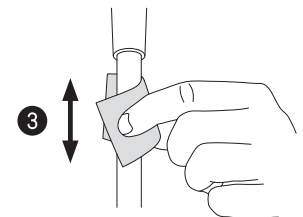



Das Kabel mit dem Reinigungstuch abwischen.

 Bei Montage, Einstellung und Wartungsarbeiten immer Stromzufuhr unterbrechen.

 Eingangsspannung 230 V / 50–60 Hz (per Jumper umstellbar auf 110 V)

 Leuchtmittel 48 LED / warmweiss / Total 65 Watt / 600 Lux / Lebensdauer ca. 30'000 h

 Die Leuchte ist mit einem in eine Lösung aus lauwarmem Wasser und einem paar Tropfen eines milden Reinigungsmittels (z.B. Abwaschmittel) getränkten und gut ausgewrungenen weichen Tuch zu reinigen. Flüssigkeit darf unter keinen Umständen zwischen dem Aluminium-Leuchtenkörper und dem Kunststoff-Diffusor in die Elektronik eindringen.

 Die Leuchte darf nicht im Freien montiert und verwendet werden (Schutzart IP40)

 Schutzklasse 1

 Die Leuchte kann auf normal entflammaren Oberflächen befestigt werden.

 Die Leuchte ist zur Entsorgung einer Entsorgungsstelle oder der Verkaufsstelle zurückzugeben.



INSTALLATION AND CONNECTION

Professional installation of the lamp and connection to the power supply must only be carried out by a licensed electrician!

MICROPROCESSOR CONTROL

The lamp has an integrated microprocessor with upgradeable software. Various functions can be set to increase your comfort.

SETTING THE MICRO-SWITCH FOR OPTIONS 1 + 2

The micro-switch must only be operated with a size 1 slotted screwdriver. When changing the switch, care must be taken to ensure the screwdriver does not slip and thereby damage the circuit board.

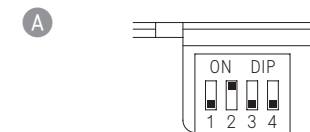
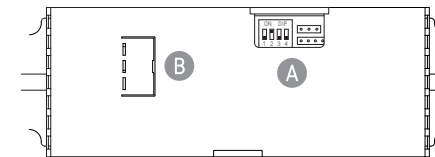

FUNCTIONAL OVERVIEW

Switch	Function	Factory setting
1	Wall switch function	OFF*
2	Audible feedback	ON**
3	Not assigned / no function	OFF
4	Not assigned / no function	OFF

FACTORY SETTING

*Option 1 "OFF": Switching the lamp on/off via the sensors at the side of the lamp body.

**Option 2 "ON": Audible feedback when the maximum or minimum luminance is reached is switched on.

Settings, which must only be carried out by Illuminartis or experts authorised by Illuminartis, e.g. by a licensed electrician!

SETTING OF COUNTRY-SPECIFIC VOLTAGE SUPPLY

The voltage supply level is factory-set and country-specific. Therefore, changing the setting is only required if the product is used in a country other than the country of purchase. By changing the jumper the voltage supply of the lamp can be changed from 230 V / 50–60 Hz to 110 V / 50–60 Hz.

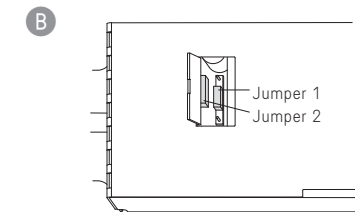

Setting for 230 V / 50–60 Hz (Second jumper mounted under cover housing)

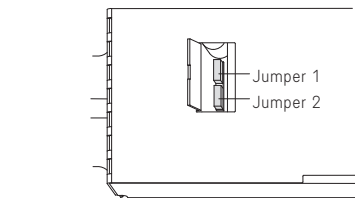

Setting for 110 V / 50–60 Hz

OPERATING INSTRUCTIONS

SWITCHING THE LAMP ON/OFF

With option 1 "ON" the lamp is switched on or off via a switch, which is installed within the building. When the switch position for option 1 is set to "OFF", the lamp can be switched on or off via the two built-in sensors at the side of the lamp by briefly touching the sensor. For both options the luminance continually increases or decreases until it has reached the value preset via the dimmer function (soft start/soft stop).

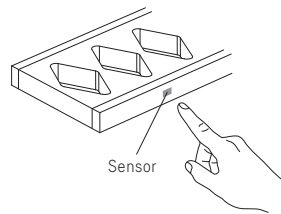

LUMINANCE DIMMING

Dimming always occurs via the two built-in sensors at the side of the lamp, irrespective of the selected option (switching the lamp on/off at the lamp or at the wall switch installed in the building) For increased comfort the lamp features continuous dimming, which is controlled via a dimmer ramp (powering up 2 sec. → upper hold point 1 sec. → powering down 2 sec. → lower hold point 1 sec.).

max. 600Lux (65W)



AUDIBLE FEEDBACK

The upper and lower hold points are confirmed via audible feedback (can be switched on/off via option 2).

LUMINANCE MEMORY

After switching off the lamp and switching it back on later, the most recently chosen luminance level is automatically selected again (memory).

CABLE CLEANING

During installation of the lamp glossy patches or slight scratches may occur on the cable. Please follow these instructions in order to remove such marks.

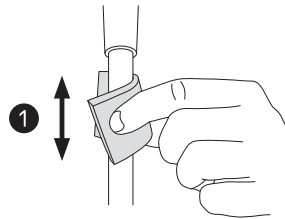

Go over the scratched patches with the abrasive pad using light pressure.





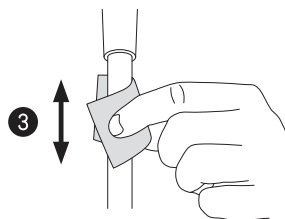





Dampen the cleaning cloth with the emulsion solution.



Wipe the cable with the cleaning cloth.

TECHNICAL SPECIFICATIONS/SYMBOLS

-  Always disconnect power supply for installation, setting and maintenance.
-  Input voltage 230 V / 50–60 Hz (can be changed to 110 V via jumper)
-  Illuminant 48 LED / warm white / Total 65 Watt / 600 Lux / Lifespan approx. 30,000 h
-  The lamp is to be cleaned with a soft cloth, which has been soaked in a solution of lukewarm water with a few drops of a mild detergent (e.g. washing-up liquid) and well wrung out. Under no circumstances must liquid enter the electronic circuit between the aluminium lamp body and the plastic diffuser.
-  The lamp must not be installed and used outdoors (IP40 protection rating)
-  Protection rating 1
-  The lamp can be mounted onto normally inflammable surfaces.
-  When disposing of the lamp, it is to be returned to a disposal centre or the sales outlet.

CE

MONTAGE ET BRANCHEMENT

Le montage ainsi que le branchement au courant en bonne et due forme de la lampe ne pourront être effectués que par un électricien possédant une concession !

COMMANDE PAR MICROPROCESSEUR

La lampe possède un microprocesseur intégré avec logiciel pouvant être mis à jour. Vous pourrez régler différentes fonctions afin d'augmenter votre confort.

REGLAGE DU COMMUTATEUR MINIATURE POUR OPTIONS 1 + 2

Le commutateur miniature ne pourra être réglé qu'avec un tournevis plat de 1. Veillez à ne pas endommager la carte de circuits imprimés en commutant la tension.

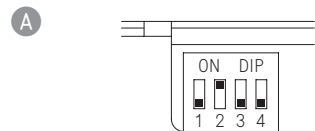
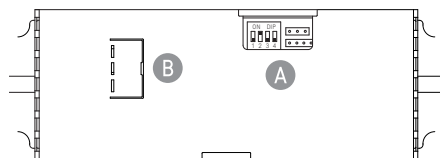

VUE D'ENSEMBLE DES FONCTIONS

Commutateur	Fonction	Réglage usine
1	Fonction commutateur mur	OFF*
2	Rétroaction acoustique	ON**
3	non occupé/aucune fonction	OFF
4	non occupé/aucune fonction	OFF

REGLAGE USINE

*Option 1 «OFF» : arrêt/marche de la lampe par détecteur sur le côté du corps du luminaire.

**Option 2 «ON» : rétroaction acoustique une fois l'intensité lumineuse maximale ou minimale atteinte.

Réglages ne pouvant être effectués que par Illuminartis ou personnel spécialisé habilité par Illuminartis, comme par ex. électricien possédant une concession !

REGLAGE DE L'ALIMENTATION EN COURANT SUIVANT LES DIFFERENTS PAYS

L'alimentation en courant est déjà réglée en sortie d'usine en fonction du pays d'utilisation. On ne changera celle-ci que si le produit est vendu dans un autre pays. La tension de la lampe pourra être commutée grâce au cavalier de 230 V / 50-60 Hz à 110 V / 50-60 Hz.

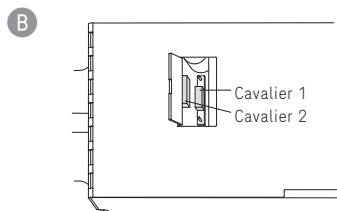

Réglage pour 230 V / 50-60 Hz (Deuxième cavalier fixé sous couvercle boîtier)

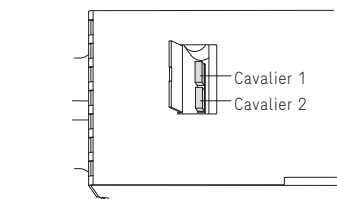

Réglage pour 110 V / 50-60 Hz

MARCHE/ARRET DE LA LAMPE

La lampe s'allumera ou s'éteindra en option 1 «ON» au moyen d'interrupteurs installés dans le bâtiment. En position option 1 «OFF», la lampe pourra s'allumer ou s'éteindre grâce à 2 détecteurs intégrés sur le côté du luminaire en effleurant légèrement ceux-ci. Concernant les 2 options, l'intensité lumineuse pourra augmenter ou diminuer en continu selon la valeur préréglée par le gradateur (Softstart/Softstop).

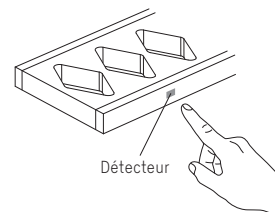

GRADATION DE L'INTENSITE LUMINEUSE

Celle-ci s'effectuera indépendamment de l'option sélectionnée (marche/arrêt sur la lampe ou par interrupteurs dans bâtiment) toujours par l'intermédiaire des 2 détecteurs placés sur le côté du luminaire. La lampe est équipée d'un gradateur en continu avec commande par déclivité en palier (démarrage : 2 sec → Point d'arrêt supérieur : 1 sec → Abaissement : 2 sec → Point d'arrêt inférieur : 1 sec).

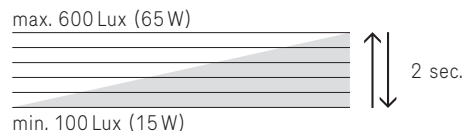

RETROACTION ACOUSTIQUE

Les points d'arrêt supérieur et inférieur seront confirmés par rétroaction acoustique (via option 2 marche/arrêt).

MEMOIRE INTENSITE LUMINEUSE

Après l'extinction et le réenclenchement de la lampe, le degré d'intensité lumineuse dernièrement réglé sera automatiquement repris (fonction mémoire).

En montant la lampe, il pourra apparaître des réflexions brillantes ou des griffes légères sur les câbles. Afin d'éliminer celles-ci, suivre SVP les instructions suivantes:

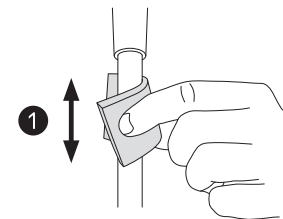

Frotter les endroits griffés avec le coussinet de ponçage en exerçant une légère pression.

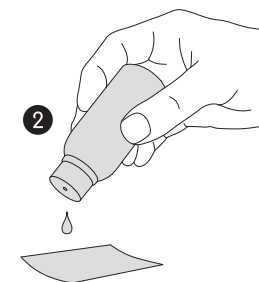

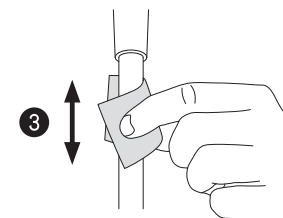

Humidifier le chiffon à l'aide de la solution émulsionnée.





Nettoyer le câble avec le chiffon.

 Toujours interrompre l'alimentation en courant pendant montage, installation et opérations de maintenance.

 Tension à l'entrée 230 V / 50–60 Hz (réglable à 110 V par cavalier)

 Ampoule 48 LED / blanc chaud / total 65 watts / 600 lux / durée de vie env. 30'000 h

 On nettoiera la lampe avec un chiffon doux trempé dans de l'eau tiède contenant quelques gouttes de nettoyant (par ex. produit vaisselle) et que l'on aura bien essoré. En aucun cas le liquide ne devra pénétrer dans l'électronique se situant entre la lampe en aluminium et le diffuseur en plastique.

 Ne pas monter et/ou utiliser la lampe à l'air libre (protection IP40).

 Classe de protection 1

 La lampe pourra être montée sur toute surface normalement inflammable.

 Pour la mise au rebut, rapporter la lampe à un centre de recyclage ou au point de vente.

CE

MONTAGGIO E COLLEGAMENTO

Il montaggio della lampada e il collegamento alla rete elettrica devono essere eseguiti esclusivamente di un elettricista autorizzato.

COMANDO DEL MICROPROCESSORE

La lampada è equipaggiata con un microprocessore incorporato con software aggiornabile. E' possibile impostare diverse funzioni per migliorare il comfort.

REGOLAZIONE DEL MICROINTERRUTTORE PER LE OPZIONI 1 + 2

Intervenire sul microinterruttore esclusivamente con un cacciavite a taglio di misura 1. Durante la regolazione dell'interruttore, prestare attenzione che il cacciavite non scivoli danneggiando il circuito stampato.

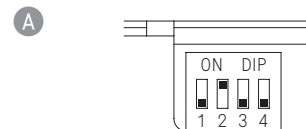
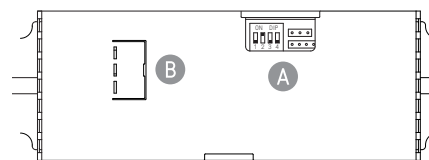

PANORAMICA DELLE FUNZIONI

Interruttore	Funzione	Impostazione di fabbrica
1	Interruttore a parete	OFF*
2	Segnale acustico	ON**
3	non utilizzato/nessuna funzione	OFF
4	non utilizzato/nessuna funzione	OFF

IMPOSTAZIONE DI FABBRICA

* Opzione 1 «OFF»: accensione/spengimento della lampada mediante i sensori sul lato del corpo della lampada.

** Opzione 2 «ON»: segnale acustico attivato al raggiungimento della luminosità massima e minima.

Tali regolazioni devono essere eseguite esclusivamente da Illuminartis o da personale tecnico autorizzato da Illuminartis!

IMPOSTAZIONE DELL'ALIMENTAZIONE SPECIFICA PER I DIVERSI PAESI

L'alimentazione viene impostata in fabbrica a seconda dei diversi paesi. Una modifica è dunque necessaria solo se il prodotto viene utilizzato in un paese diverso da quello per il quale è stata acquistata. La commutazione del jumper permette di modificare l'alimentazione della lampada da 230 V / 50–60 Hz a 110 V / 50–60 Hz.

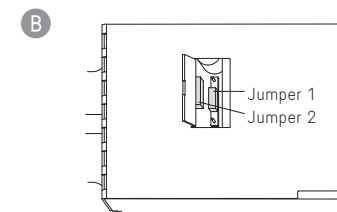

Impostazione per 230 V / 50–60 Hz (secondo jumper fissato sotto il coperchio della carcassa)

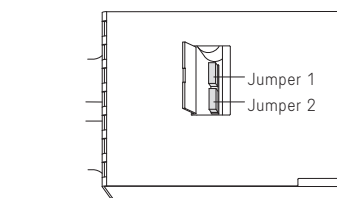

Impostazione per 110 V / 50–60 Hz

ISTRUZIONI D'USO

ACCENSIONE/SPEGNIMENTO DELLA LAMPADA

Con l'opzione 1 «ON» la lampada viene accesa o spenta mediante un interruttore installato dall'utilizzatore. Se la posizione dell'interruttore corrisponde all'opzione 1 «OFF», la lampada può essere accesa e spenta mediante i due sensori montati sul lato della lampada toccando brevemente dei sensori. Per entrambe le opzioni la luminosità aumenta e diminuisce fino a raggiungere il valore impostato mediante la funzione di regolazione della luminosità (accensione dolce/spegnimento dolce).

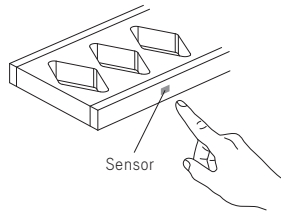

REGOLAZIONE DELLA LUMINOSITÀ

La regolazione della luminosità avviene indipendentemente dall'opzione selezionata (accensione/spegnimento sulla lampada o mediante l'interruttore installato dall'utilizzatore) sempre mediante due sensori incorporati sul lato della lampada. Per migliorare il comfort, la lampada dispone di una regolazione continua della luminosità comandata da una rampa di regolazione (aumento 2 sec. → picco massimo 1 sec. → diminuzione 2 sec. → picco minimo 1 sec.).

max. 600Lux (65W)



min. 100Lux (15W)

SEGNALE ACUSTICO

I picchi massimo e minimo vengono confermati da un segnale acustico (attivabile/disattivabile mediante l'opzione 2).

MEMORIZZAZIONE DELLA LUMINOSITÀ

Dopo lo spegnimento della lampada e la successiva riaccensione viene selezionata automaticamente l'ultima luminosità selezionata (Memory).

PULIZIA DEL CAVO

Durante il montaggio della lampada possono crearsi punti lucidi o leggeri graffi. Per eliminarli, procedere come descritto di seguito.

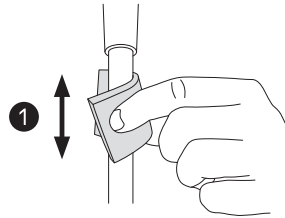

Passare la carta abrasiva sul punto graffiato premendo leggermente.

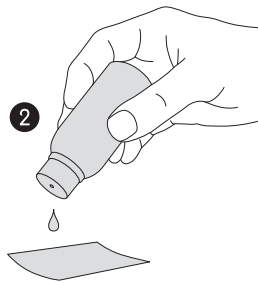



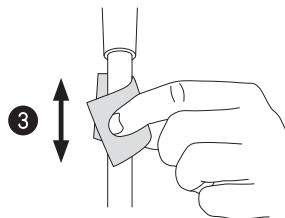





Inumidire il panno con l'emulsione.



Pulire il cavo con il panno.

DATI TECNICI/SIMBOLI

-  Interrompere sempre l'alimentazione durante il montaggio, la regolazione e gli interventi di manutenzione.
-  Tensione d'ingresso 230 V / 50 – 60 Hz (commutabile a 110 V mediante jumper)
-  Lampadina 48 LED / bianco calda / totale 65 Watt / 600 Lux / durata ca. 30.000 h
-  Pulire la lampada con uno straccio morbido imbevuto di una soluzione di acqua tiepida con un paio di gocce di detergente (per es. detersivo) e ben strizzato. Il liquido non deve per nessun motivo penetrare fra il corpo della lampada in alluminio e il diffusore in plastica raggiungendo in questo modo i componenti elettronici.
-  La lampada non può essere montata e utilizzata all'aperto (protezione IP40)
-  Classe di protezione 1
-  La lampada può essere fissata su superfici normalmente incombustibili.
-  Per lo smaltimento la lampada deve essere conferita a un centro di smaltimento o al punto di acquisto.

CE

RHOMBUS PENDELLEUCHE

MASSE	P-124	P-176
Leuchtenkörper	1'235 x 120 x 20 mm (L x B x H)	1'760 x 120 x 20 mm (L x B x H)
Baldachin	702 x 73 x 54 mm (L x B x H)	702 x 73 x 54 mm (L x B x H)
Raumhöhe	bis max. 2,9 Meter (Tischoberkante 750 mm/Montage Leuchtenunterkante über Tisch 650 mm) Spezialkabelsätze für höhere Räume auf Wunsch lieferbar	bis max. 2,9 Meter (Tischoberkante 750 mm/Montage Leuchtenunterkante über Tisch 650 mm) Spezialkabelsätze für höhere Räume auf Wunsch lieferbar
Gewicht	6'000 g	6'000 g
AUSFÜHRUNG		
Material	Aluminium geschliffen	Aluminium geschliffen
Farbe	schwarz oder farblos eloxiert	schwarz oder farblos eloxiert
Farbe Kabel	schwarz matt (weiss matt auf Wunsch)	schwarz matt (weiss matt auf Wunsch)
ELEKTRISCHE DATEN		
Spannung	110–230 V/50–60 Hz (ab Werk länderspezifisch vorkonfiguriert)	110–230 V/50–60 Hz (ab Werk länderspezifisch vorkonfiguriert)
Stromverbrauch	max. 65 Watt	max. 65 Watt
LED	48 Stk Total, 24 Stk/Seite	48 Stk Total, 24 Stk/Seite
Lebensdauer LED	ca. 30'000 h	ca. 30'000 h
Farbtemperatur	2'700 Kelvin warmweiss	2'700 Kelvin warmweiss
Beleuchtungsstärke	600 Lux (600 mm unter Leuchte gemessen)	600 Lux (600 mm unter Leuchte gemessen)
Lichtstrom	4'000 Lumen	4'000 Lumen
Normen	   CE Schutzklasse IP-40	   CE Schutzklasse IP-40

illuminartis c/o
FL Metalltechnik AG
Fabrikstrasse 14
CH-3455 Grünen

T +41 (0)34 432 41 44
F +41 (0)34 432 41 45

www.illuminartis.ch
info@illuminartis.ch