

Для моделей:

УАЗ 3160	КАМАЗ
ВАЗ 2104	LANOS
ВАЗ 2105	АЗЛК 2141
ВАЗ 2106	ВАЗ 2190 Гранта
ВАЗ 2107	ВАЗ 1118 Калина
ВАЗ 2109	ВАЗ 2170 Приора
ВАЗ 2110	ВАЗ 2123 Niva Chevrolet
ВАЗ 21213	Renault Logan
ГАЗ 3110	HYUNDAI SOLARIS
ГАЗ 3302	

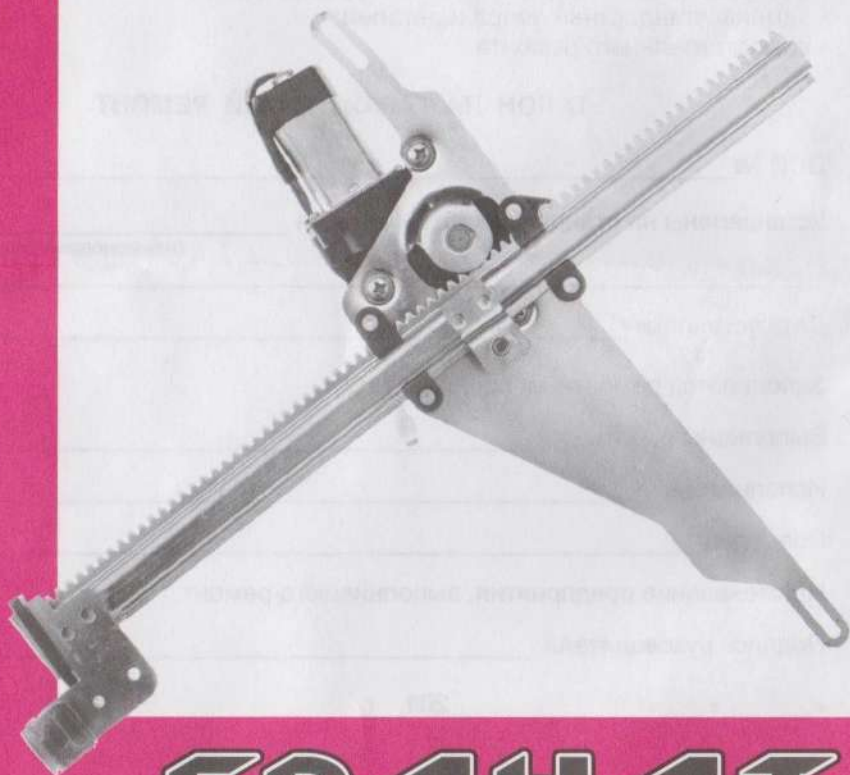

ГРАНАТ
GRANAT

ГРАНАТ
GRANAT

ЭЛЕКТРО-
СТЕКЛОПОДЪЕМНИКИ

- | | |
|---|---|
| <input type="checkbox"/> ВАЗ 2104/05/07 | <input type="checkbox"/> Volkswagen Passat B3 |
| <input type="checkbox"/> ВАЗ 2106 | <input type="checkbox"/> FIAT Doblo |
| <input type="checkbox"/> ВАЗ 2108 | <input type="checkbox"/> Mercedes-Benz Vito |
| <input type="checkbox"/> ВАЗ 2109 | <input checked="" type="checkbox"/> VW TRANSPORTER T4 |
| <input type="checkbox"/> ВАЗ 2110 | <input type="checkbox"/> NIVA CHEVROLET |
| <input type="checkbox"/> ВАЗ 1118 Калина | <input type="checkbox"/> DAEWOO NEXIA |
| <input type="checkbox"/> ВАЗ 2170 Приора | <input type="checkbox"/> CHEVROLET LACETTI |
| <input type="checkbox"/> ВАЗ 2190 Гранта | <input type="checkbox"/> RENAULT LOGAN
DUSTER
SANDERO |
| <input type="checkbox"/> ЗАЗ 1102 Таврия | <input type="checkbox"/> LADA LARGUS |
| <input type="checkbox"/> ЗАЗ 1103 Славута | <input type="checkbox"/> CHEVROLET LANOS |
| <input type="checkbox"/> АЗЛК 2141 | <input type="checkbox"/> HYUNDAI ACCENT |
| <input type="checkbox"/> УАЗ 3160 | <input type="checkbox"/> HYUNDAI SOLARIS |
| <input type="checkbox"/> УАЗ 3741 | |
| <input type="checkbox"/> ВАЗ 21213 | |
| <input type="checkbox"/> ГАЗ 3110 | |
| <input type="checkbox"/> ГАЗ 3302 | |
| <input type="checkbox"/> ИЖ 2126 | |
| <input type="checkbox"/> МАЗ | |
| <input type="checkbox"/> КАМАЗ | |
| <input type="checkbox"/> MATIZ | |
| <input type="checkbox"/> OKA | |



ЭЛЕКТРОСТЕКЛОПОДЪЁМНИКИ

ПАСПОРТ

1. НАЗНАЧЕНИЕ

Электростеклоподъемники (далее по тексту ЭСП) предназначены для подъема и опускания стёкол дверей автомобилей различных моделей.

Устанавливаются взамен ручных стеклоподъемников.

Р - реечные электростеклоподъемники

Р.(модель).10 - на две передние двери; Р.(модель).20 - на две задние двери.

К - колёсные электростеклоподъемники

КМ - (модель).10 - на две передние двери;

2. ТЕХНИЧЕСКИЕ ХАРАКТЕРИСТИКИ

Номинальное напряжение питания, В12

Время подъема (опускания) не более, сек5

Номинальное усилие при подъеме, Н120

Потребляемый ток при номинальном усилии не более, А7,5

Режим работы ЭСП кратковременный. После десяти подъемов, опусканий стекла в непрерывном режиме рекомендуется делать перерыв в работе не менее 10 мин.

3. ТЕХНИЧЕСКОЕ ОБСЛУЖИВАНИЕ

3.1 Установка ЭСП на автомобиль должна производиться в специализированных центрах квалифицированным персоналом.

3.2 Через 25-30 тыс. км пробега, трущиеся части механизма ЭСП смазывать консистентной смазкой «ШРУС-4» или «Литол-24».

3.3 Электропривод ЭСП в период установленного ресурса работы специального технического обслуживания не требует.

4. ГАРАНТИИ ИЗГОТОВИТЕЛЯ

4.1 Гарантийный срок эксплуатации - 18 месяцев со дня изготовления.

4.2 Изготовитель в течении гарантийного срока производит безвозмездную замену или ремонт изделия, не соответствующего требованиям технической документации по вине изготовителя.

Адрес дистрибьютера:

Телефон: +7 (495) 505 97 80

Техподдержка: +7 (495) 504 27 47; 8 (800) 505 83 50

E-mail: info@rg-avto.ru

Адрес: 142171, Россия, МО, г. Щербинка, ул. Южная д.8

7. СВИДЕТЕЛЬСТВО О ПРИЁМКЕ И ПРОДАЖЕ

Дата изготовления 11.10.2017

ОТК _____
(подпись, печать)



Продан _____
(наименование предприятия, адрес)

Дата продажи _____

Рекламации от владельцев не принимаются в случаях:

- эксплуатации ЭСП с нарушениями требований настоящего руководства;
- внесения любых изменений в конструкцию ЭСП;
- замены стандартных узлов и деталей;
- самостоятельного ремонта.

ТАЛОН НА ГАРАНТИЙНЫЙ РЕМОНТ

ЭСП № _____

Установлены на станции техобслуживания _____
(наименование, адрес)

Дата установки _____

Заполняется ремонтным предприятием

Выполнены работы _____

Исполнитель _____

Владелец _____

Наименование предприятия, выполнившего ремонт

Подпись руководителя _____

« _____ » _____ 201__ г.

М.П.



Рис.1

Схема подключения ЭСП к бортовой сети автомобиля.

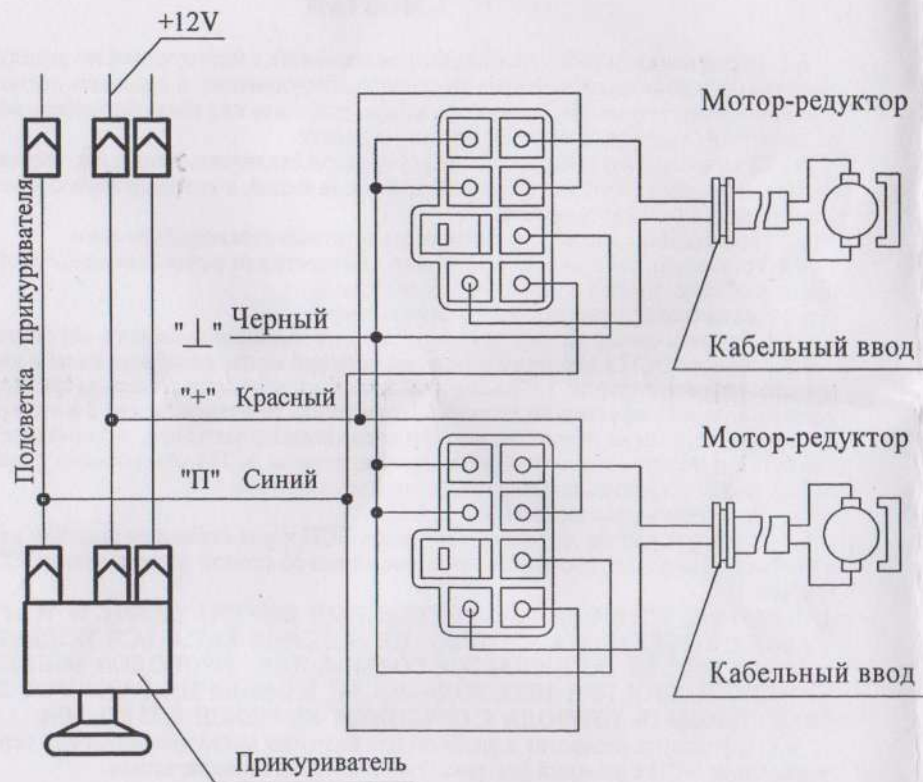

Рис.2

Установка ЭСП в левую дверь

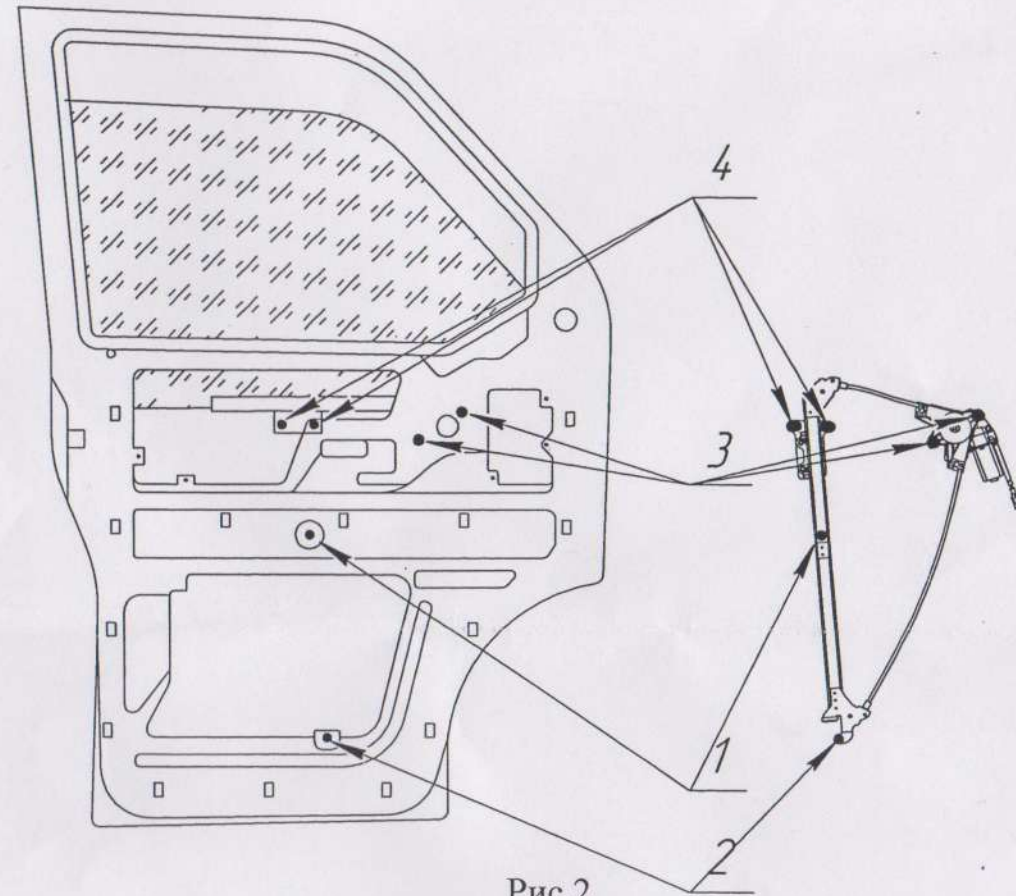

Рис.3

Разметка отверстия для установки переключателя

5. КОМПЛЕКТНОСТЬ

Р.6500.12 правый	1 шт.
Р.6500.11 левый	1 шт.
Жгут для подключения	1 шт.
Переключатель 92.3709	2 шт.
Рамка переключателя 21093-680	2 шт.
Заглушка декоративная	2 шт.
Зажим заглушки	2 шт.
Гайка М6	6 шт.
Шайба гровер 6	6 шт.
Паспорт	1 шт.

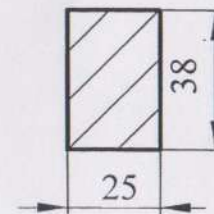
Комплект предназначен для а/м Volkswagen Transporter Т4 выпуска с 1990 по 2003 г. и их модификаций.

6. МОНТАЖ

6.1 Перед началом работ необходимо ознакомиться с инструкцией по эксплуатации автомобиля и дополнительно установленного оборудования и выяснить возможность отключения аккумулятора, так как это может повлиять на работу бортового компьютера, настройку аудиоаппаратуры и других устройств.

6.2 Отключить аккумулятор. Если аккумулятор отключить нельзя, рекомендуем на время монтажных работ удалить предохранители цепей, к которым подключаются ЭСП и освещение салона автомобиля.

6.3 Снять обивку дверей, демонтировать штатные стеклоподъемники.

6.4 Установить декоративные заглушки в отверстия от ручек штатных стеклоподъемников в обивках дверей и закрепить их зажимами.

6.5 Рассмотрена установка ЭСП в левую дверь:

6.5.1 Поднять стекло вверх и зафиксировать от самопроизвольного опускания.

6.5.2 Ввести ЭСП в полость двери через верхний монтажный люк панели двери, совместить точки крепления 1 и 2 направляющей с отверстиями панели двери (см. рис. 2) предварительно закрепить не затягивая, совместить точки крепления 3 мотор-редуктора с отверстиями панели двери (см. рис.2) и окончательно закрепить мотор-редуктор.

6.5.3 Совместить отверстия 4 подвижной пластины ЭСП с отверстиями обоймы стекла (см. рис.2) закрепить штатными винтами не затягивая.

6.6 Установить правый ЭСП (см. п. 6.5).

6.7 Протянуть кабели до соответствующих ЭСП через отверстия дверей и отверстия в стойках. Выполнить соединения в соответствии со схемой подключения ЭСП (см. рис.1).

ВНИМАНИЕ: ПРОВОДА РАСПОЛОЖЕННЫЕ ВНУТРИ ДВЕРИ, В ТОМ ЧИСЛЕ КАБЕЛИ К ЭЛЕКТРОДВИГАТЕЛЮ, НЕ ДОЛЖНЫ КАСАТЬСЯ ПОДВИЖНЫХ ЧАСТЕЙ ЭСП. НЕ ДОПУСКАЕТСЯ СОЕДИНЕНИЯ ПРОВОДОВ ВЫПОЛНЯТЬ СКРУТКОЙ ЖИЛ. ПРИ НЕОБХОДИМОСТИ ИЗМЕНЕНИЯ РАЗМЕРОВ ЖГУТА ИСПОЛЬЗОВАТЬ ПРОВОДА С СЕЧЕНИЕМ НЕ МЕНЕЕ 0,75 КВ. ММ.

6.8 Выполнить отверстия в удобном для водителя месте для установки переключателей управления ЭСП с рамками (см. рис.3) и установить переключатели.

6.9 Присоединить аккумулятор.

6.10 Включить габаритные огни автомобиля, при этом должна включиться подсветка переключателей ЭСП. Выключить габаритные огни.

6.11 Соответствующими переключателями поднять правое и левое стекло в крайнее верхнее положение до упора и окончательно закрепить точки крепления 1, 2 и 4 (см. рис.2).

6.12 Пробными включениями проверить работу ЭСП. Стекла должны перемещаться плавно, без рывков и заеданий. При несоответствии направления движения стекла направлению указанному на переключателях (вверх, вниз) необходимо поменять полярность подключения проводов в месте соединения с электродвигателем ЭСП.

6.13 Установить штатные детали на свои места.