

12 VOLT

POLARIS OUTLAW

cod. IGOR0049



POLARIS
LICENSED MERCHANDISE

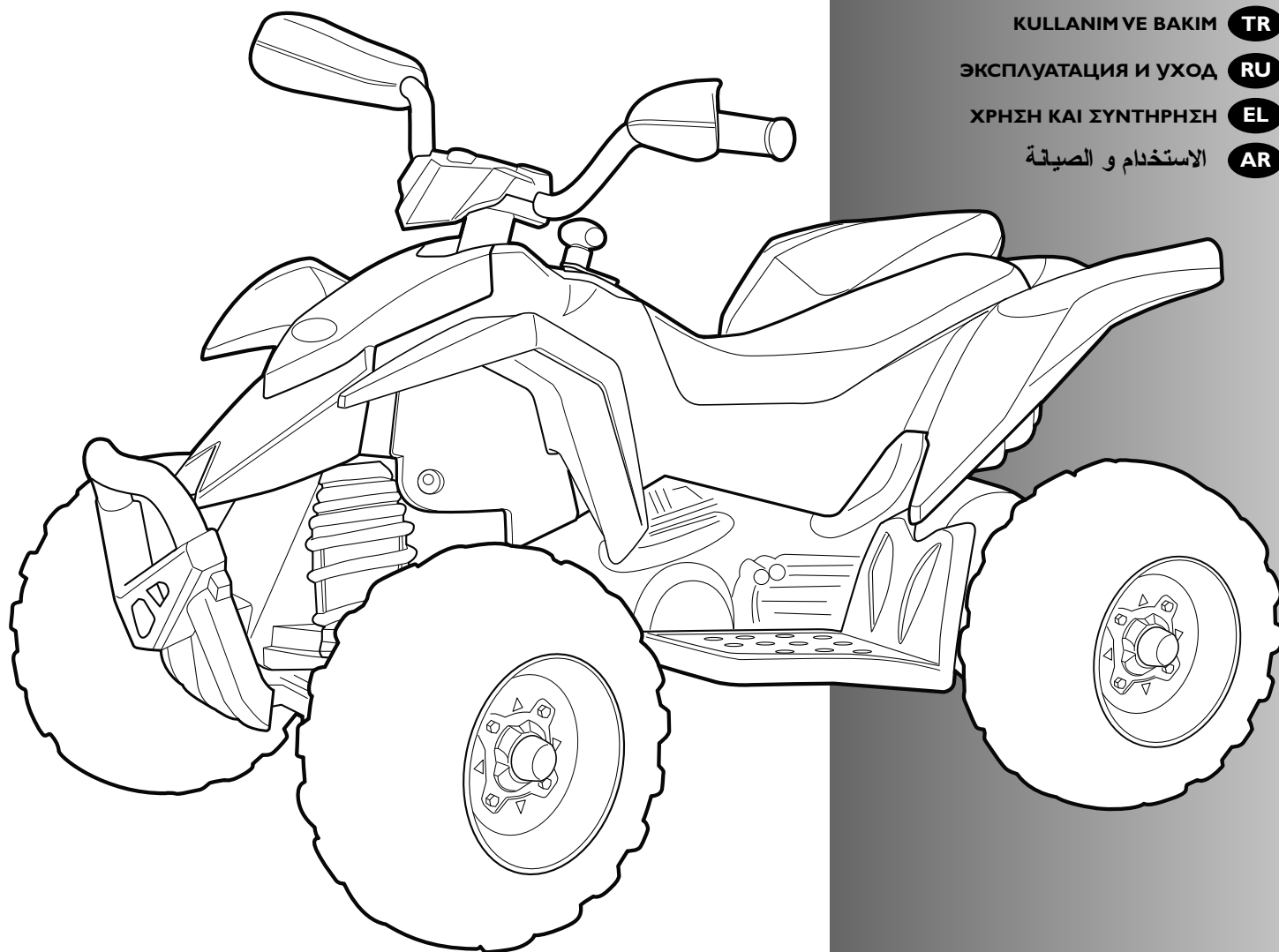

Peg-Pérego

made in italy

USO E MANUTENZIONE **IT**

USE AND CARE **EN**

UTILISATION ET ENTRETIEN **FR**

GEBRAUCH UND WARTUNG **DE**

EMPLEO Y MANUTENCION **ES**

USO E MANUTENÇÃO **PT**

UPORABA IN VZDRŽEVANJE **SL**

BRUGSANVISNING **DA**

KÄYTTÖOHJE **FI**

BRUKSANVISNING **NO**

BRUKSANVISNING **SV**

KULLANIM VE BAKIM **TR**

ЭКСПЛУАТАЦИЯ И УХОД **RU**

ΧΡΗΣΗ ΚΑΙ ΣΥΝΤΗΡΗΣΗ **EL**

الاستخدام والصيانة **AR**



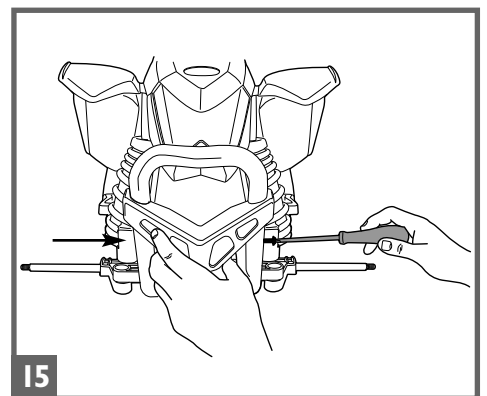
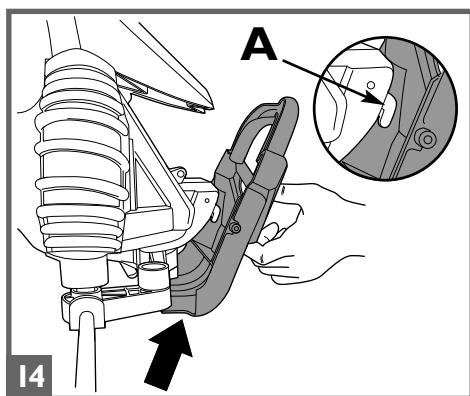
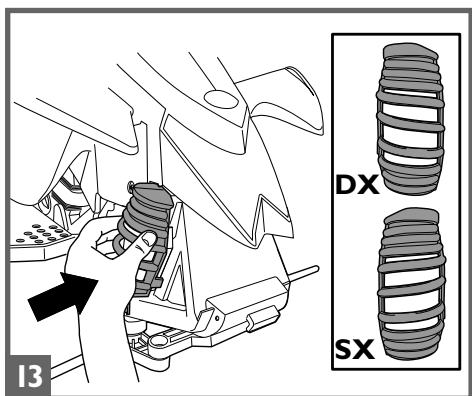
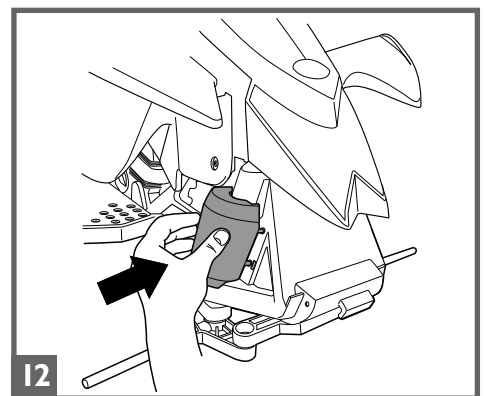
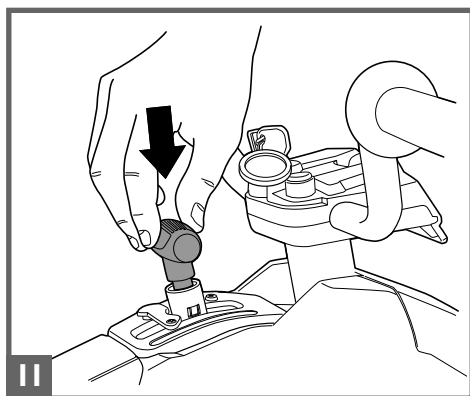
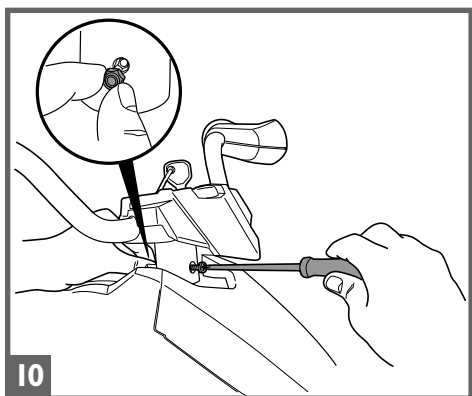
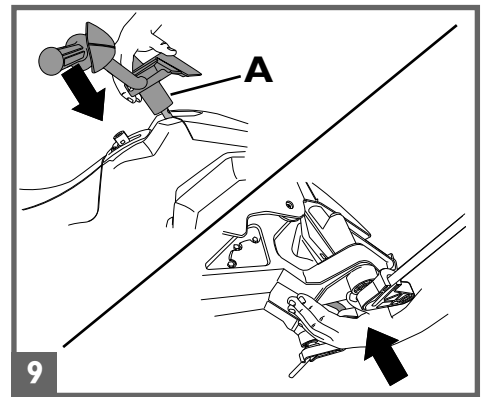
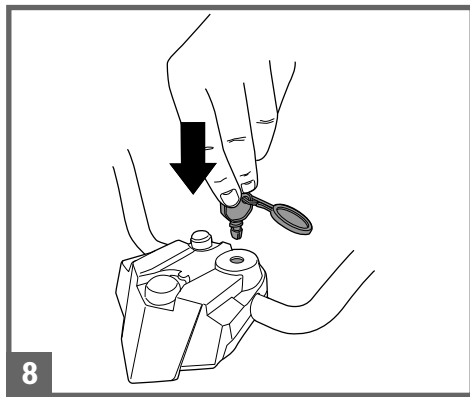
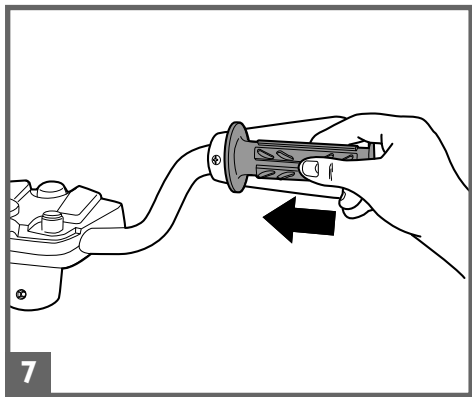
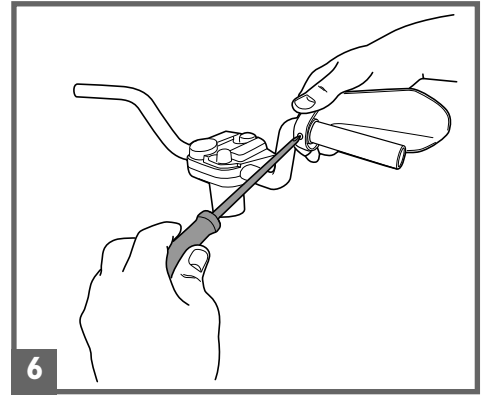
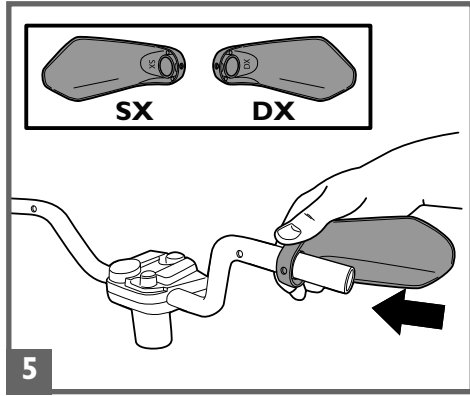
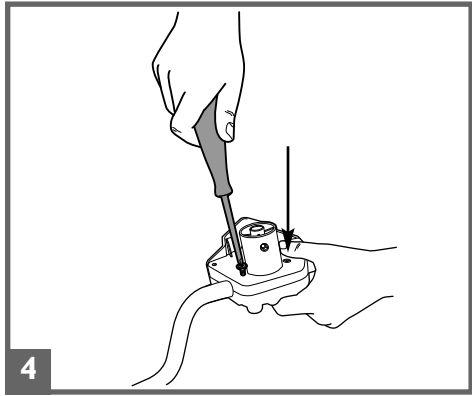
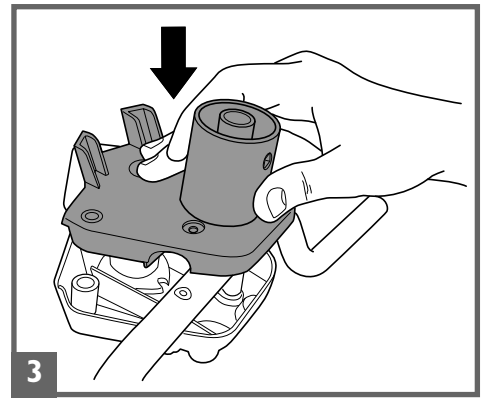
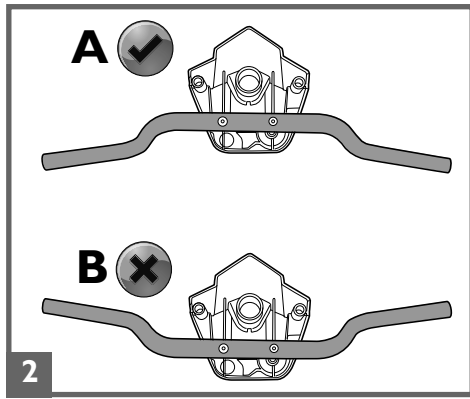
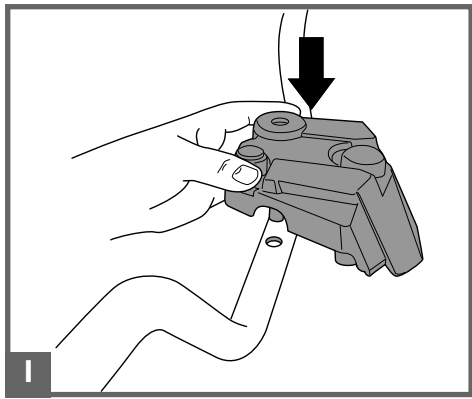

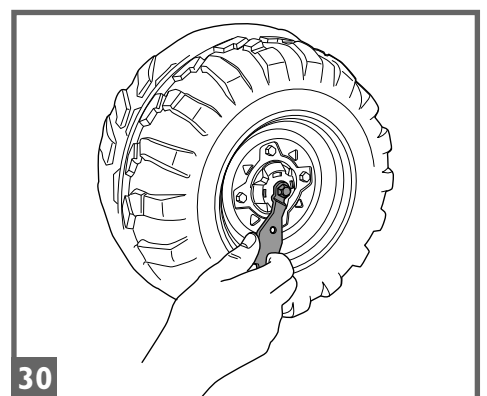
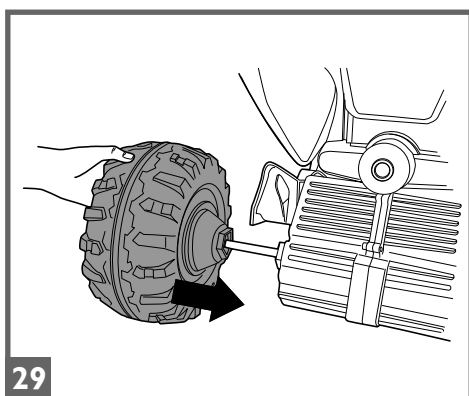
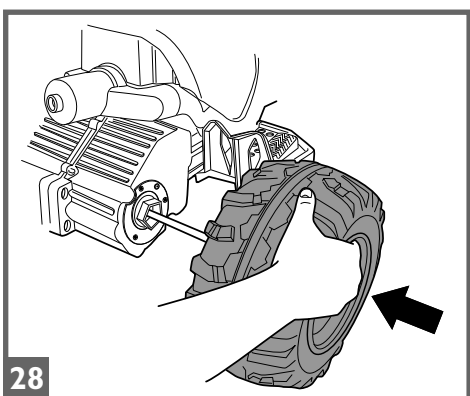
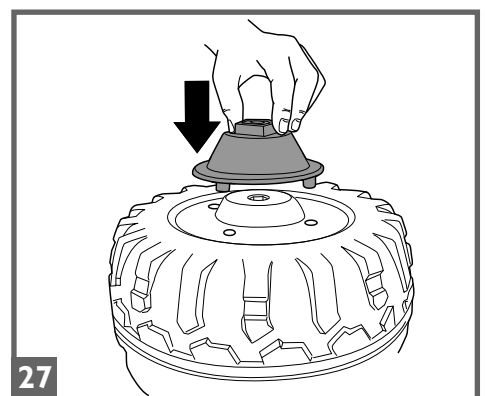
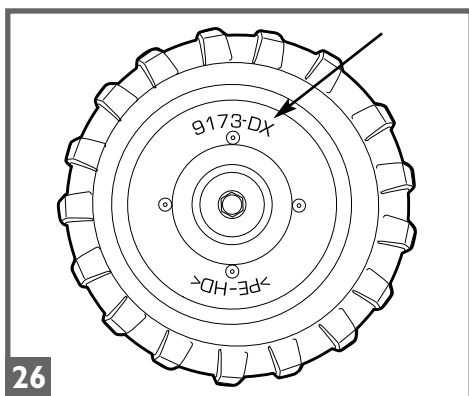
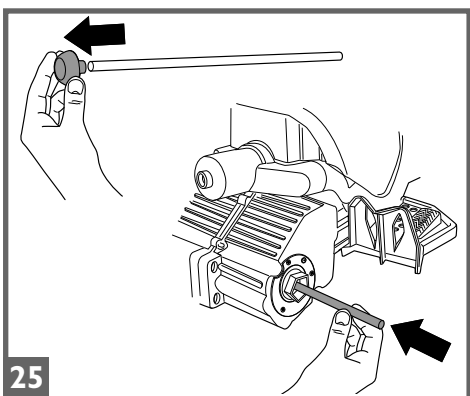
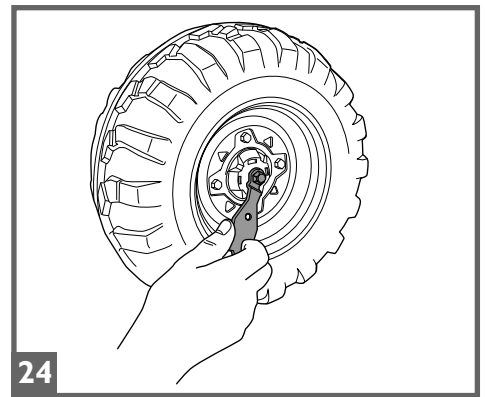
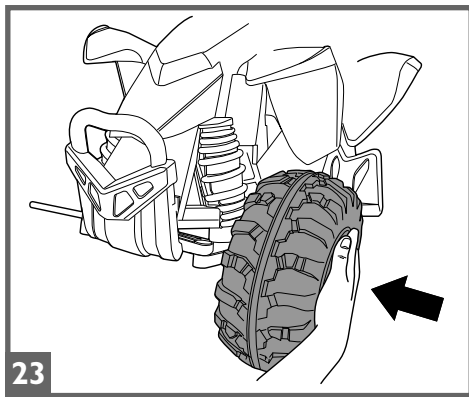
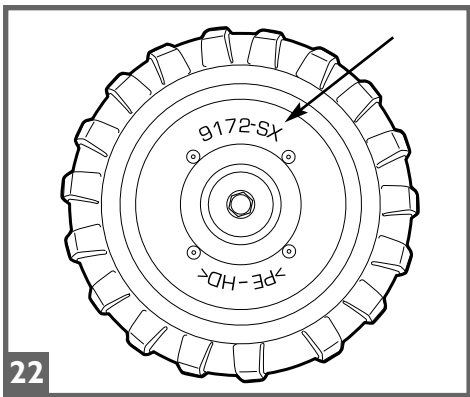
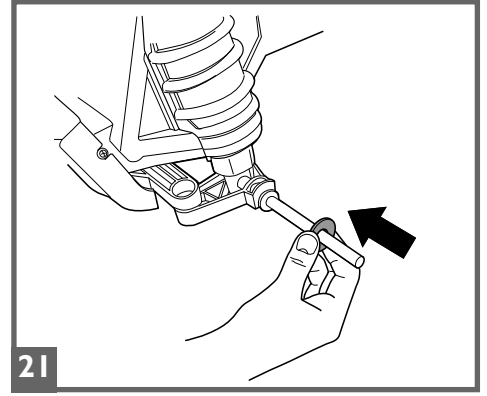
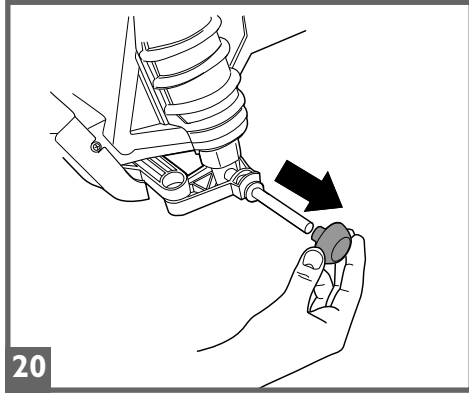
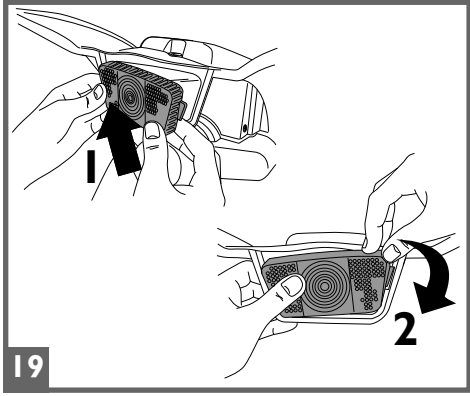
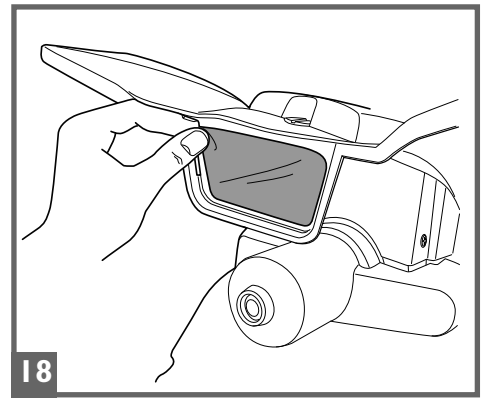
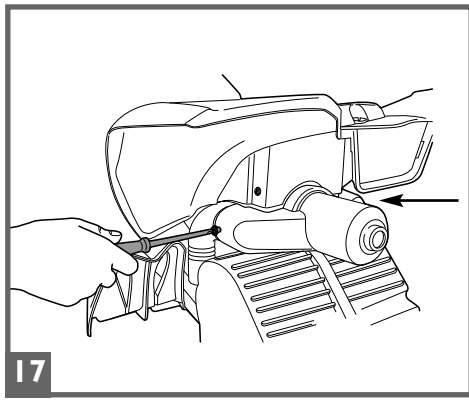
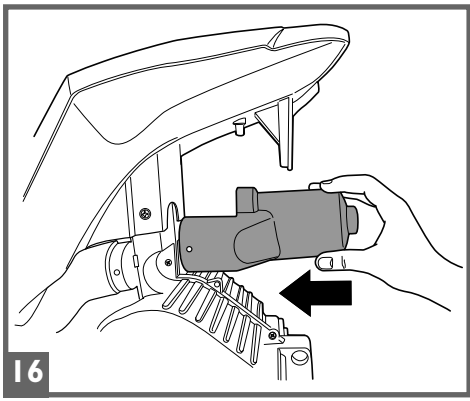

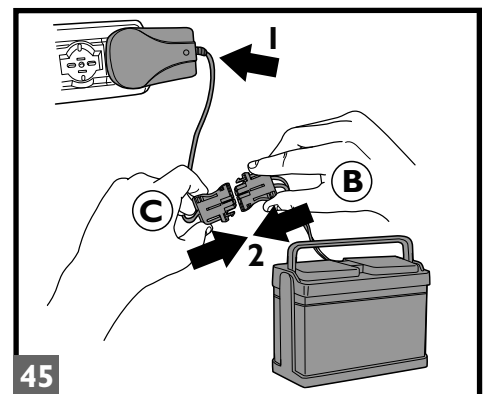
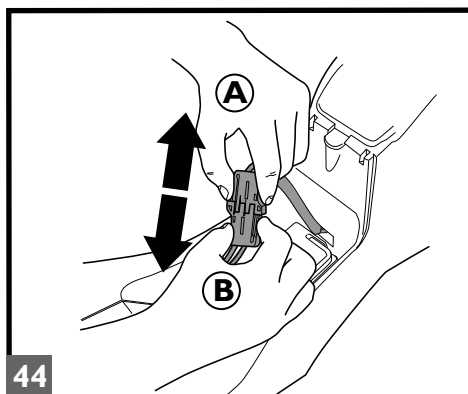
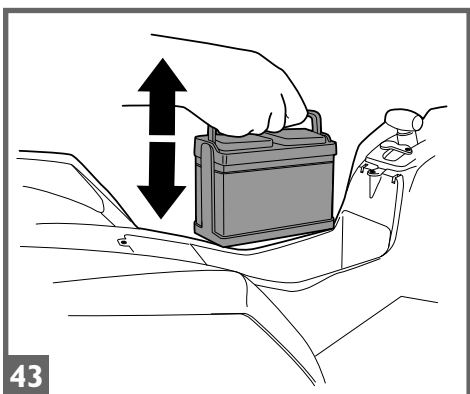
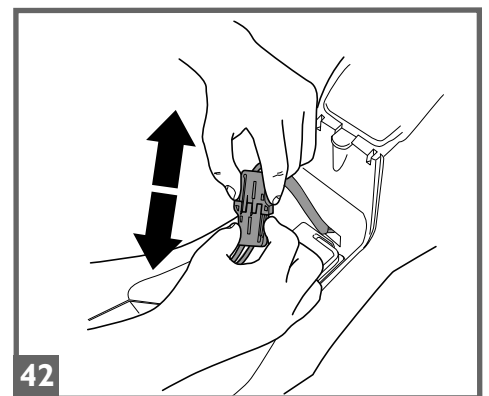
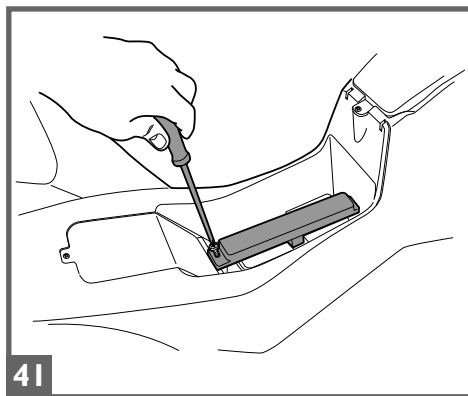
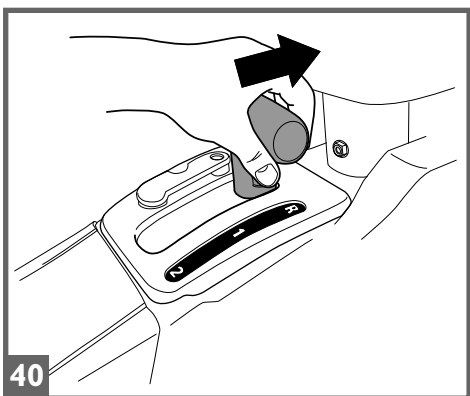
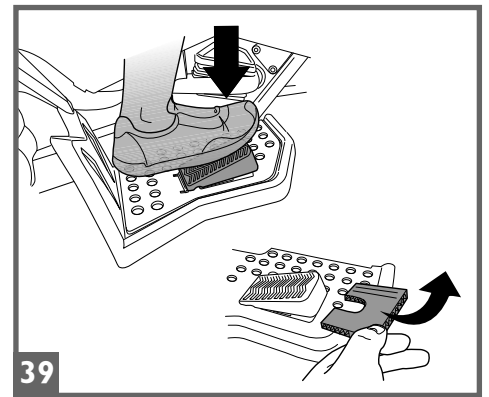
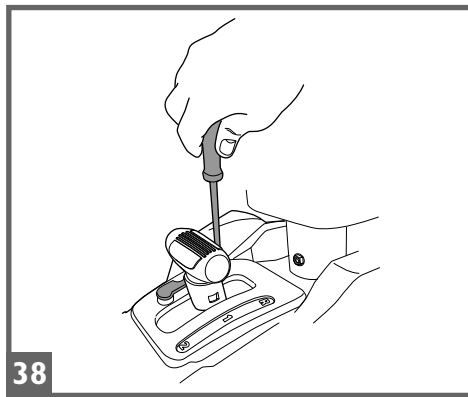
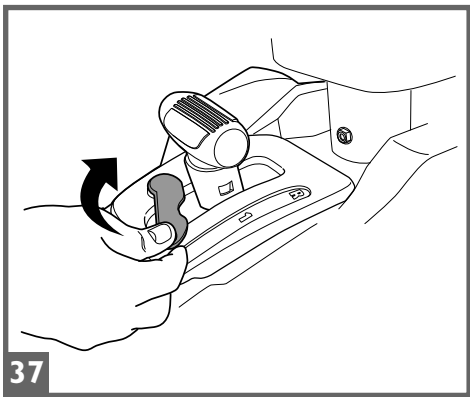
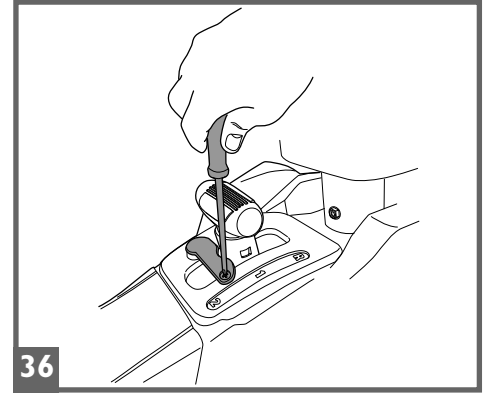
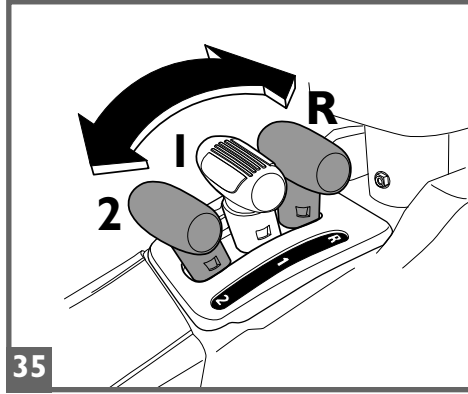
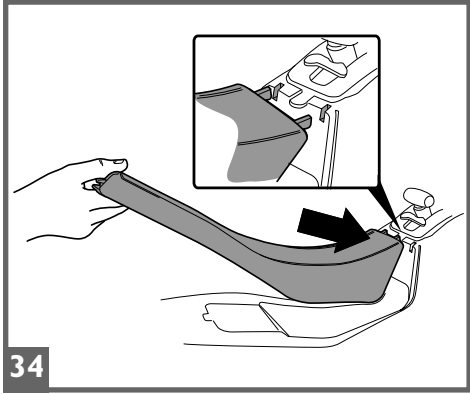
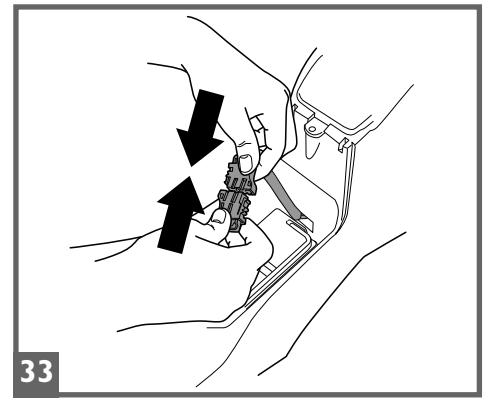
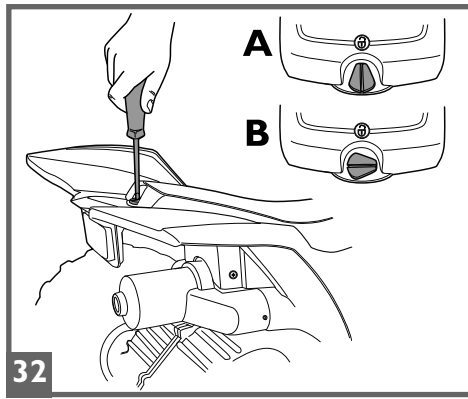
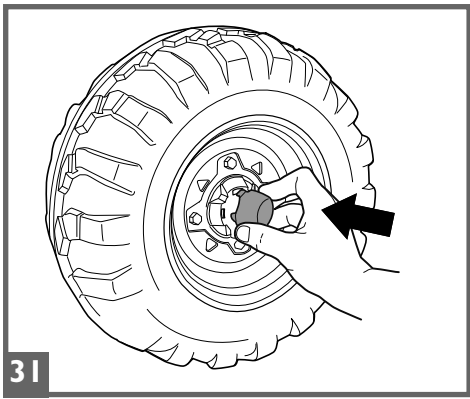

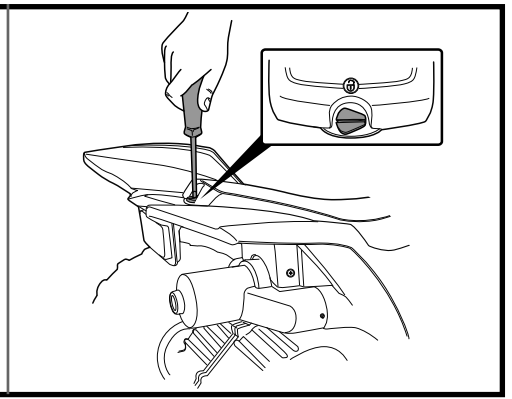
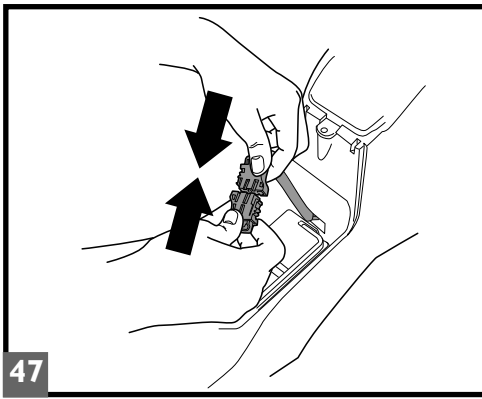
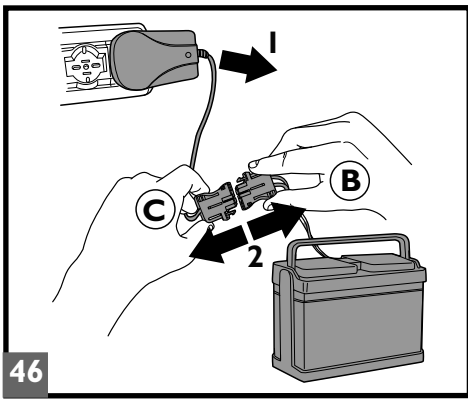

POLARIS OUTLAW cod.IGOR0049

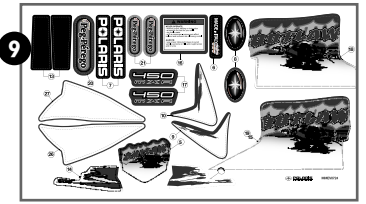
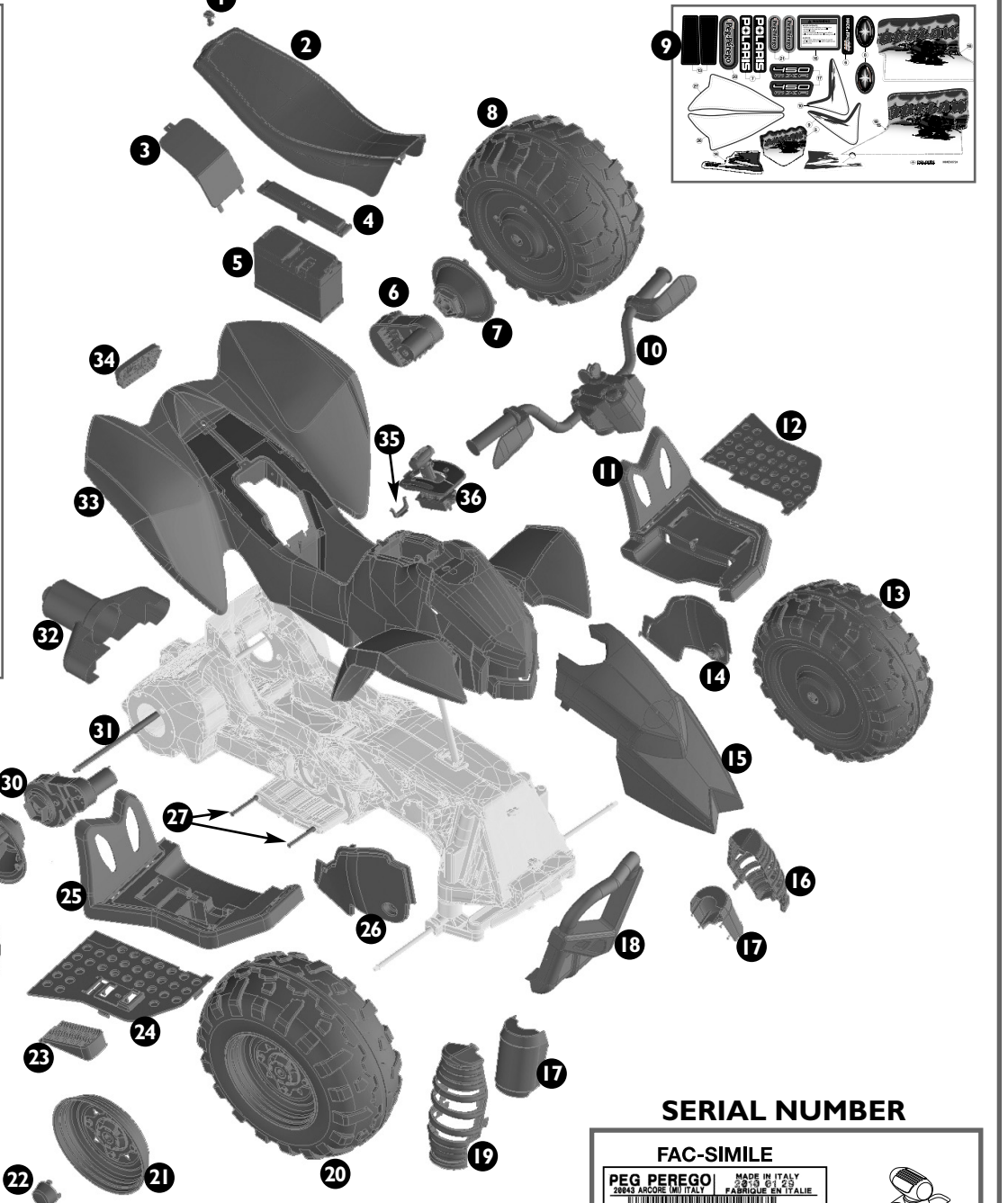
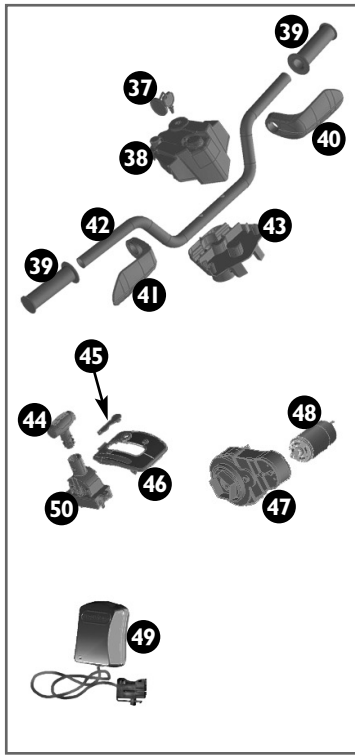

- | | | | | |
|----------------|-----------------|-----------------|----------------|----------------|
| 1 SPST8500RC | 11 SPST9179GR | 21 SPST8397GR | 31 SOFF0280Z | 41 SPST9099DB |
| 2 SPST9170N | 12 SPST9181GR | 22 SPST8398N | 32 SPST9175GR | 42 SOTF0272L30 |
| 3 SPST9182N | 13 SARP9172SNGR | 23 SPST8863GL | 33 SPST9169R | 43 SPST9184N |
| 4 SPST9177N | 14 SPST9174SB | 24 SPST9180GR | 34 SPST8396RF | 44 SPMV8914GR |
| 5 IAKB0014 | 15 SPST9176N | 25 SPST9178GR | 35 SPST9187N | 45 SPST8937R |
| 6 SAGI9962XXG | 16 SPST9186SR | 26 SPST9174DB | 36 ASGI0220GRN | 46 SPST8915NS |
| 7 SPST9185N | 17 SPST9188GR | 27 SOFF0215Z | 37 SAGI8056NP | 47 SAGI0021XXG |
| 8 SARP9173SNGR | 18 SPST9171GR | 28 SARP9173DNDR | 38 SPST9183R | 48 SAGI9997J |
| 9 MMEV0724 | 19 SPST9186DR | 29 SPST9185N | 39 SPST9198N | 49 IKCB |
| 10 ASGI0219RN | 20 SARP9172DNDR | 30 SAGI9962XXG | 40 SPST9099SB | 50 SAGI8779GR |

SERIAL NUMBER

FAC-SIMILE

PEG PEREGO MADE IN ITALY
20048 ARCORE (MI) ITALY FABRIQUE EN ITALIE

L'ACQUISIZIONE DEL PRIMO VIAGGIO ISOFIX 8 + 1 PEGLNPE

ITALIANO

PEG PEREGO® vi ringrazia per aver preferito questo prodotto. Da oltre 60 anni PEG PEREGO porta a spasso i bambini. Appena nati con le carrozzine, poi con i passeggini e ancora dopo, con i giocattoli a pedali e a batteria.

Scopri la gamma completa dei prodotti, le novità e altre informazioni sul mondo Peg Perego sul nostro sito

www.pegperego.com

INFORMAZIONI IMPORTANTI

Leggete attentamente questo manuale istruzioni per familiarizzare con l'uso del modello e insegnare al vostro bambino una guida corretta, sicura e divertente. Conservare poi il manuale per ogni futuro riferimento.

Prima di utilizzare il veicolo per la prima volta, caricare la batteria per 18 ore. Non osservare questa procedura potrebbe causare danni irreversibili alla batteria.

• Anni 3+

- Veicolo a 1 posto
- 1 Batteria ricaricabile da 12V 8Ah al piombo sigillata
- 2 ruote motrici
- 2 motori da 165 W
- Velocità in 1ª marcia 3,5 km/h
- Velocità in 2ª marcia 7,4 km/h
- Velocità in Retromarcia 3,5 km/h

Peg Perego si riserva il diritto di apportare in qualunque momento variazioni a modelli e dati presenti in questa pubblicazione, per ragioni di natura tecnica o aziendale.

DICHIARAZIONE DI CONFORMITA'

DENOMINAZIONE DEL PRODOTTO
Polaris OUTLAW

CODICE IDENTIFICATIVO DEL PRODOTTO
IGOR0049

NORMATIVE di RIFERIMENTO (origine)

Direttiva generale Sicurezza dei Giocattoli
2009/48/CE
Standard EN 71 / 1 -2 -3
Standard EN62115

Direttiva Compatibilità Elettromagnetica
2004/108/CE
Standard EN55022 – EN55014

Direttiva Europea RAEE 03/108/CE
Direttiva Europea RoHS 2002/95/CE
Direttiva Ftalati 2005/84/CE

Non è conforme alle disposizioni delle norme di circolazione su strada e pertanto non può circolare su strade pubbliche.

DICHIARAZIONE di CONFORMITA'

Peg Perego S.p.A. dichiara sotto la propria responsabilità che l'articolo in oggetto è stato sottoposto a test di collaudo interni e omologato secondo le normative vigenti presso laboratori esterni ed indipendenti.

DATA E LUOGO DEL RILASCIO

Italia - 10. 12. 2011

Peg Perego S.p.A.
via A. De Gasperi, 50
20862 Arcore (MB) - ITALIA

NORME DI SICUREZZA

I nostri giocattoli sono conformi alle Norme di Sicurezza Europee per i giocattoli (requisiti di sicurezza previsti dal Consiglio della EEC) e dal "U.S. Consumer Toy Safety Specification". Sono approvati dall' I.I.S.G. (Istituto Italiano Sicurezza Giocattoli). Non sono conformi alle disposizioni delle norme di circolazione su strada e pertanto non possono circolare su strade pubbliche.



Peg Perego S.p.A. è certificata ISO 9001.

La certificazione offre ai clienti e ai consumatori la garanzia di una trasparenza e fiducia nel modo di lavorare dell'impresa.

- **ATTENZIONE!** Non adatto ai bambini di età inferiore ai 36 mesi. Piccole parti possono essere ingerite o inalate causando il soffocamento.
- **ATTENZIONE!** L'utilizzo del veicolo su strade pubbliche o nei pressi di corsi d'acqua o piscine o in spazi ristretti, può causare pericolo di lesioni agli utilizzatori e/o a terze parti. La supervisione di un adulto è sempre necessaria.
- I bambini devono sempre indossare scarpe durante l'uso del veicolo.
- Quando il veicolo è operativo fare attenzione affinché i bambini non mettano mani, piedi o altre parti del corpo, indumenti o altre cose, vicino alle parti in movimento.
- Non bagnare mai componenti del veicolo come motori, impianti, pulsanti, etc.
- Vicino al veicolo non usare benzine o altre sostanze infiammabili.
- Il veicolo deve essere usato assolutamente da un solo bambino qualora non rientrasse nella categoria dei veicoli a due posti.

DIRETTIVA RAEE (solo UE)

- Questo prodotto costituisce alla fine della sua vita un rifiuto classificato RAEE e pertanto non deve essere smaltito come rifiuto urbano, bensì deve essere soggetto a raccolta differenziata;
- Consegnare il rifiuto nelle apposite, preposte isole ecologiche;
- La presenza di sostanze pericolose contenute nelle componenti elettriche di questo prodotto costituiscono fonte di potenziale pericolo per la salute umana e per l'ambiente se i prodotti non vengono correttamente smaltiti;
- Il bidone barrato indica che il prodotto deve essere assoggettato a raccolta differenziata.



SMALTIMENTO DELLA BATTERIA

- Contribuite alla salvaguardia dell'ambiente.
- La batteria usata, non va buttata tra i rifiuti domestici.
- Potete depositarla presso un centro di raccolta di batterie usate o di smaltimento rifiuti speciali; informatevi presso il vostro comune.



AVVERTENZE BATTERIA

La carica della batteria deve essere effettuata e supervisionata solo dagli adulti. Non lasciare che i bambini giochino con la batteria.

CARICA DELLA BATTERIA

- Caricare la batteria seguendo le istruzioni allegate al caricabatterie e comunque non superare le 24 ore.
- Caricare per tempo la batteria non appena il veicolo perde velocità, eviterete danni.
- Se lasciate fermo il vostro veicolo per lungo tempo, ricordatevi di caricare la batteria e di tenerla scollegata dall'impianto; ripetete l'operazione di ricarica almeno ogni tre mesi.
- La batteria non deve essere caricata capovolta.
- Non dimenticare la batteria in carica! Controllare periodicamente.
- Usare solo il caricabatterie in dotazione e la batteria originali PEG PEREGO.
- La batteria è sigillata e non necessita manutenzione.

ATTENZIONE

- LA BATTERIA CONTIENE SOSTANZE TOSSICHE CORROSIVE. NON MANOMETTERLA.
- La batteria contiene elettroliti a base acida.
- Non provocare contatto diretto tra i terminali della batteria, evitare forti urti: rischio di esplosione e/o incendio.
- Durante la carica la batteria produce gas. Caricare la batteria in luogo ben ventilato, lontano da fonti di calore e materiali infiammabili.
- La batteria esaurita deve essere rimossa dal veicolo.
- È sconsigliato appoggiare la batteria agli indumenti; si potrebbero danneggiare.
- Utilizzare unicamente batterie o accumulatori del tipo consigliato o di tipo analogo.

SEVI È UNA PERDITA

Proteggete i vostri occhi; evitare il contatto diretto con l'elettrolita: proteggete le vostre mani. Mettere la batteria in una borsa di plastica e seguire le istruzioni sullo smaltimento batterie.

SE PELLE O OCCHI ENTRANO IN CONTATTO CON L' ELETTROLITA

Lavare abbondantemente con acqua corrente la parte intaccata. Consultare il medico immediatamente.

SE L' ELETTROLITA VIENE INGERITO

Sciagquare la bocca e sputare. Consultare il medico immediatamente.

MANUTENZIONE E CURA VEICOLO

- Non è consigliabile lasciare il giocattolo in ambienti con temperature inferiori allo zero. Se venisse utilizzato senza portarlo ad una temperatura superiore allo zero si potrebbero causare danni irreversibili a motori e batterie.
- Controllare regolarmente lo stato del veicolo, in particolare l'impianto elettrico, i collegamenti delle spine, i cappucci di protezione ed il caricabatterie. In caso di difetti accertati, il veicolo elettrico ed il caricabatterie non devono essere utilizzati. Per riparazioni usare solo pezzi di ricambio originali PEG PEREGO.
- PEG PEREGO non si assume nessuna responsabilità in caso di manomissione dell'impianto elettrico.
- Non lasciare le batterie o il veicolo vicino a fonti di calore come caloriferi, caminetti, etc.
- Proteggere il veicolo da acqua, pioggia, neve etc.; usarlo su sabbia o fango potrebbe causare danni a pulsanti, motori e riduttori.
- Lubrificare periodicamente (con olio leggero) parti semovibili come cuscinetti, sterzo etc.
- Le superfici del veicolo possono essere pulite con un panno umido e, se necessario, con prodotti di uso domestico non abrasivi.
- Le operazioni di pulizia devono essere effettuate solo da adulti.
- Non smontare mai i meccanismi del veicolo o i motori, se non autorizzati dalla PEG PEREGO.

REGOLE PER UNA GUIDA SICURA

Per la sicurezza del bambino: prima di azionare il veicolo, leggere e seguire attentamente le seguenti istruzioni.

- Insegnate al vostro bambino un uso corretto del veicolo per una guida sicura e divertente.
- Il giocattolo deve essere utilizzato con cautela, poiché richiede grande abilità, in modo da evitare cadute o collisioni che causino lesione all'utilizzatore e a terze parti.
- Prima di partire assicurarsi che il percorso sia sgombro da persone o cose.
- Guidare con le mani sul manubrio/volante e guardare sempre la strada.
- Frenare per tempo per evitare scontri.

ATTENZIONE! L'articolo è dotato di un sistema frenante che necessita un'istruzione idonea del bambino da parte di un adulto.

2ª VELOCITÀ (se presente)

Inizialmente si consiglia l'utilizzo della 1ª marcia. Prima di inserire la 2ª velocità, assicurarsi che il bambino abbia imparato correttamente l'uso del manubrio/volante, della 1ª velocità, del freno, e abbia acquisito dimestichezza con il veicolo.

ATTENZIONI!

- Controllare che tutte le borchie/dadi di fissaggio delle ruote siano ben salde.
- Se il veicolo agisce in condizioni di sovraccarico, come su sabbia soffice, fango o terreni molto sconnessi, l'interruttore di sovraccarico toglierà immediatamente potenza. L'erogazione di potenza riprenderà dopo alcuni secondi.
- Se il veicolo agisce in condizioni di sovraccarico su pendenze ripide, l'interruttore di sovraccarico toglierà immediatamente potenza al veicolo. Se ciò accadesse TOGLIERE IL PIEDE DAL PEDALE DELL'ACCELERATORE. Il freno elettrico entrerà in funzione rallentando la discesa del veicolo.
- Solo per veicoli 12 e 24 Volt: in prima velocità, il veicolo è dotato di effetto differenziale come le vere automobili; su terreni lisci e con un solo bambino, le due ruote possono avere velocità diverse con possibilità di slittamento/rallentamento delle stesse.

DIVERTIMENTO SENZA INTERRUZIONI: tenete sempre un set-batterie carico di ricambio pronto all'uso.

PROBLEMI?

IL VEICOLO NON FUNZIONA?

- Verificare che non ci siano cavi scollegati sotto la piastra dell'acceleratore.
- Controllare il funzionamento del pulsante dell'acceleratore ed eventualmente sostituirlo.
- Controllare che la batteria sia attaccata all'impianto elettrico.

IL VEICOLO NON HA POTENZA?

- Caricare le batterie. Se dopo la ricarica il problema persiste far controllare le batterie ed il caricabatterie da un centro assistenza.

SERVIZIO ASSISTENZA

PEG PEREGO offre un servizio di assistenza post-vendita, direttamente o tramite un network di centri di assistenza autorizzati, per eventuali riparazioni o sostituzioni e vendita di ricambi originali.

Per contattare i centri assistenza fare riferimento all'opuscolo "Centri Assistenza" presente nell'imballo.

Per qualsiasi segnalazione, è necessario possedere il numero seriale corrispondente all'articolo. Per individuare il numero seriale consultare la pagina dedicata ai pezzi di ricambio.

Peg Peregò è a disposizione dei suoi Consumatori per soddisfare al meglio ogni loro esigenza.

Per questo, conoscere il parere dei nostri Clienti, è per noi estremamente importante e prezioso. Le saremo quindi molto grati se, dopo aver utilizzato un nostro prodotto, vorrà compilare il QUESTIONARIO SODDISFAZIONE CONSUMATORE che troverà in Internet al seguente indirizzo: www.pegperegò.com segnalando eventuali osservazioni o suggerimenti.

ISTRUZIONI DI MONTAGGIO

ATTENZIONE

LE OPERAZIONI DI MONTAGGIO DEVONO ESSERE EFFETTUATE SOLO DA ADULTI. PRESTARE ATTENZIONE A QUANDO SI ESTRAE IL VEICOLO DALL'IMBALLO. TUTTE LE VITI E I PICCOLI PEZZI SI TROVANO IN UN SACCHETTO ALL'INTERNO DELL'IMBALLO. LA BATTERIA POTREBBE GIÀ ESSERE INSERITA NELL'ARTICOLO.

MONTAGGIO

- 1 • Montare la parte superiore del manubrio inserendo i due pioli nei due fori del tubo in ferro prestando attenzione al suo orientamento (vedi figura successiva).
- 2 • Nei particolari A e B sono mostrati il montaggio corretto e scorretto dei componenti.
- 3 • Montare la parte inferiore del manubrio facendo pressione.
- 4 • Fissare i due pezzi assemblati con le due viti in dotazione.
- 5 • Infilare i paramani prestando attenzione ad inserire correttamente il paramano contrassegnato al suo interno con la scritta DX sul lato destro del manubrio e quello con la scritta SX sul lato sinistro. Nota: il disegno mostra il montaggio del paramano destro DX.
- 6 • Fissare i paramani con le viti in dotazione.
- 7 • Inumidire con acqua e sapone (o un lubrificante leggero) l'interno delle manopole di gomma per facilitarne l'inserimento sui tubi del manubrio. Infilare le manopole indistintamente tra destra e sinistra.
- 8 • Inserire la chiave nel cruscotto. La chiave ha uno scopo puramente estetico.
- 9 • Posizionare il manubrio sulla barra dello sterzo allineando i fori (A) con quelli della barra. Nota: per facilitare l'operazione, tenere una mano sotto la scocca in corrispondenza della barra per evitarne la discesa.
- 10 • Fissare il manubrio con la vite e il dado in dotazione. Nota: il dado va inserito nel foro esagonale, la vite nel foro circolare.
- 11 • Applicare a pressione la parte superiore della leva cambio.
- 12 • Montare a pressione sulla parte anteriore dell'articolo le parti interne dei molleggi.
- 13 • Montare il molleggio premendo in corrispondenza delle linguette d'aggancio per fissarlo. Ripetere l'operazione per l'altro molleggio. Nota: il disegno mostra il montaggio del particolare destro DX.
- 14 • Posizionare il paracolpi anteriore agganciandolo alla scocca nel punto indicato con la lettera A.
- 15 • Fissare il paracolpi al telaio con le due viti in dotazione.
- 16 • Posizionare il tubo di scarico sul retro del veicolo orientandolo come in figura.
- 17 • Fissare il tubo di scarico con le due viti in dotazione.
- 18 • Applicare l'adesivo argentato che trovate nell'imbustaggio delle decal.
- 19 • Agganciare il fanalino posteriore da un lato, ruotarlo verso il basso per completare il fissaggio.
- 20 • Eliminare i tappi di plastica dagli assali anteriori.
- 21 • Inserire una rondella grande sull'assale sinistro.
- 22 • Prendere la ruota anteriore sinistra facilmente riconoscibile dallo spessore più piccolo e dalla scritta SX impressa sul lato interno della ruota.
- 23 • Infilare la ruota sull'assale.
- 24 • Inserire sulla parte dell'assale che fuoriesce dalla ruota una rondella grande e una piccola. Fissare tutto con un dado utilizzando la chiave in dotazione. Ripetere le operazioni di montaggio della ruota sul lato destro utilizzando la restante ruota stretta con la scritta DX.
- 25 • Eliminare i tappi di plastica dall'assale in ferro. Infilare l'assale nei fori dei motoriduttori.
- 26 • Prendere la ruota posteriore destra facilmente riconoscibile dalla scritta DX impressa sul lato interno della ruota.
- 27 • Posizionare il "driver" facendo coincidere i suoi pioli con i fori della ruota.
- 28 • Infilare la ruota sull'assale fino ad incastrare il pentagono del motoriduttore nella ruota.
- 29 • Infilare dall'altro lato l'ultima ruota, assemblata con il "driver" rimasto.
- 30 • Inserire su ognuna delle due parti dell'assale che fuoriescono dalle ruote una rondella grande e una piccola. Fissare tutto con un dado. Nota: per facilitare l'operazione di fissaggio, tenere fermo con un utensile il dado opposto a quello che si sta avvitando.
- 31 • Applicare a pressione i quattro tappi.
- 32 • Ruotare il fermo dietro la sella in posizione A (A:

- sella sbloccata; B: sella bloccata). Togliere la sella.
- 33 • Collegare la spina della batteria alla spina dell'impianto elettrico.
- 34 • Riposizionare la sella inserendo le linguette anteriori nei fori della scocca. Chiuderla ruotando il fermo dietro la sella in posizione B. Il veicolo è pronto all'uso.
- **NOTA IMPORTANTE:** Prima di utilizzare il veicolo per la prima volta, caricare la batteria.

CARATTERISTICHE E USO DEL VEICOLO

- 35 • **LEVA CAMBIO.** Il veicolo è dotato di 2 velocità di marcia avanti e una retromarcia. **ATTENZIONE:** quando viene estratto dall'imballo, il veicolo viaggia solo in 1ª marcia e in retro. Per poter utilizzare anche la 2ª velocità, agire come descritto nelle figure successive.
- 36 • Svitare la vite del fermo.
- 37 • Ruotare il fermo sino alla successiva posizione.
- 38 • Riavvitare il fermo. Le marce ora sono tutte disponibili.
- 39 • **PEDALE ACCELERATORE/FRENO ELETTRICO.** Tenendo entrambe le mani sul manubrio, premere sul pedale acceleratore. Il veicolo viaggerà ad una velocità di 3,5 Km/h (in 1ª marcia) e a 7,4 Km/h (in 2ª marcia).
 - Sollevando il piede dal pedale, il freno entra in funzione automaticamente arrestando il veicolo. Nota: prima di utilizzare il pedale acceleratore, eliminare il cartone di protezione.
- 40 • **RETROMARCIA:** a differenza delle due marce avanti, la leva cambio in posizione retromarcia, necessita di essere tenuta in posizione. Appena si rilascia la leva, questa ritorna nella posizione 1ª velocità. Per procedere in retromarcia spingere in avanti la leva cambio e premere contemporaneamente il pedale dell'acceleratore. Completata la manovra, alzare il piede dal pedale acceleratore e rilasciare la leva cambio.

SOSTITUZIONE DELLA BATTERIA

ATTENZIONE: I DISEGNI DELLE BATTERIE SONO SOLO INDICATIVI. LA VOSTRA BATTERIA POTREBBE DIFFERIRE DAL MODELLO RAFFIGURATO. CIO' NON COMPROMETTE LE SEQUENZE DI SOSTITUZIONE E DI CARICA ILLUSTRATE.

- 41 • Aprire la sella, come descritto in precedenza. Svitare la vite del fermabatteria. Estrarre il fermabatteria.
- 42 • Scollegare la spina della batteria da quella dell'impianto elettrico premendo la spina lateralmente come mostrato in figura.
- 43 • Estrarre la batteria e sostituirla con la nuova. Riposizionare il fermabatteria e riavvitare la vite. Collegare le spine, riposizionare e fissare la sella.

CARICA DELLA BATTERIA

ATTENZIONE: LA CARICA DELLE BATTERIE E QUALSIASI INTERVENTO ALL'IMPIANTO ELETTRICO DEVONO ESSERE EFFETTUATE DA ADULTI.

LA BATTERIA PUÒ ESSERE CARICATA ANCHE SENZA RIMUOVERLA DAL GIOCO.

- 44 • Aprire la sella, come descritto in precedenza. Scollegare la spina A dell'impianto elettrico dalla spina B della batteria premendo lateralmente.
- 45 • Inserire la spina del caricabatterie ad una presa domestica seguendo le sue istruzioni allegate. Collegare la spina B con la spina C del caricabatterie.
- 46 • A carica ultimata staccare il caricabatterie dalla presa domestica, poi scollegare la spina C dalla spina B.
- 47 • Inserire a fondo, fino allo scatto, la spina B nella spina A. Ad operazioni ultimate ricordarsi sempre di chiudere e fissare la sella.

ENGLISH

Thank you for choosing a PEG PEREGO® product. For over 60 years PEG PEREGO have been with you as you take your children out - in carriages just after they are born, then in strollers, and later on in pedal and battery-powered toys

Discover our complete range of products, news and other information about the Peg Perego world on our web site.

www.pegperego.com

IMPORTANT INFORMATION

Read this instruction manual carefully to learn how to use the vehicle and teach your child to drive it properly and safely while enjoying it at the same time. Keep the manual safe for future reference. Before using the vehicle for the first time, charge the battery for 18 hours. Failure to do this could result in irreparable damage to the battery.

- **Ages 3+**
- One-seat vehicle
- One 12V 8Ah sealed lead acid rechargeable battery
- Two drive wheels
- Two 165 W motors
- Speed in 1st gear 3,5 km/h - 2,2 MPH
- Speed in 2nd gear 7,4 km/h - 4,6 MPH
- Speed in reverse gear 3,5 km/h - 2,2 MPH

Peg Perego reserve the right to make changes to the models and information in the present publication at any time, for technical or company reasons.

SAFETY STANDARDS

Our toys are compliant with European Safety Standards for toys (safety requirements stipulated by the EEC Council) and with the "U.S. Consumer Toy Safety Specification". They are approved by the I.I.S.G. (Italian Toy Safety Institute). They are not compliant with the requirements of road transport standards and consequently cannot travel on public roads.



Peg Perego S.p.A. is ISO 9001 certified.

This certification provides customers and consumers with a guarantee of transparency and assurance about the company's working procedures.

- **ATTENZIONE!** Non adatto ai bambini di età inferiore ai 36 mesi. Piccole parti possono essere ingerite o inalate causando il soffocamento.
- **ATTENZIONE!** L'utilizzo del veicolo su strade pubbliche o nei pressi di corsi d'acqua o piscine o in spazi ristretti, può causare pericolo di lesioni agli utilizzatori e/o a terze parti. La supervisione di un adulto è sempre necessaria.
- Children must always wear shoes when using the vehicle.
- When the vehicle is in operation make sure that children do not put their hands, feet, other body parts, clothing, or other objects close to the moving parts.
- Never wet sensitive vehicle components like the motors, electrical systems, buttons, etc.
- Do not use petrol or other flammable substances close to the vehicle.
- The vehicle must be only be used by a single child unless it is classed as a two-seater vehicle.

WEEE DIRECTIVE (EU only)

- At the end of its useful life, this product is classed as Waste Electrical and Electronic Equipment (WEEE) and must therefore not be disposed of as urban waste but instead taken to a designated separated waste collection facility.
- Take it to an appropriate collection centre.
- The presence of dangerous substances contained in the electrical components of this product represents a potential source of danger to human health and for the environment if the products are not disposed of correctly.
- The barred dustbin symbol indicates that the product must undergo sorted waste collection.



DISPOSAL OF THE BATTERY

- Help protect the environment.
- Used batteries must not be disposed of with domestic waste.
- They can be left at a used battery or special waste collection centre. Contact your local authorities for more information.



BATTERY WARNINGS

Battery charging must be carried out and supervised by adults only.
Do not allow children to play with the battery.

CHARGING THE BATTERY

- Charge the battery according to the instructions enclosed with the battery charger and never for more than 24 hours.
- To avoid damage, the battery should be charged as soon as the vehicle starts to lose speed.
- If the vehicle is left unused for a long time, remember to charge the battery and to keep it disconnected from the electrical system. Repeat the recharge procedure at least once every three months.
- The battery must not be charged upside-down.
- Do not forget about the battery which is being charged! Check it from time to time.
- Only use the battery charger provided and the original PEG PEREGO battery.
- The battery is sealed and does not require maintenance.

WARNING

- **THE BATTERY CONTAINS CORROSIVE TOXIC SUBSTANCES. DO NOT TAMPER WITH IT.**
- The battery contains acid-based electrolytes.
- Do not create direct contact between the battery terminals, avoid strong impacts: risk of explosion and/or fire.
- While charging, the battery produces gas. Charge the battery in a well-ventilated environment, away from sources of heat and flammable materials.
- The flat battery must be removed from the vehicle.
- It is not advisable to bring the battery into contact with clothes, as it could damage them.
- Only use the recommended type of battery or an equivalent type.

IF THERE IS A BATTERY LEAK

Protect your eyes. Avoid direct contact with the electrolyte. Protect your hands.
Put the battery in a plastic bag and follow the instructions for battery disposal.

IF SKIN OR EYES COME INTO CONTACT WITH THE ELECTROLYTE

Thoroughly rinse the area concerned with running water.
Consult a doctor immediately.

IF THE ELECTROLYTE IS SWALLOWED

Rinse the mouth and spit out the water.
Consult a doctor immediately.

DECLARATION OF CONFORMITY

PRODUCT NAME

Polaris OUTLAW

PRODUCT IDENTIFICATION CODE

IGOR0049

REFERENCE STANDARD (origin)

General Toy Safety Directive 2009/48/EEC
Standard EN 71 / 1 -2 -3
Standard EN62115

Electromagnetic Compatibility Directive
2004/108/EC

Standard EN55022 – EN55014

European Directive WEEE 03/108/EC
European Directive RoHS 2002/95/EC
Phthalates Directive 2005/84/EC

The vehicle is not compliant with the requirements of road transport standards and consequently cannot travel on public roads.

DECLARATION of CONFORMITY

Peg Perego S.p.A. declares under its own responsibility that the item in question has been subjected to internal operational tests and approved according to the standards in force at external, independent laboratories.

PLACE AND DATE OF ISSUE

Italy - 10. 12. 2011

Peg Perego S.p.A.
via A. De Gasperi 50
20862 Arcore (MB) – ITALIA

MAINTENANCE AND VEHICLE CARE

- The toy should not be left anywhere with a temperature below 0°C. If it were to be used without being warmed up to a temperature above 0°C, irreversible damage could be caused to the motors and batteries.
- Check the condition of the vehicle regularly, paying particular attention to the electrical system, the plug connections, the terminal protectors and the battery charger. If defects are identified, the electrical vehicle and the battery charger must not be used. For repairs use only original PEG PEREGO spare parts.
- PEG PEREGO do not accept any responsibility for cases of tampering with the electrical system.
- Do not leave the batteries or the vehicle close to sources of heat like radiators, fireplaces, etc.
- Protect the vehicle from water, rain, snow, etc.
- Using the vehicle on sand or mud may damage the buttons, motors and gears.
- Lubricate moving parts like bearings, steering, etc. periodically with light oil.
- The vehicle surfaces can be cleaned with a damp cloth and, if necessary, with non-abrasive domestic cleaning products.
- Cleaning must only be carried out by adults.
- Never dismantle the vehicle mechanisms or motors, unless authorized by PEG PEREGO.

RULES FOR SAFE DRIVING

For the safety of the child, before starting up the vehicle read and carefully follow the following instructions.

- Teach the child how to use the vehicle properly for safe and enjoyable driving.
- The toy must be used with caution, as it requires substantial dexterity in order to avoid falls or collisions which could cause injuries to the user or third parties.
- Before starting, check that there are no people or objects obstructing the vehicle's path.
- Drive with hands on the handlebars/steering wheel and always watch the road ahead.
- Brake in good time to avoid collisions.

ATTENTION! The item is equipped with a brake system which needs to be appropriately illustrated to the child by an adult.

2nd GEAR (if present)

Initially, use in 1st gear is recommended. Before enabling 2nd gear, check that the child has learned to use the handlebars/steering wheel, 1st gear and the brake correctly, and has become familiar with the vehicle.

WARNING!

- Check that all the wheel fixing studs/nuts are fastened properly.
- If the vehicle is overloaded, as can happen on soft sand, mud, or very uneven ground, the overload switch will immediately disconnect the power. The power supply will be restored after a few seconds.
- If the vehicle is overloaded on steep slopes, the overload cut-out will immediately disconnect the power. If this happens, REMOVE THE FOOT FROM THE ACCELERATOR. The electrical brake will be activated, slowing down the descent of the vehicle.
- Only for 12 and 24 Volt vehicles: in first gear the vehicle has a differential effect like a real motor vehicle; on smooth terrain and with just one child on board, the two wheels can turn at different speeds and they can slip and slow down.

UNINTERRUPTED FUN: Keep a spare set of charged batteries ready for use.

PROBLEMS?

THE VEHICLE DOES NOT WORK?

- Check that there are no disconnected cables under the accelerator plate.
- Check the operation of the accelerator button and replace it if necessary.
- Check that the battery is connected to the electrical system.

THE VEHICLE LACKS POWER?

- Charge the batteries. If after charging the problem persists, have the battery and charger checked by an assistance centre.

ASSISTANCE SERVICE

PEG PEREGO offers an after-sales assistance service, directly or through a network of authorized assistance centres, for any repairs or replacements and the sale of original spare parts. To contact the assistance centres refer to the "Assistance Centres" booklet included in the packaging.

The item's serial number must always be quoted. See the page on spare parts to find out how to identify the serial number.

Peg Perego always strive to best satisfy their customers' needs. Knowing the opinions of our customers is therefore very important and valuable to us. We would be very grateful if, once you have used the product, you would fill out the CONSUMER SATISFACTION QUESTIONNAIRE which you can find on the internet at: www.pegperego.com, making any observations or suggestions you might have.

ASSEMBLY INSTRUCTIONS

WARNING

ASSEMBLY MUST ONLY BE CARRIED OUT BY ADULTS. TAKE CARE WHEN REMOVING THE VEHICLE FROM ITS PACKAGING. ALL THE SCREWS AND SMALL PARTS ARE CONTAINED IN A BAG INSIDE THE PACKAGING. THE BATTERY MAY ALREADY BE FITTED INSIDE THE ITEM.

ASSEMBLY

- 1 • To mount the upper section of the handlebar, insert the two pins in the two holes on the iron tube, taking care to direct it correctly (see next figure).
- 2 • Figures A and B show the correct and incorrect assembly of the components.
- 3 • Press the lower section of the handlebar into place.
- 4 • Secure the two assembled components using the two screws provided.
- 5 • Insert the handguards, taking care to insert the handguard marked internally with the inscription DX on the right hand side of the handlebar and the one marked SX on the left hand side. Note: the drawing shows the right-hand guard, marked DX.
- 6 • Secure the handguards using the screws provided.
- 7 • Use water and soap (or a light lubricant) to moisten the inside of the rubber handles, to facilitate their application onto the handlebar. The handles may be fitted without distinction onto the left and right hand side.
- 8 • Insert the key into the dashboard. The key is purely for aesthetic purposes.
- 9 • Place the handlebar onto the steering bar, ensuring the holes (A) are aligned with those on the bar. Note: for ease of installation, place one hand under the bodywork, level with the bar, to avoid its descent.
- 10 • Secure the handlebar in place using the screw and nut provided. Note: the nut is to be inserted into the hexagonal hole, and the screw into the circular one.
- 11 • Press the upper section of the gear lever into place.
- 12 • Press the inner part of the suspensions into place on the front section of the vehicle.
- 13 • Click one suspension into place level with the fastening tongues. Repeat for the other suspension. Note: the drawing shows the right-hand suspension, marked DX.
- 14 • Hook the front bumper onto the bodywork at position A.
- 15 • Secure the bumper to the frame using the two screws provided.
- 16 • Place the exhaust pipe on the rear of the vehicle, directing it as shown in the figure.
- 17 • Secure the exhaust pipe in place using the two screws provided.
- 18 • Apply the silver adhesive contained in the packet of transfers.
- 19 • Fasten the rear tail light on one side and rotate it downwards.
- 20 • Remove the plastic plugs from the front axles.
- 21 • Insert a large washer on the left hand axle.
- 22 • Take the front left hand wheel, which is easily recognisable as it is narrower and contains the inscription SX on the inside.
- 23 • Slide the wheel onto the axle.
- 24 • Place a large and a small washer on the section of the axle that projects beyond the wheel. Tighten in place with a nut, using the wrench provided. Repeat the same operations on the right hand side, using the narrow wheel marked DX.
- 25 • Remove the plastic plugs from the iron axle. Slip the axle through the holes of the gearmotors.
- 26 • Take the rear right hand wheel, which is easily recognisable as it contains the inscription DX on the inside.
- 27 • Position the driver, aligning its pins with the holes on the wheel.
- 28 • Slide the wheel onto the axle until the pentagon on the gearmotor fits into the wheel.
- 29 • Position the remaining driver on the last wheel and slide this onto the other side of the axle.
- 30 • Place a large and a small washer on each of the two sections of the axle that project beyond the wheels. Tighten in place with a nut. Note: for ease of installation, use a wrench to keep the opposite nut still while screwing in the first.
- 31 • Press the four plugs into place.
- 32 • Rotate the lock behind the saddle to position A (A: saddle unlocked; B: saddle locked). Remove the saddle.
- 33 • Connect the battery terminal to that of the

electrical system.

- 34 • Reposition the saddle, inserting the front tongues into the holes on the bodywork. Lock it in place by rotating the lock behind the saddle to position B. The vehicle is now ready for use.
- **IMPORTANT NOTE:** Charge the battery fully before using the first time.

VEHICLE FEATURES AND INSTRUCTIONS FOR USE

- 35 • **GEAR LEVER.** The vehicle comes with two forward gears and one reverse gear. **WARNING:** when first removed from the packaging, the vehicle only travels in one forward gear and in reverse. To use the second gear, follow the instructions below.
- 36 • Unscrew the lock.
- 37 • Rotate the lock to the next position.
- 38 • Screw the lock back in. All the gears are now available.
- 39 • **ELECTRICAL ACCELERATOR/BRAKE PEDAL.** With both hands on the handlebar, press on the accelerator pedal. The vehicle will travel at a speed of 3,5 Km/h (in 1st gear) and 7,4 Km/h (in 2nd gear).
 - The brake engages automatically, bringing the vehicle to a stop, when the foot is lifted off the pedal. Note: remove the protective cardboard before using the accelerator pedal.
- 40 • **REVERSE GEAR:** unlike the two forward gears, the lever must be held in the reverse position in order to drive in reverse. As soon as the lever is released, it returns to 1st gear. To drive in reverse, push the gear lever forwards and at the same time press down on the accelerator pedal. When the manoeuvre is complete, lift the foot off the accelerator pedal and release the gear lever.

REPLACING THE BATTERY

PLEASE NOTE: THE PICTURES OF THE BATTERIES ARE FOR ILLUSTRATIVE PURPOSES ONLY. YOUR BATTERY MAY BE DIFFERENT FROM THE MODEL SHOWN. THIS DOES NOT AFFECT THE REPLACEMENT AND CHARGING PROCEDURES DESCRIBED.

- 41 • Open the saddle as described above. Unscrew the battery holder. Remove the battery holder.
- 42 • Disconnect the battery terminal from that of the electrical system, pushing them sideways as shown in the figure.
- 43 • Remove and replace the battery. Reposition the battery holder and tighten the screw. Reconnect the terminals. Reposition the saddle and lock it back in place.

BATTERY RECHARGE

WARNING: BATTERY CHARGING AND EVERY OTHER OPERATION ON THE ELECTRICAL SYSTEM MUST BE CARRIED OUT BY ADULTS ONLY. THE BATTERY CAN ALSO BE CHARGED WITHOUT REMOVING IT FROM THE TOY.

- 44 • Open the saddle as described above. Disconnect the battery terminal (B) from that of the electrical system (A), pushing them sideways.
- 45 • Plug the battery charger terminal into a wall outlet following the instructions enclosed. Connect terminal B to the battery charger terminal C.
- 46 • Once charging is complete, unplug the charger from the wall outlet, then unplug terminal C from terminal B.
- 47 • Insert terminal B into terminal A, pushing until it clicks. Once completed, always remember to close and secure the saddle.

FRANÇAIS

PEG PEREGO® vous remercie d'avoir choisi ce produit. Depuis plus de 60 ans, PEG PEREGO accompagne les promenades des enfants. Dès leur naissance, avec les landaus puis avec les poussettes et plus tard, avec les jouets à pédales et à batterie.

Découvrez sur notre site la gamme complète des produits, les nouveautés et d'autres renseignements sur le monde Peg Perego.

www.pegperego.com

RECOMMANDATIONS IMPORTANTES

Lisez attentivement ce manuel d'instructions pour vous familiariser avec le modèle et apprendre à votre enfant à le conduire de façon correcte, amusante et en toute sécurité. Conserver ensuite ce manuel pour pouvoir vous y référer à l'avenir.

Avant d'utiliser le véhicule pour la première fois, mettez en charge la batterie pendant 18 heures. Ne pas appliquer cette règle pourrait être à l'origine de dommages irréversibles à la batterie.

- **Âge 3+**
- Véhicule à 1 place
- 1 Batterie rechargeable de 12V 8Ah scellée au plomb
- 2 roues motrices
- 2 moteurs de 165 W
- Vitesse en première 3,5 km/h
- Vitesse en seconde 7,4 km/h
- Vitesse en marche arrière 3,5 km/h

Peg Perego se réserve le droit d'apporter, à tout moment, des modifications aux modèles et aux données figurant dans ce livret, pour des raisons de caractère technique ou de management.

NORMES DE SECURITE

Nos jouets sont conformes aux normes de sécurité européennes sur les jouets (conditions essentielles de sécurité prévues par le Conseil de l'EEC) et par l'« U.S. Consumer Toy Safety Specification ». Ils ont été approuvés par l'I.I.S.G. (Institut Italien pour la Sécurité des Jouets). Ces produits ne sont pas conformes aux normes de circulation routière et, par conséquent, ne doivent pas circuler sur les voies publiques.



La société Peg Perego S.p.A. est certifiée ISO 9001.

La certification garantit aux clients et aux consommateurs la transparence et la fiabilité des méthodes de travail de l'entreprise.

- **ATTENTION !** Ne convient pas aux enfants de moins de 36 mois. De petites pièces peuvent être avalées ou inhalées et provoquer un étouffement.
- **ATTENTION !** L'utilisation du véhicule sur routes publiques ou à proximité de cours d'eau ou de piscines ou en espaces confinés peut entraîner un risque de lésion pour les utilisateurs et/ou les tierces parties. La surveillance d'un adulte est toujours nécessaire.
- Les enfants doivent toujours porter des chaussures lorsqu'ils jouent avec le véhicule.
- Quand le véhicule est en fonction, veillez à ce que les enfants ne mettent pas les mains, les pieds ou autres parties du corps, ni des vêtements ou autres objets près des parties en mouvement.
- Ne jamais mouiller les composants du véhicule tels que moteurs, circuits, boutons, etc.
- Ne jamais utiliser d'essence ou autres substances inflammables à proximité du véhicule.
- Si le véhicule n'appartient pas à la catégorie des véhicules à deux places, il devra impérativement n'être utilisé que par un seul enfant.

DIRECTIVE RAEE (UE seulement)

- A la fin de sa vie, ce produit constitue un déchet classé RAEE et, par conséquent, ne doit pas être éliminé comme déchet urbain mais doit faire l'objet du tri sélectif des déchets;
- Déposer le déchet dans les conteneurs écologiques des déchetteries prévus à cet effet;
- Si les produits ne sont pas éliminés comme il se doit, la présence de substances dangereuses dans les composants électriques de ce produit en fait une source potentielle de danger pour la santé et l'environnement;
- La poubelle barrée indique que le produit doit faire l'objet du tri sélectif des déchets.



ELIMINATION DE LA BATTERIE

- Contribuez à la sauvegarde de l'environnement.
- Ne pas jeter la batterie usée parmi les ordures ménagères.
- Vous pouvez la confier à un centre de collecte des batteries usées ou de traitement des déchets spéciaux; renseignez-vous auprès de votre mairie.



RECOMMANDATIONS CONCERNANT LA BATTERIE

La mise en charge de la batterie doit être faite et surveillée exclusivement par un adulte. Ne pas laisser les enfants jouer avec la batterie.

MISE EN CHARGE DE LA BATTERIE

- Charger la batterie en suivant les instructions jointes au chargeur de batterie et, quoi qu'il en soit, ne pas dépasser 24 heures de mise en charge.
- Mettre la batterie en charge dès que le véhicule perd de la vitesse, vous éviterez tout dommage.
- Si le véhicule n'est pas utilisé pendant longtemps, n'oubliez pas de mettre la batterie en charge puis de la conserver débranchée du secteur; répéter cette opération au moins tous les trois mois.
- La batterie ne doit pas être chargée renversée.
- Ne pas oublier la batterie en charge! Contrôlez-la de temps en temps.
- Utilisez uniquement le chargeur de batterie fourni et la batterie originale PEG PEREGO.
- La batterie est scellée et ne nécessite aucun entretien.

ATTENTION!

- **LA BATTERIE CONTIENT DES SUBSTANCES TOXIQUES CORROSIVES. NE PAS L'OUVRIR NI LA MANIPULER.**
- La batterie contient des électrolytes à base acide.
- Evitez tout contact direct entre les cosses de la batterie, évitez les chocs: risque d'explosion et/ou d'incendie.
- Pendant son chargement la batterie produit du gaz. Mettre la batterie en charge dans un endroit bien aéré, loin de toute source de chaleur et des matières inflammables.
- Retirer la batterie déchargée du véhicule.
- Il est déconseillé de poser la batterie sur des vêtements, cela risquerait de les abîmer.
- Utilisez uniquement des batteries ou des accumulateurs du type recommandé ou de type analogue.

EN CAS DE FUITE

Protégez vos yeux ; éviter tout contact direct avec l'électrolyte ; protégez vos mains. Mettre la batterie dans un sac en plastique et suivre les instructions concernant l'élimination de la batterie.

EN CAS DE CONTACT DE LA PEAU OU DES YEUX AVEC L' ELECTROLYTE

Rincer abondamment la partie touchée sous l'eau courante. Consulter immédiatement un médecin.

EN CAS D'INGESTION D'ELECTROLYTE

Se rincer la bouche et cracher. Consulter immédiatement un médecin.

ENTRETIEN ET SOIN DU VEHICULE

- Il est déconseillé de laisser le jouet dans des lieux où la température est inférieure à 0° C. S'il est utilisé alors que sa température ne dépasse pas 0° C, les moteurs et les batteries pourraient subir des dommages irréversibles.
- Contrôler régulièrement l'état du véhicule, en particulier le circuit électrique, le branchement des fiches, les cosses de protection et le chargeur de batterie. Au cas où vous relèveriez des anomalies, n'utilisez ni le véhicule électrique ni le chargeur de batterie. Pour les réparations, n'utilisez que des pièces de rechange originales PEG PEREGO.
- PEG PEREGO décline toute responsabilité en cas d'intervention technique sur le circuit électrique par un tiers non agréé.
- Ne pas laisser les batteries ou le véhicule à proximité de sources de chaleur telles que poêles, cheminées, etc.
- Protéger le véhicule contre l'eau, la pluie, la neige etc.; l'utiliser sur du sable ou de la boue pourrait endommager les boutons, les moteurs et les réducteurs.
- Graisser périodiquement (avec une huile légère) les parties mobiles telles que coussinets, volant, etc.
- Les surfaces du véhicule peuvent être nettoyées avec un chiffon humide et, si nécessaire, avec des produits d'entretien ordinaires non abrasifs.
- Les opérations de nettoyage doivent être effectuées uniquement par un adulte.
- Ne jamais démonter les mécanismes ou les moteurs du véhicule sans l'autorisation de PEG PEREGO.

DECLARATION DE CONFORMITE

DENOMINATION DU PRODUIT

Polaris OUTLAW

CODE D'IDENTIFICATION DU PRODUIT

IGOR0049

REFERENCES NORMATIVES (origine)

Directive générale Sécurité des Jouets 2009/48/CE
Standard EN 71 / 1 -2 -3
Standard EN62115

Directive Compatibilité électromagnétique (CEM)
2004/108/CE
Standard EN55022 - EN55014

Directive européenne RAEE 03/108/CE
Directive européenne RoHS 2002/95/CE
Directive Ftalati 2005/84/CE

Ce produit n'est pas conforme aux normes de circulation routière et, par conséquent, ne doit pas circuler sur les voies publiques.

DECLARATION DE CONFORMITE

Peg Perego S.p.A. déclare sous son entière responsabilité que l'article ci-dessus référencé a été soumis à des essais internes et a été homologué auprès de laboratoires externes et indépendants, conformément aux normes en vigueur.

DATE ET LIEU DE DELIVRANCE

Italie - 10. 12. 2011

Peg Perego S.p.A.
Via A. De Gasperi, 50
20862 Arcore (MB) - ITALIA

REGLES POUR UNE CONDUITE EN TOUTE SECURITE

Pour la sécurité de l'enfant: avant de mettre en marche le véhicule, lire et suivre attentivement les instructions suivantes:

- apprenez à l'enfant à utiliser correctement le véhicule pour garantir une conduite amusante en toute sécurité.
- l'usage du jouet requérant une grande habileté, il doit être utilisé avec prudence de façon à éviter des chutes ou des collisions pouvant causer des lésions à l'utilisateur ou à des tiers.
- avant de démarrer, vérifier qu'il n'y ait pas d'obstacle et que personne ne se trouve sur le parcours.
- conduire avec les mains sur le guidon/volant et toujours regarder la route.
- freiner à temps pour éviter les chocs.

ATTENTION ! L'article est doté d'un système de frein nécessitant une explication adaptée à l'enfant de la part d'un adulte.

SECONDE (s'il y a lieu)

Au début, il est conseillé d'utiliser la première vitesse. Avant de passer la seconde, s'assurer que l'enfant a bien appris à utiliser le guidon/volant, la première vitesse, le frein, et qu'il s'est familiarisé avec le véhicule.

ATTENTION!

- Contrôler si toutes les plaques/écrous de fixation des roues sont bien serrés.
- Si le véhicule fonctionne en surcharge, comme sur du sable, de la boue ou des terrains très irréguliers, l'interrupteur de surcharge coupera aussitôt la puissance. La distribution de puissance reprendra après quelques secondes.
- Si le véhicule fonctionne en surcharge sur une pente raide, l'interrupteur de surcharge coupera aussitôt la puissance. Dans ce cas LEVER LE PIED DE LA PEDALE DE L'ACCELERATEUR; le frein électrique se déclenchera pour ralentir la descente du véhicule.
- Pour les véhicules de 12 et 24 Volt uniquement: en première, le véhicule est doté de différentiel comme les vraies automobiles; sur des terrains lisses et avec un seul enfant, les deux roues peuvent avoir des vitesses différentes et risquent de patiner/ralentir.

DIVERTISSEMENT SANS INTERRUPTION: prévoyez une batterie de rechange chargée et prête à l'emploi.

DES PROBLEMES?

LE VEHICULE NE FONCTIONNE PAS?

- Vérifiez si les câbles ne sont pas débranchés sous la plaque de l'accélérateur.
- Contrôlez le fonctionnement du bouton de l'accélérateur et, s'il y a lieu, remplacez-le.
- Vérifiez si la batterie est branchée sur le circuit électrique.

LE VEHICULE MANQUE DE PUISSANCE?

- Chargez les batteries. Si le problème persiste après le chargement, faire contrôler les batteries et le chargeur de batterie auprès d'un centre d'assistance.

SERVICE D'ASSISTANCE

PEG PEREGO offre un service d'assistance après-vente, directement ou par le biais de centres d'assistance agréés, pour toute réparation, remplacement et achat de pièces de rechange originales. Pour contacter les centres d'assistance, consultez l'opuscule « Centres d'Assistance » joint à l'emballage.

Pour toute communication, avoir à disposition le numéro de série de l'article. Pour trouver le numéro de série, consulter la page consacrée aux pièces de rechange.

Peg Perego reste à la disposition de ses Clients pour satisfaire au mieux leurs exigences. Pour ce faire, connaître l'opinion de nos Clients, est extrêmement important et précieux pour nous. Par conséquent nous vous serions très reconnaissants si, après avoir utilisé l'un de nos produits, vous vouliez bien remplir le QUESTIONNAIRE DE SATISFACTION CONSOMMATEUR que vous trouverez sur Internet à l'adresse suivante : www.pegperego.com et nous transmettre vos éventuelles observations ou suggestions.

GARANTIE

Nos véhicules sont garantis pendant une période de six mois à compter de la date d'achat (le ticket de caisse faisant foi) contre vice ou défaut de fabrication, à l'exception de la batterie et du chargeur (se reporter aux instructions d'utilisation détaillées dans cette notice).

La garantie s'applique dans le cadre d'une utilisation normale du véhicule, le fabricant se réservant le droit d'expertiser les pièces.

Le fabricant ne saurait en aucune manière être tenu responsable en cas:

- de non respect des recommandations de ce manuel d'utilisation.
- de mauvaise utilisation du véhicule ou d'endommagements accidentels.
- de modifications techniques du véhicule qui pourraient endommager le véhicule et entraîner de graves dangers pour la sécurité de l'enfant.
- d'usure normale des pièces (exemples: roues).

Conserver cette notice d'utilisation durant toute la durée de vie du véhicule.

INSTRUCTIONS POUR LE MONTAGE

ATTENTION!

LE MONTAGE DOIT ETRE EFFECTUE UNIQUEMENT PAR UN ADULTE. DEBALLEZ LE VEHICULE AVEC PRECAUTION. TOUTES LES VIS ET LES PETITES PIECES SONT DANS UN SACHET DANS L'EMBALLAGE. IL SE POURRAIT QUE LA BATTERIE SOIT DEJA MONTÉE SUR LE VEHICULE.

MONTAGE

- 1 • Monter la partie supérieure du guidon en insérant les deux chevilles dans le tube en fer en veillant à bien l'orienter (voir figure suivante).
- 2 • Les détails A et B montrent le montage correct et incorrect des composants.
- 3 • Monter la partie inférieure du guidon en appuyant dessus.
- 4 • Fixer les deux pièces assemblées avec les deux vis fournies avec.
- 5 • Enfiler les protège mains en veillant à insérer correctement le protège main portant l'inscription DX sur le côté droit du guidon et celui portant l'inscription SX sur le côté gauche. Remarque : le dessin montre le montage du protège main de droite (DX).
- 6 • Fixer les protège mains avec les vis fournies avec.
- 7 • Humidifier avec de l'eau et du savon (ou un lubrifiant léger) l'intérieur des poignées en caoutchouc pour faciliter l'insertion sur les tubes du guidon. Enfiler les poignées indifféremment à droite et à gauche.
- 8 • Introduire la clé dans le tableau de bord. La clé n'a qu'une fonction esthétique.
- 9 • Positionner le guidon sur la barre de direction en alignant les trous (A) avec ceux de la barre. Remarque : pour faciliter l'opération, placer une main sous la carrosserie au niveau de la barre pour éviter qu'elle ne descende.
- 10 • Fixer le guidon avec la vis et l'écrou fournis avec. Remarque : l'écrou doit être inséré dans le trou hexagonal et la vis dans le trou rond.
- 11 • Placer la partie supérieure du levier de vitesse en appuyant dessus.
- 12 • Monter les parties internes des ressorts sur la partie avant de l'article en appuyant dessus.
- 13 • Monter le ressort en appuyant dessus au niveau des languettes d'accrochage pour le fixer. Répéter l'opération pour l'autre ressort. Remarque : le dessin montre le montage de l'élément de droite (DX).
- 14 • Positionner le pare-coups avant en l'accrochant à la carrosserie au niveau du point indiqué par la lettre A.
- 15 • Fixer le pare-coups au châssis avec les deux vis fournies avec.
- 16 • Positionner le tuyau d'échappement à l'arrière du véhicule en l'orientant comme indiqué sur la figure.
- 17 • Fixer le tuyau d'échappement avec les deux vis

fournies avec.

- 18 • Appliquer l'autocollant argenté que vous trouverez dans le sachet des décalcomanies.
- 19 • Accrocher le feu arrière d'un côté, le tourner vers le bas pour compléter la fixation.
- 20 • Éliminer les bouchons en plastique des essieux avant.
- 21 • Insérer une grande rondelle sur l'essieu de gauche.
- 22 • Prendre la roue avant de gauche : elle est facilement reconnaissable car elle est moins épaisse et elle présente l'inscription SX à l'intérieur de la roue.
- 23 • Enfiler la roue sur l'essieu.
- 24 • Introduire sur la partie de l'essieu qui dépasse de la roue une grande rondelle et une petite. Fixer le tout avec un écrou au moyen de la clé fournie avec. Répéter les opérations de montage de la roue sur le côté droit en utilisant la roue étroite restante portant l'inscription DX.
- 25 • Éliminer les bouchons en plastique de l'essieu en fer. Enfiler l'essieu dans les trous des motoréducteurs.
- 26 • Prendre la roue arrière de droite : elle est facilement reconnaissable car elle porte l'inscription DX sur le côté interne de la roue.
- 27 • Positionner le « driver » en faisant correspondre ses chevilles avec les trous de la roue.
- 28 • Enfiler la roue sur l'essieu jusqu'à ce que le pentagone du motoréducteur s'encastre dans la roue.
- 29 • Enfiler de l'autre côté la dernière roue assemblée avec le « driver » restant.
- 30 • Insérer sur chacune des deux parties de l'essieu qui dépassent des roues une grande rondelle et une petite. Fixer le tout avec un écrou. Remarque : pour faciliter l'opération de fixation, bloquer avec un outil l'écrou en face de celui que l'on est en train de visser.
- 31 • Appliquer les quatre bouchons en appuyant dessus.
- 32 • Tourner le cliquet de verrouillage derrière la selle en le plaçant sur la position A (A : selle débloquée ; B : selle bloquée). Enlever la selle.
- 33 • Brancher la fiche de la batterie dans la prise de l'équipement électrique.
- 34 • Remettre la selle en introduisant les languettes avant dans les trous de la carrosserie. La fermer en tournant le cliquet de verrouillage derrière la selle pour le placer sur la position B. Le véhicule est prêt.
- **REMARQUE IMPORTANTE :** avant d'utiliser le véhicule pour la première fois, charger la batterie.

CARACTERISTIQUES ET MODE D'EMPLOI DU VEHICULE

- 35 • **LEVIER DE VITESSE.** Le véhicule est équipé de 2 vitesses de marche avant et d'une marche arrière. **ATTENTION :** lorsqu'on le sort de l'emballage, le véhicule fonctionne uniquement en première et en marche arrière. Pour pouvoir utiliser également la deuxième vitesse, effectuer les opérations décrites dans les figures suivantes.
- 36 • Dévisser la vis du cliquet de verrouillage.
- 37 • Tourner le cliquet de verrouillage jusqu'à ce qu'il atteigne la position suivante.
- 38 • Visser à nouveau le cliquet de verrouillage. Désormais toutes les marches sont disponibles.
- 39 • **PÉDALE D'ACCELERATEUR/DE FREIN ÉLECTRIQUE.** En tenant les deux mains sur le guidon, appuyer sur la pédale d'accélérateur. Le véhicule avancera à une vitesse de 3,5 km/h (en première) et de 7,5 km/h (en seconde).
 - En soulevant le pied de la pédale, le frein se déclenche automatiquement et il arrête le véhicule. Remarque : avant d'utiliser la pédale d'accélérateur, enlever le carton de protection.
- 40 • **MARCHE ARRIÈRE :** à la différence des deux marches avant, le levier de vitesse en position marche arrière a besoin d'être maintenu en place. Dès qu'on lâche le levier, celui-ci retourne en position de 1^{ère} vitesse. Pour rouler en marche arrière, pousser vers l'avant le levier de vitesse et appuyer en même temps sur la pédale d'accélérateur. Une fois la manœuvre terminée, lever le pied de la pédale d'accélérateur et lâcher le levier de vitesse.

REPLACEMENT DE LA BATTERIE

ATTENTION : LES DESSINS DES BATTERIES SONT DONNÉS PUREMENT À TITRE INDICATIF. LA BATTERIE EN VOTRE POSSESSION POURRAIT ÊTRE DIFFÉRENTE DU MODÈLE REPRÉSENTÉ. LES SÉQUENCES DE REMPLACEMENT ET DE CHARGE REPRÉSENTÉES N'EN RESTENT PAS MOINS VALABLES.

- 41 • Ouvrir la selle, comme cela est décrit auparavant. Dévisser la vis du fixe-batterie. Extraire le fixe-

- batterie.
- 42 • Débrancher la fiche de la batterie de celle de l'équipement électrique en appuyant sur les fiches des deux côtés comme cela est indiqué sur la figure.
- 43 • Extraire la batterie et la remplacer par la neuve. Remettre le fixe-batterie et visser à nouveau les vis. Brancher les fiches, remettre et fixer la selle.

MISE EN CHARGE DE LA BATTERIE

ATTENTION: L'OPERATION DE CHARGE DES BATTERIES ET TOUTES AUTRES INTERVENTIONS SUR L'EQUIPEMENT ELECTRIQUE DOIVENT ETRE EFFECTUEES EXCLUSIVEMENT PAR DES ADULTES. IL EST POSSIBLE DE CHARGER LA BATTERIE SANS LA DEMONTER DU JOUET.

- 44 • Ouvrir la selle, comme cela est décrit auparavant. Débrancher la fiche A de l'équipement électrique de la fiche B de la batterie en appuyant des deux côtés.
- 45 • Introduire la fiche du chargeur dans une prise secteur en suivant les instructions ci-jointes. Brancher la fiche B sur la fiche C du chargeur.
- 46 • Une fois que la batterie est chargée, débrancher le chargeur de la prise secteur puis débrancher la fiche C de la fiche B.
- 47 • Introduire complètement la fiche B dans la fiche A, jusqu'à ce qu'un déclic se produise. Une fois les opérations terminées, ne pas oublier de fermer et de fixer la selle.

DEUTSCH

PEG PEREGO® bedankt sich für den Kauf dieses Produktes. Seit über 60 Jahren führt PEG PEREGO die Kinder spazieren. Als Neugeborene im Kinderwagen, dann im Kindersportwagen und später mit den Trek- und Batterie-Spielfahrzeugen.

Entdecken Sie die komplette Produktreihe, die Neuheiten und weitere Informationen über die Welt von Peg Perego auf unserer Webseite

www.pegperego.com

WICHTIGE INFORMATIONEN

Bitte lesen Sie aufmerksam die Bedienungsanleitung durch, um sich mit dem Gebrauch des Modells vertraut zu machen und um Ihrem Kind den richtigen, sicheren und unterhaltsamen Umgang damit zeigen zu können. Bitte bewahren Sie das Handbuch auch für spätere Hinweise auf.

Vor dem ersten Gebrauch des Fahrzeuges die Batterien 18 Stunden lang laden. Bei Unterlassung dieser Maßnahme kann die Batterie definitiv beschädigt werden.

- **Alter 3+**
- Fahrzeug mit 1 Sitz
- 1 wiederaufladbare Batterie 12V 8Ah mit Siegelplombe
- 2 Antriebsräder
- 2 Motoren mit 165 W
- Geschwindigkeit im 1. Gang 3,5 km/h
- Geschwindigkeit im 2. Gang 7,4 km/h
- Geschwindigkeit im Rückwärtsgang 3,5 km/h

Peg Perego behält sich das Recht vor, zu jedem beliebigen Zeitpunkt und aus technischen oder betrieblichen Gründen Abänderungen an den in dieser Ausgabe aufgeführten Modellen und technischen Daten vorzunehmen.

SICHERHEITSBESTIMMUNGEN

Unsere Spielwaren entsprechen den vorgesehenen Sicherheits-Erfordernissen für Spielzeug, die vom Rat der Europäischen Wirtschaftsgemeinschaft und von der „U.S. Consumer Toy Safety Specification“ festgelegt wurden. Sie wurden zudem vom I.I.S.G. (Italienisches Institut für die Sicherheit von Spielzeugen) zugelassen. Sie stimmen nicht mit den Richtlinien der Straßenverkehrsordnung überein und dürfen demnach nicht auf öffentlichen Straßen benutzt werden.



Peg-Pérego S.p.A. besitzt das Zertifikat ISO 9001.

Die Zertifizierung garantiert den Kunden und Konsumenten Transparenz und sichert das Vertrauen in die Arbeitsweise des Unternehmens.

- **ACHTUNG!** Nicht für Kinder unter 3 Jahren geeignet. Kleinteile können verschluckt oder eingeatmet werden und so zu Erstickung führen.
- **ACHTUNG!** Die Verwendung des Fahrzeuges auf öffentlichen Straßen oder neben offenen Gewässern, Poolanlagen oder in begrenzten Räumen kann zu Unfällen und in der Folge zu Verletzungen Ihres Kindes und/oder Dritter führen. Die Aufsicht eines Erwachsenen ist stets notwendig.
- Die Kinder müssen während der Benutzung des Fahrzeuges immer Schuhe tragen.
- Beim Betrieb des Fahrzeuges darauf achten, dass die Kinder weder Hände, Füße und andere Körperteile, noch Kleidungsstücke oder andere Gegenstände in die Nähe der sich bewegenden Teile bringen.
- Fahrzeugteile wie den Motor, die elektrische Anlage, die Tasten usw. nie mit Wasser in Berührung bringen.
- Benzin oder andere entflammbare Stoffe nicht in der Nähe des Fahrzeuges benutzen.
- Das Kinderfahrzeug ist nur für die Benutzung durch ein Kind ausgelegt, sofern es nicht unter die Kategorie der zweiseitigen Fahrzeuge fällt.

BESTIMMUNGEN RAEE (nur EU)

- Dieses Produkt wird am Ende seiner Lebensdauer als RAEE - Elektronikschrott - klassifiziert und muss demnach gemäß der vorgesehenen Mülltrennungsbestimmungen entsorgt werden;
- Das zu entsorgende Produkt bei den dafür vorgesehenen Sammelstellen abliefern;
- Die in den elektrischen Komponenten dieses Produktes enthaltenen gefährlichen Substanzen stellen eine potenzielle Gefahr für die Gesundheit des Menschen und die Umwelt dar, sofern diese Produkte nicht vorschriftsmäßig entsorgt werden;
- Die durchgestrichene Tonne weist darauf hin, dass das Produkt der Mülltrennung unterliegt.



ENTSORGUNG DER BATTERIE

- Leisten Sie Ihren Beitrag zum Umweltschutz.
- Die gebrauchte Batterie nicht mit dem Hausmüll entsorgen.
- Sie können dieses Produkt an einem geeigneten Sammelplatz für gebrauchte Batterien oder für Problemüll anliefern, Informieren Sie sich bei Ihrer Gemeinde.



KONFORMITÄTSERKLÄRUNG

PRODUKTBEZEICHNUNG

Polaris OUTLAW

IDENTIFIKATIONSKODE DES PRODUKTES

IGOR0049

HINWEISE AUF GESETZLICHE BESTIMMUNGEN (Herkunft)

Allgemeine Richtlinie für die Sicherheit von Spielzeug 2009/48/CE
Standard EN 71 / 1 -2 -3
Standard EN62115

Richtlinie Elektromagnetische Verträglichkeit 2004/108/CE
Standard EN55022 – EN55014

Europäische Richtlinie RAEE 03/108/CE
Europäische Richtlinie RoHS 2002/95/CE
Richtlinie Ftalati 2005/84/CE

Das Fahrzeug stimmt nicht mit den Richtlinien der Straßenverkehrsordnung überein und darf demnach nicht auf öffentlichen Straßen gefahren werden.

KONFORMITÄTSERKLÄRUNG

Peg Perego S.p.A. erklärt auf eigene Verantwortung, dass der beschriebene Artikel internen Prüfungen unterzogen und gemäß der gültigen Bestimmungen von externen und unabhängigen Labors zugelassen wurde.

DATUM UND ORT DER AUSSTELLUNG

Italien - 10. 12. 2011

Peg Perego S.p.A.
Via A. De Gasperi, 50
20862 Arcore (MB) – ITALIA

HINWEISE ZUR BATTERIE

Das Laden der Batterie darf nur von Erwachsenen ausgeführt und überwacht werden. Kinder nicht mit den Batterien spielen lassen.

LADEN DER BATTERIE

- Die Batterie nicht länger als 24 Stunden laden und sich dabei an die Anweisungen halten, die dem Ladegerät beigelegt sind.
- Die Batterie rechtzeitig laden, sobald das Fahrzeug an Geschwindigkeit verliert. Auf diese Weise verhindern Sie Schäden.
- Sollte das Fahrzeug längere Zeit unbenutzt bleiben, vergessen Sie nicht, die Batterie zu laden und sie aus dem Fahrzeug zu nehmen; das Neuladen mindestens alle drei Monate wiederholen.
- Die Batterie nicht umgedreht laden.
- Die Batterie nicht im Ladegerät vergessen! Regelmäßig kontrollieren.
- Nur das mitgelieferte Ladegerät und die Original-PEG PEREGO-Batterien verwenden.
- Die Batterie ist versiegelt und erfordert keine Wartung.

ACHTUNG

- **DIE BATTERIE ENTHÄLT KORROSIVE UND GIFTIGE STOFFE. NICHT BESCHÄDIGEN.**
- Die Batterie enthält außerdem Elektrolyte auf Säurebasis.
- Keinen direkten Kontakt zwischen den Batterieenden verursachen und starke Stöße vermeiden: Explosions- und Brandgefahr.
- Während des Ladens erzeugt die Batterie Gas. Das Laden daher in gut gelüfteten Räumen vornehmen. Nicht in die Nähe von Wärmequellen und entflammaren Materialien bringen.
- Die leere Batterie ist aus dem Fahrzeug zu nehmen.
- Die Batterien sollten mit der Kleidung nicht in Berührung kommen; sie könnte beschädigt werden.
- Ausschließlich Batterien oder Akkus des empfohlenen oder eines gleichartigen Typs benutzen.

UNDICHTHE BATTERIEN

Schützen Sie Ihre Augen; vermeiden Sie jeden direkten Kontakt mit dem Elektrolyt; Schützen Sie Ihre Hände. Geben Sie die Batterie in eine Plastiktüte und entsorgen Sie die Batterie vorschriftsmäßig.

IM FALLE EINER BERÜHRUNG DER HAUT ODER DER AUGEN MIT DEM ELEKTROLYT

Die betreffenden Bereiche mit reichlich fließendem Wasser waschen. Sofort den Arzt aufsuchen.

VERSCHLUCKEN DES ELEKTROLYTS

Den Mund ausspülen und ausspucken. Sofort den Arzt aufsuchen.

WARTUNG UND PFLEGE DES FAHRZEUGS

- Das Spielzeug sollte nicht bei Temperaturen unter 0° aufbewahrt werden. Vor dem Gebrauch in eine Umgebungstemperatur von über 0° bringen, sonst könnten irreversible Schäden an Motoren und Batterien entstehen.
- Regelmäßig den Zustand des Fahrzeuges prüfen, vor allem die Elektroanlage, die Steckerverbindungen, die Schutzhauben und die Ladegeräte. Bei festgestellten Schäden dürfen das Elektrofahrzeug und das Ladegerät nicht mehr benutzt werden. Für Reparaturen nur Original-PEG PEREGO-Ersatzteile verwenden.
- PEG PEREGO übernimmt keine Haftung, wenn die elektrische Anlage verändert worden ist.
- Die Batterien oder das Fahrzeug nicht in der Nähe von Wärmequellen wie Heizkörper, Kamine usw. abstellen.
- Das Fahrzeug vor Wasser, Regen, Schnee usw. schützen; sein Einsatz auf Sand oder Schlamm kann Schäden an den Tasten, dem Motor und dem Getriebe verursachen.
- Regelmäßig die beweglichen Teile wie Lager, Lenkrad usw. mit einem leichten Öl schmieren.
- Die Oberflächen des Fahrzeuges können mit einem feuchten Tuch und, wenn notwendig, mit nicht scheuernden Wasch- oder Spülmitteln gereinigt werden.
- Die Reinigung sollte ausschließlich durch Erwachsene erfolgen.
- Ohne vorherige Genehmigung seitens PEG PEREGO ist das Abmontieren der Fahrzeugmechanismen oder der Motoren untersagt.

REGELN FÜR EINE SICHERE FAHRT

Für die Sicherheit des Kindes: Bitte lesen und befolgen Sie die nachstehenden Anweisungen, bevor Sie das Fahrzeug benutzen.

- Zeigen Sie Ihrem Kind den korrekten Umgang mit dem Fahrzeug für ein sicheres und unterhaltsames Fahren.
- Das Spielzeug muss umsichtig verwendet werden, da besondere Fähigkeiten erforderlich sind, um Stürze oder Zusammenstöße zu vermeiden, bei denen sich der Nutzer oder Dritte verletzen könnten.
- Sich vor dem Anfahren vergewissern, dass der Bewegungsradius frei von Personen und Gegenständen ist.
- Während der Fahrt die Hände auf dem Lenkrad lassen und immer auf den Fahrweg schauen.
- Rechtzeitig bremsen, um Auffahren zu vermeiden.

ACHTUNG! Der Artikel verfügt über ein Bremssystem, dessen Verwendung dem Kind durch einen Erwachsenen genau erklärt werden muss.

2. GANG (sofern vorhanden)

Am Anfang ist es ratsam, nur den 1. Gang zu nutzen. Den 2. Gang erst einstellen, wenn das Kind die Fahrt mit dem 1. Gang, den Gebrauch des Lenkrads und der Bremse sicher erlernt und eine gewisse Fahrsicherheit erworben hat.

ACHTUNG!

- Überprüfen, ob sämtliche Nieten/Befestigungsschrauben der Räder richtig festgezogen sind.
- Beim Einsatz des Fahrzeuges unter Überlastbedingungen, z.B. auf weichem Sand, Schlamm oder in holprigem Gelände, schaltet der Überlastschalter sofort die Leistung ab. Die Stromzuführung wird nach einigen Sekunden wieder aufgenommen.
- Beim Einsatz des Fahrzeuges unter Überlastbedingungen bei starkem Gefälle schaltet der Überlastschalter sofort die Leistung ab. In einem solchen Fall MUSS DER FUSS UNVERZÜGLICH VOM GASEPEDAL GENOMMEN WERDEN; die Bremse schlägt sofort an und bremst die Abfahrtschwindigkeit des Fahrzeuges.
- Nur bei Fahrzeugen mit 12 und 24 Volt: Im ersten Gang ist das Fahrzeug wie die echten Autos mit Differentialeffekt versehen; auf ebenen Flächen und mit nur einem Kind können die Räder verschiedene Geschwindigkeiten haben, d.h. sie können auf unterschiedliche Weise ins Rutschen geraten/bremsen.

VERGNÜGEN OHNE UNTERBRECHUNG: Halten Sie immer einen Satz einsatzbereiter Batterien bereit.

PROBLEME?

DAS FAHRZEUG FUNKTIONIERT NICHT?

- Die korrekte Verbindung der Kabel unter dem Gaspedal überprüfen.
- Die Funktionstüchtigkeit der Drucktaste des Gaspedals kontrollieren und diese bei Bedarf ersetzen.
- Prüfen, ob die Batterie mit der elektrischen Anlage verbunden ist.

DAS FAHRZEUG LÄUFT LANGSAM?

- Die Batterien laden. Sollte die Schwierigkeit auch bei aufgeladenen Batterien bestehen, diese und das Ladegerät von einer Kundendienststelle kontrollieren lassen.

KUNDENDIENST

PEG PEREGO bietet Hilfestellung nach dem Verkauf, direkt oder über das Netz der zugelassenen Kundendienststellen für etwaige Reparaturen oder Ersatzleistungen und die Bereitstellung von Originalersatzteilen an.

Zur Kontaktaufnahme mit den Kundendienststellen konsultieren Sie die der Verpackung beigelegte Liste der „Kundendienststellen“.

Bei Mitteilungen an den Händler müssen Sie die Seriennummer des Artikels angeben. Die Seriennummer finden Sie auf der Seite mit den Angaben zu Ersatzteilen.

Peg Perego steht seinen Kunden für jeden Wunsch immer gerne zur Verfügung. Deshalb halten wir es für extrem wichtig, über die Meinung unserer Kunden Bescheid zu wissen. Wir bitten Sie, nachdem Sie unsere Produkte ausprobiert haben, das **FORMULAR ÜBER DIE KONSUMENTENZUFRIEDENHEIT** auszufüllen. Das Formular ist unter folgender Internetadresse abrufbar: www.pegperego.com Wir würden uns über Anmerkungen und Ratschläge freuen.

MONTAGEANWEISUNGEN

ACHTUNG:

DIE MONTAGE DARF NUR VON ERWACHSENEN VORGENOMMEN WERDEN. BEIM AUSPACKEN DES FAHRZEUGS VORSICHT WALTEN LASSEN. ALLE SCHRAUBEN UND KLEINEN TEILE BEFINDEN SICH IN EINEM SÄCKCHEN IN DER VERPACKUNG. DIE BATTERIE KÖNNTE BEREITS IN DAS FAHRZEUG EINGESETZT WORDEN SEIN.

MONTAGE

- 1 • Den oberen Teil des Lenkers montieren, indem die beiden Pföcke in die beiden Öffnungen des Eisenrohrs eingeführt werden und dabei die Ausrichtung beachtet wird (siehe Abbildung im Anschluss).
- 2 • Die Details A und B zeigen die korrekte und die nicht korrekte Montage der Bauteile.
- 3 • Den unteren Teil des Lenkers montieren, indem Druck ausgeübt wird.
- 4 • Die beiden zusammengebauten Teile mit den beiden im Lieferumfang enthaltenen Schrauben befestigen.
- 5 • Die Handschützer aufstecken und dabei darauf achten, den mit DX gekennzeichneten auf der rechten Seite des Lenkers korrekt einzusetzen und den mit SX auf der linken Seite. Hinweis: die Zeichnung zeigt die Montage des rechten Handschützers DX.
- 6 • Die Handschützer mit den im Lieferumfang enthaltenen Schrauben befestigen.
- 7 • Das Innere der Gummigriffe mit Seifenwasser befeuchten (oder mit einem leichten Schmiermittel), um das Aufstecken auf die Lenkerrohre zu erleichtern. Die Griffe unterschiedslos rechts und links aufstecken.
- 8 • Den Schlüssel in das Armaturenbrett stecken. Der Schlüssel dient nur der Ästhetik.
- 9 • Den Lenker auf der Lenkstange positionieren und die Öffnungen (A) mit denen der Stange ausrichten. Hinweis: um den Vorgang zu erleichtern, eine Hand auf der Stange unter der Schale halten, um deren Herunterrutschen zu verhindern.
- 10 • Den Lenker mit der im Lieferumfang enthaltenen Schraube und Mutter befestigen. Hinweis: die Mutter muss in die Sechskantöffnung eingesetzt werden und die Schraube in die runde.
- 11 • Druck auf den oberen Teil des Schalthebels ausüben.
- 12 • Mit Druck auf dem vorderen Teil des Artikels die internen Teile der Federn montieren.
- 13 • Die Feder montieren, indem Druck auf die Befestigungen ausgeübt wird. Den Vorgang für die andere Feder wiederholen. Hinweis: die Zeichnung zeigt die Montage des rechten Teils DX.
- 14 • Den vorderen Stoßschutz positionieren, indem dieser an der mit dem Buchstaben A gekennzeichneten Stelle an der Schale befestigt wird.
- 15 • Den Stoßschutz mit den beiden im Lieferumfang enthaltenen Schrauben am Rahmen befestigen.
- 16 • Das Auspuffrohr auf der Rückseite des Fahrzeuges positionieren und wie in der Abbildung ausrichten.
- 17 • Das Auspuffrohr mit den beiden im Lieferumfang enthaltenen Schrauben befestigen.
- 18 • Den silbernen Aufkleber anbringen, der sich in der Verpackung der Abziehbilder befindet.
- 19 • Den hinteren Scheinwerfer von einer Seite her anbringen und nach unten drehen, um ihn zu befestigen.
- 20 • Die Kunststoffstößel von den Vorderachsen entfernen.
- 21 • Eine große Scheibe auf die linke Achse setzen.
- 22 • Das vordere linke Rad nehmen, das leicht an der geringeren Größe zu erkennen ist und an der Aufschrift SX auf der Radinnenseite.
- 23 • Das Rad auf die Achse setzen.
- 24 • Auf den aus dem Rad hervorstehenden Teil der Achse eine große und eine kleine Scheibe setzen. Alles mit einer Mutter befestigen und dazu den im Lieferumfang enthaltenen Schlüssel verwenden. Die Montagevorgänge des Rads auf der rechten Seite wiederholen und dazu das verbleibende schmale Rad mit der Aufschrift DX verwenden.
- 25 • Die Kunststoffstößel von der Eisenachse entfernen. Die Achse in die Öffnungen der Motorunterstützungen einsetzen.
- 26 • Das hintere rechte Rad nehmen, das leicht an der Aufschrift DX auf der Radinnenseite zu erkennen ist.
- 27 • Den "Driver" positionieren, indem seine Pföcke mit den Radöffnungen in Übereinstimmung gebracht werden.
- 28 • Das Rad auf die Achse setzen, bis das Fünfeck der Motorunterstützung im Rad einrastet.

- 29 • Von der anderen Seite her das letzte Rad einsetzen, da mit dem verbliebenen "Driver" montiert wurde.
- 30 • Auf beide Seiten der Achse, die aus dem Rad herausragen, eine große und eine kleine Scheibe setzen. Alles mit einer Mutter befestigen. Hinweis: um den Befestigungsvorgang zu erleichtern, die der zu verschraubenden gegenüber liegende Mutter mit einem Werkzeug festhalten.
- 31 • Die vier Stöpsel mit Druck anbringen.
- 32 • Den Feststeller hinter dem Sattel in Position A drehen (A: Sattel nicht blockiert; B: Sattel blockiert). Den Sattel entfernen.
- 33 • Den Stecker der Batterie an den der Elektrik anschließen.
- 34 • Den Sattel wieder positionieren, indem die vorderen Zungen in die Öffnungen der Karosserie eingeführt werden. Schließen, indem den Feststeller hinter dem Sattel in Position B gestellt wird. Das Fahrzeug ist einsatzbereit.
- **WICHTIGER HINWEIS:** Vor der ersten Benutzung des Fahrzeugs die Batterie laden.

EIGENSCHAFTEN UND GEBRAUCH DES FAHRZEUGS

- 35 • **SCHALTHEBEL.** Das Fahrzeug ist mit zwei Geschwindigkeiten im Vorwärtsgang und einem Rückwärtsgang ausgestattet. **ACHTUNG:** wenn das Fahrzeug aus der Verpackung entnommen wird, fährt es nur im ersten Gang und im Rückwärtsgang. Um auch den zweiten Gang einsetzen zu können, muss wie in den Abbildungen im Anschluss vorgegangen werden.
- 36 • Die Schraube des Feststellers lösen.
- 37 • Den Feststeller bis zur nächsten Position drehen.
- 38 • Den Feststeller wieder verschrauben. Nun stehen alle Gänge zur Verfügung.
- 39 • **ELEKTRISCHES GAS-/BREMSPEDAL.** Mit beiden Händen auf dem Lenker das Gaspedal betätigen. Das Fahrzeug fährt bei einer Geschwindigkeit von 3,5 km/h (im 1. Gang) und 7,4 km/h (im zweiten Gang).
- Wird der Fuß vom Pedal genommen, wird automatisch die Bremse eingerückt und das Fahrzeug gestoppt. Hinweis: vor dem Betätigen des Gaspedals den Schutzkarton entfernen.
- 40 • **RÜCKWÄRTSGANG:** Im Unterschied zu den beiden Vorwärtsgängen muss der Schalthebel im Rückwärtsgang in Position gehalten werden. Sobald der Hebel losgelassen wird, kehrt er in die Position des ersten Gangs zurück. Um im Rückwärtsgang zu fahren, den Schalthebel nach vorn drücken und gleichzeitig das Gaspedal betätigen. Nach Abschluss des Manövers den Fuß vom Gaspedal nehmen und den Schalthebel loslassen.

BATTERIEWECHSEL

ACHTUNG: DIE ABBILDUNGEN DER BATTERIE SIND NICHT VERBINDLICH. IHRE BATTERIE KANN VON DEM DARGESTELLTEN MODELL ABWEICHEN. DIE VORGEHENSWEISE BEIM WECHSELN UND LADEN DER BATTERIE ÄNDERT SICH DADURCH NICHT.

- 41 • Den Sattel öffnen wie zuvor beschrieben. Die Schrauben des Batteriehalters lösen. Den Batteriehalter herausziehen.
- 42 • Den Batteriestecker von dem der Elektrik lösen, indem seitlich auf die Stecker gedrückt wird wie in der Abbildung.
- 43 • Die Batterie entnehmen und durch die neue ersetzen. Den Batteriehalter wieder positionieren und die Schraube anziehen. Die Stecker anschließen, positionieren und den Sattel befestigen.

AUFLADEN DER BATTERIE

ACHTUNG: DAS LADEN DER BATTERIE UND SÄMTLICHE ARBEITEN AN DER ELEKTRISCHEN ANLAGE DÜRFEN NUR VON ERWACHSENEN AUSGEFÜHRT WERDEN. DIE BATTERIE KANN BEIM AUFLADEN AUCH IM SPIELZEUG GELASSEN WERDEN.

- 44 • Den Sattel wie zuvor beschrieben öffnen. Den Stecker A der Elektrik vom Stecker B der Batterie trennen, indem seitlich gedrückt wird.
- 45 • Den Stecker des Batterieladegeräts an eine Haushaltssteckdose anschließen und dazu seine Anleitung befolgen. Den Stecker B an den Stecker C des Batterieladegeräts anschließen.
- 46 • Nach dem Aufladen das Batterieladegerät von der Haushaltssteckdose trennen und dann den Stecker C vom Stecker B trennen.
- 47 • Den Stecker B bis zum Einrasten in den Stecker A einführen. Nach dem Abschluss der Vorgänge stets daran denken, den Sattel zu schließen und zu befestigen.

ESPAÑOL

PEG PEREGO® le agradece que haya elegido este producto. Hace más de 60 años que PEG PEREGO lleva a pasear a los niños. Al nacer, con sus cochecitos, después con los coches de paseo y, posteriormente, con los juguetes de pedal y batería.

Descubre la gama completa de los productos, las novedades y otras informaciones acerca del mundo Peg Perego en nuestra página Web.

www.pegperego.com

INFORMACIONES IMPORTANTES

Lea atentamente este manual de instrucciones para familiarizarse con el uso del modelo y enseñarle a su niño un modo de conducir correcto, seguro y divertido. Conserve después el manual para cualquier consulta futura.

Antes de utilizar el vehículo por primera vez, recargar la batería durante 18 horas. No respetar este procedimiento podría causar daños irreversibles en la batería.

- **Años 3+**
- Vehículo de 1 plaza
- 1 Batería recargable de 12V 8Ah de plomo sellada
- 2 ruedas motrices
- 2 motores de 165 W
- Velocidad en 1ª marcha 3,5 km/h
- Velocidad en 2ª marcha 7,4 km/h
- Velocidad en Retromarcha 3,5 km/h

Peg Perego podrá modificar en cualquier momento los modelos descritos en este folleto, por razones técnicas o comerciales.

DECLARACIÓN DE CONFORMIDAD

DENOMINACIÓN DEL PRODUCTO
Polaris OUTLAW

CÓDIGO DE IDENTIFICACIÓN DEL PRODUCTO
IGOR0049

NORMATIVAS de REFERENCIA (origen)
Directiva general de Seguridad para Juguetes
2009/48/CE
Estándar EN 71 / 1 -2 -3
Estándar EN62115

Directiva de Compatibilidad Electromagnética
2004/108/CE
Estándar EN55022 – EN55014

Directiva Europea RAEE 03/108/CE
Directiva Europea RoHS 2002/95/CE
Directiva Ftalatos 2005/84/CE

No cumple con las disposiciones de las normas de circulación por carreteras, por tanto no puede circular por vías públicas.

DECLARACIÓN DE CONFORMIDAD

Peg Perego S.p.A. reconoce bajo su propia responsabilidad que el presente artículo ha sido sometido a ensayos internos y se ha homologado conforme a las normas vigentes en laboratorios externos e independientes.

FECHA Y LUGAR DE EXPEDICIÓN
Italia - 10. 12. 2011

Peg Perego S.p.A.
via A. De Gasperi, 50
20862 Arcore (MB) – ITALIA

NORMAS DE SEGURIDAD

Nuestros juguetes respetan los requisitos de seguridad previstos por el Consejo de la CEE (cumple con las normas europeas de seguridad para juguetes), por el "U.S. Consumer Toy Safety Specification" y están aprobados por el I.I.S.G. (Istituto Italiano Sicurezza Giocattoli). No cumplen con las disposiciones de las normas de circulación por carreteras, por tanto no pueden circular por vías públicas.



Peg Perego S.p.A. cuenta con la certificación ISO 9001.

La certificación ofrece tanto a los clientes como a los consumidores la garantía de una transparencia y confianza en lo que respecta al modo de trabajar de la empresa.

- **¡ATENCIÓN!** No apto para niños menores de 36 meses. Las piezas pequeñas podrían ser ingeridas o aspiradas provocando asfixia.
- **¡ATENCIÓN!** El uso del vehículo en vías públicas o en proximidades de cursos de agua o de piscinas o en espacios reducidos podría ocasionar el riesgo de sufrir lesiones a los usuarios y/o a terceros. La supervisión de un adulto es siempre necesaria.
- Los niños deben usar siempre zapatos durante el uso del vehículo.
- Cuando el vehículo está funcionando, prestar atención para que los niños no metan las manos, los pies u otras partes del cuerpo cerca de las partes en movimiento.
- No mojar nunca los componentes eléctricos del vehículo como motores, cableado, botones...
- No usar gasolina u otras sustancias inflamables cerca del vehículo.
- El vehículo debe ser usado únicamente por un niño, siempre que no se incluya en la categoría de vehículos con 2 plazas.

DIRECTIVA RAEE (sólo UE)

- Este producto representa al final de su vida un residuo clasificado RAEE y, por tanto, no debe eliminarse como residuo urbano, pero sí está sujeto a la recogida diferenciada;
- Entregar el residuo en las correspondientes islas ecológicas puestas a disposición;
- La presencia de sustancias peligrosas contenidas en los componentes eléctricos de este producto constituyen una fuente de peligro potencial para la salud humana y para el ambiente si los productos no se eliminan correctamente;
- El contenedor tachado indica que el producto está sujeto a la recogida diferenciada.



ELIMINACIÓN DE LA BATERÍA

- Contribuya a la protección del medio ambiente
- La batería usada no se elimina con los residuos domésticos.
- Pueden depositarla en un centro de recogida de baterías usadas o de eliminación de residuos especiales. Infórmese en su ayuntamiento.



ADVERTENCIA BATERÍA

La recarga de la batería debe ser efectuada y supervisada por personas adultas. No deje que los niños jueguen con la batería.

RECARGA DE LA BATERÍA

- Recargar la batería siguiendo las instrucciones incluidas en el cargador y no superar en ningún caso las 24 horas.
- Recargar la batería a tiempo, apenas el vehículo pierda velocidad. De este modo se evitarán daños.
- Si el vehículo se queda sin usarlo por largo tiempo, recordar recargar la batería y mantenerla desconectada de la instalación. Repetir la operación de recarga al menos cada tres meses.
- La batería no debe recargarse en posición invertida.
- ¡No olvidar la batería si se está cargando! Controlarla periódicamente.
- Usar sólo el cargador puesto a disposición y la batería original PEG PEREGO.
- La batería está sellada y no necesita mantenimiento.

ATENCIÓN

LA BATERÍA CONTIENE SUSTANCIAS TÓXICAS CORROSIVAS.

NO DEBE MANIPULARSE.

- La batería contiene electrolitos de base ácida.
- Evitar el contacto directo entre los terminales de la batería y golpes fuertes: riesgo de explosión o incendio.
- La batería produce gas cuando se está cargando. Recargarla en un lugar bien ventilado, lejos de fuentes de calor y materiales inflamables.
- La batería agotada debe sacarse del vehículo.
- No colocar la batería sobre prendas, pues se podrían dañar.
- Usar sólo el tipo de baterías o cargadores que se aconseja o análogos.

SI HAY UNA PÉRDIDA

Protegerse los ojos. Evitar el contacto directo con el electrolito. Proteger las manos. Poner la batería en una bolsa de plástico y seguir las instrucciones para la eliminación de baterías.

SI PIEL Y OJOS ENTRAN EN CONTACTO CON EL ELECTROLITO

Lavar abundantemente la parte afectada con agua. Consultar un médico inmediatamente.

SI SE INGIERE ELECTROLITO

Enjuagar la boca y escupir. Consultar un médico inmediatamente.

MANTENIMIENTO Y CUIDADOS DEL VEHICULO

- No es aconsejable dejar el juguete en ambientes con temperaturas por debajo del cero. Si no se usa el juguete en un ambiente con una temperatura por encima del cero, podrán producirse daños irreversibles en los motores y en las baterías.
- Controlar periódicamente el estado del vehículo, en especial la instalación eléctrica, las conexiones de las clavijas, las caperuzas de protección y el cargador. En caso de defectos comprobados, el vehículo eléctrico y el cargador no deben utilizarse. Para las reparaciones, utilizar sólo piezas de repuesto originales PEG PEREGO.
- PEG PEREGO no se asume ninguna responsabilidad en caso de uso indebido de la instalación eléctrica.
- No dejar las baterías o el vehículo cerca de fuentes de calor como radiadores, chimeneas...
- Proteger el vehículo contra el agua, la lluvia, la nieve... No use el vehículo sobre arena o barro, pues podría causar daños a los botones, motores y reductores.
- Lubricar periódicamente (con aceite ligero) las partes móviles como cojinetes, dirección...
- Las superficies del vehículo deben limpiarse con un paño húmedo y, si es necesario, con productos no abrasivos de uso doméstico.
- Las operaciones de limpieza siempre deben realizarse por personas adultas.
- No desmontar nunca los dispositivos del vehículo o los motores, sin la autorización de PEG PEREGO.

REGLAS PARA UNA CONDUCCIÓN SEGURA

Para la seguridad del niño: antes de accionar el vehículo, leer y seguir atentamente las siguientes instrucciones.

- Enseñar a su niño el uso correcto del vehículo para una conducción segura y divertida.
- El juguete debe utilizarse con precaución, ya que requiere gran habilidad, evitando caídas o colisiones que provoquen lesiones al usuario o a tercero.
- Antes de partir, comprobar que el recorrido esté libre de personas o cosas.
- Conducir con las manos sobre el volante/manubrio y mirar siempre el camino.
- Frenar a tiempo para evitar choques.

¡ATENCIÓN! El artículo está dotado de un sistema de freno que es necesario que el adulto enseñe idóneamente al niño.

2ª MARCHA (si presente)

Inicialmente se aconseja utilizar la 1ª marcha. Antes de pasar a la 2ª marcha, cerciorarse de que el niño haya aprendido a usar correctamente el volante/manubrio, la 1ª marcha, el freno y haya adquirido familiaridad con el vehículo.

¡ATENCIÓN!

- Controlar que todos los remaches/las tuercas de fijación de las ruedas estén firmes.
- Si el vehículo funciona en condiciones de sobrecarga, por ejemplo sobre arena blanda, barro o terrenos muy accidentados, el interruptor de sobrecarga desconectará inmediatamente la potencia. Después de algunos segundos, se reanuda el suministro de corriente.
- Si el vehículo funciona en condiciones de sobrecarga en pendientes inclinadas, el interruptor de sobrecarga restará inmediatamente potencia al vehículo.
- Si esto ocurre, QUITAR EL PIE DEL PEDAL DEL ACCELERADOR: el freno eléctrico se accionará reduciendo el descenso del vehículo.
- Sólo para vehículos de 12 y 24V: en primera marcha, el vehículo cuenta con efecto diferencial como los vehículos auténticos. Sobre terrenos lisos y con un único niño, las dos ruedas pueden tener velocidades diferentes pudiendo provocar resbalamiento/ deceleración de las mismas.

DIVERTIMIENTO SIN INTERRUPCIÓN: Hay un set de baterías recargadas de repuesto puesto a disposición y listo para su uso.

¿PROBLEMAS?

¿EL VEHÍCULO NO FUNCIONA?

- Controlar que la batería esté conectada a la pastilla del acelerador.
- Controlar el botón del acelerador y, eventualmente, sustituirlo.
- Controlar que la batería esté conectada a la instalación eléctrica.

¿EL VEHÍCULO PIERDE POTENCIA?

- Recargar la batería. Si después de haberla recargado el problema persiste, controlar la batería y el cargador en un centro de asistencia.

SERVICIO DE ASISTENCIA

PEG PEREGO ofrece un servicio de asistencia post-venta, directa o a través de una red de centros de asistencia autorizados para eventuales reparaciones o sustituciones y venta de repuestos originales. Para contactar los centros de asistencia, sírvase del folleto "Centros de Asistencia" incluido en el embalaje.

Para cualquier notificación, es indispensable disponer del número de serie del artículo. Consultar la página dedicada a las piezas de repuesto para obtener información relativa al número de serie.

Peg Perego está a disposición de sus Consumidores para satisfacer de la mejor manera sus exigencias. Por este motivo, es para nosotros extremadamente importante y primordial conocer la opinión de nuestros Clientes.

Les estaríamos muy agradecidos si después de utilizar uno de nuestros productos, cumplimentara el CUESTIONARIO DE SATISFACCIÓN DEL CONSUMIDOR que encuentra en Internet en la página Web www.pegperego.com, indicando eventuales observaciones o sugerencias.

INSTRUCCIONES DE MONTAJE

ATENCIÓN

LAS OPERACIONES DE MONTAJE DEBEN SER REALIZADAS ÚNICAMENTE POR PERSONAS ADULTAS.

PRESTAR ATENCIÓN AL SACARSE EL VEHÍCULO DEL EMBALAJE. TODOS LOS TORNILLOS Y LAS PIEZAS PEQUEÑAS SE ENCUENTRAN EN UNA BOLSA DENTRO DEL EMBALAJE.

LA BATERÍA PODRÍA ESTAR INTRODUCIDA EN EL ARTÍCULO.

MONTAJE

- 1 • Montar la parte superior del manillar introduciendo los dos ganchos en los dos orificios del tubo de hierro prestando atención a la orientación (ver la figura siguiente).
- 2 • En los detalles A y B se muestra el montaje correcto e incorrecto de los componentes.
- 3 • Montar la parte inferior del manillar ejerciendo presión.
- 4 • Fijar las dos partes ensambladas con los dos tornillos en dotación.
- 5 • Montar los paramentos; el paramento marcado en su interior con la inscripción DX se debe colocar en el lado derecho del manubrio y aquel con la inscripción SX en el lado izquierdo. Nota: el dibujo muestra el montaje del paramento derecho DX.
- 6 • Fijar los paramentos con los tornillos en dotación.
- 7 • Humedecer con agua y jabón (o con un lubricante liviano) el interior de los puños de goma para facilitar la colocación sobre los tubos del manillar. Cada puño se puede colocar indistintamente a la derecha o a la izquierda.
- 8 • Introducir la llave en el salpicadero. La llave tiene una función puramente estética.
- 9 • Colocar el manillar sobre la barra de dirección alineando los orificios (A) con aquellos de la barra. Nota: para facilitar la operación, mantener una mano debajo del chasis a la altura de la barra, impidiendo su descenso.
- 10 • Fijar el manillar con el tornillo y la tuerca en dotación. Nota: la tuerca se debe introducir en el orificio hexagonal y el tornillo en el orificio circular.
- 11 • Aplicar a presión la parte superior de la palanca del cambio.
- 12 • Montar a presión sobre la parte delantera del artículo las partes internas de los resortes.
- 13 • Montar el resorte presionando sobre las lengüetas de enganche para fijarlo. Repetir la operación con el otro resorte. Nota: el dibujo muestra el montaje del detalle derecho DX.
- 14 • Montar el parachoques delantero enganchándolo en el chasis en el punto indicado con la letra A.
- 15 • Fijar el parachoques en el chasis con los dos tornillos en dotación.
- 16 • Montar el caño de escape en la parte trasera del vehículo orientándolo como en la figura.
- 17 • Fijar el caño de escape con los dos tornillos en dotación.
- 18 • Aplicar el adhesivo plateado que se suministra en la bolsa de las pegatinas.
- 19 • Enganchar el faro trasero por un lado y girarlo hacia abajo para completar la fijación.
- 20 • Eliminar los tapones de plástico de los ejes delanteros.
- 21 • Colocar una arandela grande sobre el eje izquierdo.
- 22 • Coger la rueda delantera izquierda, fácilmente reconocible por su menor grosor y por la inscripción SX impresa en su interior.
- 23 • Poner la rueda sobre el eje.
- 24 • Colocar en la parte del eje que sobresale de la rueda una arandela grande y una pequeña. Fijar el conjunto con una tuerca utilizando la llave en dotación. Repetir las operaciones de montaje de la rueda en el lado derecho utilizando la rueda restante, que tiene la inscripción DX.
- 25 • Eliminar los tapones de plástico del eje de hierro. Introducir el eje en los orificios de los motorreductores.
- 26 • Coger la rueda trasera derecha, fácilmente reconocible por la inscripción DX impresa en su interior.
- 27 • Colocar el "driver" haciendo coincidir sus ganchos con los orificios de la rueda.
- 28 • Poner la rueda sobre el eje hasta encastrar el pentágono del motorreductor en la rueda.
- 29 • Colocar del otro lado la última rueda, ensamblada con el "driver" restante.
- 30 • Colocar en cada una de las partes del eje que sobresalen de las ruedas una arandela grande y una pequeña. Fijar el conjunto con una tuerca.

Nota: para facilitar la operación de fijación, mantener firme con una herramienta la tuerca opuesta a la que se está atornillado.

- 31 • Aplicar los cuatro tapones a presión.
- 32 • Girar el seguro detrás del sillín a la posición A (A: sillín desbloqueado; B: sillín bloqueado). Sacar el sillín.
- 33 • Conectar la clavija de la batería a la del sistema eléctrico.
- 34 • Colocar el sillín introduciendo las lengüetas delanteras en los orificios del chasis. Apretarlo girando el seguro detrás del sillín a la posición B. El vehículo está listo para el uso.
• **NOTA IMPORTANTE:** Antes de utilizar el vehículo por primera vez, cargar la batería.

CARACTERÍSTICAS DEL VEHÍCULO

- 35 • **PALANCA DEL CAMBIO.** El vehículo está dotado de 2 velocidades de marcha adelante y una marcha atrás. **ATENCIÓN:** al extraerlo del embalaje, el vehículo funciona sólo en 1ª marcha y marcha atrás. Para poder utilizar también la 2ª velocidad, seguir la secuencia de las figuras.
- 36 • Desenroscar el tornillo del seguro.
- 37 • Girar el seguro hasta la posición siguiente.
- 38 • Enroscar el seguro. Ahora están disponibles todas las marchas.
- 39 • **PEDAL ACELERADOR / FRENO ELÉCTRICO.** Manteniendo ambas manos en el manillar, presionar el pedal del acelerador. El vehículo irá a una velocidad de 3,5 Km/h (en 1ª marcha) y 7,4 Km/h (en 2ª marcha).
• Al levantar el pie del pedal, el freno entra en funcionamiento automáticamente y el vehículo de detiene. Nota: antes de utilizar el pedal del acelerador, eliminar el cartón de protección.
- 40 • **MARCHA ATRÁS:** a diferencia de las dos marchas adelante, para mantener la marcha atrás, la palanca del cambio se debe mantener en posición. No bien se suelta, regresa a la posición de 1ª velocidad. Para ir marcha atrás, empujar hacia delante la palanca del cambio y presionar simultáneamente el pedal del acelerador. Finalizada la maniobra, levantar el pie del pedal del acelerador y soltar la palanca del cambio.

SUSTITUCIÓN DE LA BATERÍA

ATENCIÓN: LOS DIBUJOS DE LAS BATERÍAS SON ÚNICAMENTE INDICATIVOS. SU BATERÍA PODRÍA SER DIFERENTE CON RESPECTO AL MODELO REPRESENTADO. NO OBSTANTE, DEBERÁN SEGUIRSE LAS SECUENCIAS DE SUSTITUCIÓN Y DE CARGA ILUSTRADAS.

- 41 • Abrir el sillín como se indicó anteriormente. Desenroscar el tornillo del seguro de la batería. Extraer el seguro de la batería.
- 42 • La clavija de la batería se debe desconectar de la clavija del sistema eléctrico, presionando lateralmente como muestra la figura.
- 43 • Extraer la batería y sustituirla con la nueva. Colocar el seguro de la batería y enroscar el tornillo. Conectar las clavijas y montar y fijar el sillín.

CARGA DE LA BATERÍA

ATENCIÓN: LA OPERACIÓN DE RECARGA DE LA BATERÍA ASÍ COMO CUALQUIER INTERVENCIÓN ELÉCTRICA, DEBEN SER REALIZADAS ÚNICAMENTE POR PERSONAS ADULTAS. LA BATERÍA TAMBIÉN SE PUEDE RECARGAR SIN QUITARLA DEL JUGUETE.

- 44 • Abrir el sillín como se indicó anteriormente. La clavija A del sistema eléctrico se debe desconectar de la clavija B de la batería presionando lateralmente.
- 45 • Introducir la clavija del cargador de baterías en una toma doméstica siguiendo las instrucciones correspondientes. Conectar la clavija B con la clavija C del cargador de baterías.
- 46 • Finalizada la carga, desconectar el cargador de baterías de la toma doméstica y desconectar la clavija C de la clavija B.
- 47 • Introducir la clavija B en la A a fondo hasta que encastre. Una vez terminadas las operaciones, recordar siempre cerrar y fijar el sillín.

PORTUGUÊS

PEG PEREGO® agradece pela escolha deste produto. Há mais de 60 anos PEG PEREGO leva crianças a passear. Logo que nascem com seus carrinhos e depois com as cadeirinhas de passeio, e ainda depois com os brinquedos a pedais e bateria.

Descubra a linha completa dos produtos, as novidades e outras informações acerca de Peg Perego através de nosso site

www.pegperego.com

INFORMAÇÕES IMPORTANTES

Leia atentamente este manual de instruções para familiarizar-se com o uso do modelo e ensinar ao seu filho como dirigir de forma correta, segura e divertida. Conserve então o manual para consultas futuras.

Antes de utilizar o veículo pela primeira vez, carregue a bateria por 18 horas. Não observar tal procedimento pode causar danos irreversíveis à bateria.

- **De 3+**
- Veículo para 1 lugar
- 1 Bateria recarregável de 12V 8Ah em chumbo sigilada
- 2 rodas motrizes
- 2 motores de 165 W
- Velocidade em 1ª marcha 3,5 km/h
- Velocidade em 2ª marcha 7,4 km/h
- Velocidade em marcha à ré de 3,5 km/h

Peg Perego reserva-se o direito de efetuar a qualquer momento, alterações nos modelos e informações contidas nesta publicação, por razões técnicas ou comerciais.

NORMAS DE SEGURANÇA

Nossos brinquedos respeitam as Normas de Segurança Europeias para brinquedos (requisitos de segurança previstos pelo Conselho da EEC) e pelo "U.S. Consumer Toy Safety Specification". São aprovados pelo I.I.S.G (Istituto Italiano de Segurança para Brinquedos). Não estão de acordo com as leis de circulação viária e portanto não podem circular em vias públicas.



Peg Perego S.p.A. é certificada ISO 9001.

A certificação oferece aos clientes e aos consumidores a garantia de transparência e confiança no que se refere ao modo como a empresa trabalha.

- **ATENÇÃO!** Não adequado a crianças com idade inferior a 36 meses. As peças pequenas podem ser ingeridas ou inaladas causando a asfixia.
- **ATENÇÃO!** A utilização do veículo em estradas públicas, perto de cursos de água ou piscinas ou em espaços reduzidos, pode causar perigo de ferimentos aos utilizadores e/ou a terceiros. A vigilância de um adulto é sempre necessária.
- As crianças devem estar sempre calçadas durante o uso do veículo.
- Quando o veículo estiver em funcionamento, preste atenção para que as crianças não coloquem as mãos, pés ou partes do corpo, roupas ou outros objetos, perto das peças em movimento.
- Não molhe jamais os componentes do veículo como motores, instalações, botões, etc.
- Não use gasolina ou outras substâncias inflamáveis perto do veículo.
- O veículo deve ser usado absolutamente por uma única criança, já que não se enquadra na categoria de veículos com dois lugares.

DIRETRIZ RAEE (somente UE)

- Este produto constitui ao fim de sua vida útil como resíduo classificado RAEE e portanto não deve ser eliminado como simples resíduo urbano, mas deve ser sujeito à coleta seletiva;
- Entregue este resíduo nas apropriadas e relativas ilhas ecológicas;
- A presença de substâncias perigosas contidas nos componentes elétricos deste produto constitui fonte de potencial perigo para a saúde humana e para o meio ambiente, caso tais produtos não forem corretamente eliminados;
- O desenho presente de um latão de lixo barrado significa que o produto deve ser sujeito a coleta seletiva.



DESCARTE DE BATERIAS

- Contribua para proteger o meio ambiente.
- A bateria usada, não pode ser jogada fora com os resíduos domésticos.
- Podem ser depositadas num centro de coleta de baterias usadas ou de eliminação de resíduos especiais, informe-se junto ao setor competente.



DECLARAÇÃO DE CONFORMIDADE

DENOMINAÇÃO DO PRODUTO
Polaris OUTLAW

CÓDIGO DE IDENTIFICAÇÃO DO PRODUTO
IGOR0049

NORMAS DE REFERÊNCIA (origem)
Diretriz geral de Segurança para Brinquedos
2009/48/CE
Standard EN 71 / 1 -2 -3
Standard EN62115

Diretriz Compatibilidade Electromagnética
2004/108/CE
Standard EN55022 – EN55014

Diretriz Europeia RAEE 03/108/CE
Diretriz Europeia RoHS 2002/95/CE
Diretriz Ftalati 2005/84/CE

Não está de acordo com as leis de circulação viária e portanto não pode circular em vias públicas.

DECLARAÇÃO DE CONFORMIDADE

Peg Perego S.p.A. declara sob a própria responsabilidade que o artigo em objeto foi submetido a ensaios e testes internos e aprovado de acordo com as normas técnicas vigentes junto a laboratórios externos e independentes.

DATA E LOCAL DE EMISSÃO
Itália - 10. 12. 2011

Peg Perego S.p.A.
via A. De Gasperi, 50
20862 Arcore (MB) – ITALIA

ADVERTÊNCIAS: BATERIA

A recarga das baterias deve ser efetuada e supervisionada somente por adultos. Não deixe que crianças brinquem com as baterias.

CARREGAMENTO DA BATERIA

- Carregue a bateria seguindo as instruções anexas ao carregador e em todo modo não ultrapasse 24 horas de recarga.
- Recarregue a bateria assim que o veículo perca velocidade, para evitar danos.
- Caso seu veículo fique parado por muito tempo, lembre-se de carregar a bateria e conservá-la desligada da instalação; repita a operação de recarga ao menos a cada três meses.
- A bateria não deve ser carregada de cabeça para baixo.
- Não esqueça as baterias a carregar! Controle periodicamente.
- Use somente o carregador de baterias fornecido e baterias originais PEG PEREGO.
- A bateria é sigilada e não precisa de manutenção.

ATENÇÃO

- AS BATERIAS CONTÊM SUBSTÂNCIAS TÓXICAS CORROSIVAS. NÃO ADULTERAR-LAS.
- As baterias contêm eletrólitos de base ácida.
- Não provoque contato direto entre os terminais da bateria, evite golpes fortes: risco de explosão e/ou incêndio.
- Durante a recarga, a bateria produz gás. Carregue a bateria num local bem ventilado, longe de fontes de calor e materiais inflamáveis.
- A bateria gasta deve ser removida do veículo.
- É desaconselhável apoiar a bateria sobre roupas, poderiam danificar-se.
- Utilize somente baterias ou acumuladores do tipo recomendado ou similar.

CASO OCORRA VAZAMENTO

Proteja seus olhos, evite contato direto com o eletrólito: Proteja suas mãos. Coloque a bateria numa bolsa de plástico e siga as instruções sobre eliminação de baterias.

CASO A PELE OU ROUPAS ENTREM EM CONTATO COM O ELETRÓLITO

Lave a parte afetada abundantemente com água corrente. Consulte um médico imediatamente.

CASO O ELETRÓLITO SEJA INGERIDO

Enxágue a boca e cuspa. Consulte um médico imediatamente.

MANUTENÇÃO E CUIDADOS COM O VEÍCULO

- Não é aconselhável deixar o brinquedo em ambientes com temperaturas abaixo de zero. Se vier a ser utilizado sem levá-lo a uma temperatura superior a zero, é possível haver danos irreversíveis ao motor e à bateria.
- Controle regularmente o estado do veículo, principalmente a instalação elétrica, as ligações das tomadas, as proteções e o carregador de baterias. Em caso de defeitos comprovados, o veículo elétrico e o carregador de baterias não devem ser usados. Em caso de reparos, use somente peças sobressalentes originais PEG PEREGO.
- PEG PEREGO não assume qualquer responsabilidade em caso de adulteração do sistema elétrico.
- Não deixe as baterias ou o veículo perto de fontes de calor como aquecedores, lareiras, etc.
- Proteja o veículo da água, chuva, neve, etc.; usá-la sobre a areia ou lama pode ocasionar danos nos botões, motores e redutores.
- Lubrifique regularmente (com óleo leve) partes móveis, como rolamentos, esterço, etc.
- As superfícies do veículo podem ser limpas com um pano úmido e, se preciso, com produtos de uso doméstico não abrasivos.
- As operações de limpeza devem ser efetuadas somente por adultos.
- Não desmonte os mecanismos do veículo ou os motores, sem a autorização da PEG PEREGO.

REGRAS PARA CONDUZIR COM SEGURANÇA

- Para a segurança da criança: antes de ligar o veículo, leia e siga atentamente as seguintes instruções.
- Ensine a criança a usar corretamente o veículo para dirigi-lo de forma segura e divertida.
 - O brinquedo tem de ser utilizado com cuidado, pois exige grande habilidade, de modo a evitar quedas ou colisões que provoquem ferimentos ao usuário e a terceiros.
 - Antes de dar a partida, certifique-se que o percurso esteja desimpedido de pessoas ou coisas.
 - Dirija com as mãos no volante e olhe sempre o percurso.
 - Freie em tempo para evitar colisões.

ATENÇÃO! O artigo está equipado com um sistema de frenagem que precisa de uma instrução adequada da criança por parte de um adulto.

2ª VELOCIDADE (se existente)

Aconselha-se primeiramente o uso da 1ª marcha. Antes de colocar a 2ª marcha, certifique-se que a criança tenha aprendido como usar corretamente o volante, a 1ª marcha, os freios, e tenha adquirido familiaridade com o veículo.

ATENÇÃO!

- Controle que todos os tampos de fixação das rodas estejam bem firmes.
- Se o veículo funcionar em condições de sobrecarga, como sobre areia, lama ou terrenos muito irregulares, o interruptor de sobrecarga interromperá imediatamente a potência. A potência será retomada depois de alguns segundos.
- Se o veículo estiver em condições de sobrecarga sobre rampas inclinadas, o interruptor de sobrecarga interromperá imediatamente a potência ao veículo. Caso isto ocorra RETIRE O PÉ DO PEDAL DO ACELERADOR; o freio elétrico funcionará desacelerando a descida do veículo.
- Somente para veículos 12 e 24 Volts: na primeira marcha, o veículo possui um efeito diferencial como nos automóveis verdadeiros, em terrenos lisos e com uma única criança, as duas rodas podem ter velocidades diferentes com a possibilidade de derrapagem/ desaceleração das mesmas.

DIVERTIMENTO SEM INTERRUPÇÃO: conserve sempre um conjunto de baterias carregadas para a troca, prontas para serem usadas.

PROBLEMAS?

O VEÍCULO NÃO FUNCIONA?

- Verifique se não existem cabos desligados em baixo da placa do acelerador.
- Controle o funcionamento do botão do acelerador e eventualmente substitua-o.
- Verifique se a bateria está ligada à rede elétrica.

O VEÍCULO NÃO TEM POTÊNCIA?

- Carregue as baterias. Se após a recarga o problema permanecer, peça o controle das baterias e do carregador de baterias junto a um centro de assistência.

SERVIÇO DE ASSISTÊNCIA

PEG PEREGO oferece um serviço de assistência pós-venda, diretamente ou através de uma rede de centros de assistência autorizados, para eventuais consertos ou substituição e venda de sobressalentes originais. Para contactar os centros de assistência, consulte o folheto "Centros de Assistência" que encontrará na embalagem.

Para qualquer comunicação, é necessário possuir o número de série correspondente ao artigo. Para identificar o número de série consulte a página dedicada às peças de reposição.

Peg Perego está à disposição dos seus Consumidores para satisfazer ao máximo suas exigências. Por isso, conhecer a opinião de nossos Clientes, é para nós muito importante e precioso. Ficaremos muito agradecidos se depois de ter utilizado um nosso produto, quiser preencher o QUESTIONÁRIO DE SATISFAÇÃO DO CONSUMIDOR, o qual encontrará em Internet no seguinte endereço: www.pegperego.com, indicando assim eventuais observações ou sugestões.

INSTRUÇÕES DE MONTAGEM

ATENÇÃO

AS OPERAÇÕES DE MONTAGEM DEVEM SER FEITAS SOMENTE POR ADULTOS. PRESTE ATENÇÃO AO RETIRAR O VEÍCULO DA EMBALAGEM. TODOS OS PARAFUSOS E PEQUENAS PEÇAS ENCONTRAM-SE EM UM SAQUINHO DENTRO DA EMBALAGEM. PODE SER QUE A BATERIA TENHA JÁ SIDO COLOCADA NO VEÍCULO.

MONTAGEM

- 1 • Monte a parte superior do guidão introduzindo as duas hastes nos dois furos do tubo de ferro, prestando atenção no sentido das mesmas (veja figura seguinte).
- 2 • Nos detalhes A e B, são mostradas a montagem correta e a incorreta das peças.
- 3 • Monte a parte inferior do guidão fazendo pressão.
- 4 • Fixe as duas peças montadas com os dois parafusos fornecidos.
- 5 • Enfie os protetores de mão, prestando atenção para enfiar corretamente o protetor contendo em seu interior a indicação DX no lado direito do guidão e o protetor com a indicação SX no lado esquerdo. Nota: o desenho mostra a montagem do protetor de mão direito DX.
- 6 • Fixe os protetores de mão com os parafusos fornecidos.
- 7 • Umedeça com água e sabão (ou com um lubrificante leve) o interior das manoplas de borracha para facilitar sua introdução nos tubos do guidão. Enfie as manoplas indiferentemente à direita ou à esquerda.
- 8 • Introduza a chave no painel. A chave tem uma função meramente estética.
- 9 • Posicione o guidão na barra da direção alinhando os furos (A) com os da barra. Nota: para facilitar a operação, ponha uma mão sob a carroceria na altura da barra para evitar que esta desça.
- 10 • Fixe o guidão com o parafuso e a porca fornecidos. Nota: a porca deve ser introduzida no furo sextavado, o parafuso no furo circular.
- 11 • Aplique com pressão a parte superior da alavanca do câmbio.
- 12 • Monte com pressão, na parte dianteira do produto, as partes internas dos molejos.
- 13 • Monte o molejo pressionando-o contra as lingüetas de encaixe para fixá-lo. Repita a operação para o outro molejo. Nota: o desenho mostra a montagem da peça direita DX.
- 14 • Posicione o pára-choque dianteiro encaixando-o na carroceria no ponto indicado com a letra A.
- 15 • Fixe o pára-choque no chassi com os dois parafusos fornecidos.
- 16 • Posicione o tubo do escapamento na traseira do veículo direcionando-o como na figura.
- 17 • Fixe o tubo de escapamento com os dois parafusos fornecidos.
- 18 • Aplique o adesivo prateado que encontrará nos envelopes dos decalques.
- 19 • Fixe a lanterna traseira de um lado, rode-a para baixo para completar a fixação.
- 20 • Retire as tampas de plástico dos eixos dianteiros.
- 21 • Coloque uma arruela grande no eixo esquerdo.
- 22 • Pegue a roda dianteira esquerda que pode ser reconhecida facilmente por ser de espessura menor e pela indicação SX e gravada no lado interno da roda.
- 23 • Enfie a roda no eixo.
- 24 • Coloque, na parte do eixo que fica para fora da roda, uma arruela grande e uma pequena. Fixe tudo com uma porca utilizando a chave fornecida. Repita as operações de montagem da roda do lado direito, utilizando a roda estreita restante com a indicação DX.
- 25 • Retire as tampas de plástico do eixo de ferro. Enfie o eixo nos furos dos motorreductores.
- 26 • Pegue a roda traseira direita que pode ser facilmente reconhecida pela indicação DX marcada no lado de dentro da roda.
- 27 • Posicione o "driver" fazendo coincidir seus pinos com os furos da roda.
- 28 • Enfie a roda no eixo até encaixar o pentágono do motorreductor na roda.
- 29 • Enfie pelo outro lado a última roda, montada com o "driver" restante.
- 30 • Enfie, em cada uma das duas partes do eixo que ficam fora das rodas, uma arruela grande e uma pequena. Fixe tudo com uma porca. Nota: para facilitar a operação de fixação, mantenha parada com uma ferramenta a porca oposta à que está parafusando.
- 31 • Coloque as quatro tampas com pressão.
- 32 • Rode o trinco atrás do selim para a posição A

(A: selim destrancado; B: selim trancado).

Remova o selim.

- 33 • Ligue o conector da bateria com o conector do sistema elétrico.
- 34 • Reponha o selim introduzindo as linguetas dianteiras nos furos da carroceria. Feche-o rodando o trinco atrás do selim para a posição B. O veículo está pronto para o uso.
 - **NOTA IMPORTANTE:** Antes de utilizar o veículo pela primeira vez, carregue a bateria.

CARACTERÍSTICAS E USO DO VEÍCULO

- 35 • **ALAVANCA DO CÂMBIO.** O veículo possui 2 velocidades de marcha para a frente e uma marcha a ré. **ATENÇÃO:** quando é removido da embalagem, o veículo anda só na 1ª marcha e em ré. Para poder utilizar também a 2ª marcha, faça como indicado nas figuras seguintes.
- 36 • Desparafuse o parafuso do trinco.
- 37 • Rode o trinco até a posição seguinte.
- 38 • Parafuse o trinco novamente. As marchas agora estão todas disponíveis.
- 39 • **PEDAL DO ACELERADOR/FREIO ELÉTRICO.** Mantendo ambas as mãos no guidão, pise no pedal do acelerador. O veículo andarà a uma velocidade de 3,5 Km/h (na 1ª marcha) e a 7,4 Km/h (na 2ª marcha).
 - Erguendo o pé do pedal, o freio entra em funcionamento automaticamente parando o veículo. Nota: antes de utilizar o pedal do acelerador, elimine o papelão de proteção.
- 40 • **MARCA A RÉ:** diferentemente das duas marchas para a frente, a alavanca do câmbio na posição de marcha a ré precisa ser mantida na posição. Assim que se solta a alavanca, esta volta para a posição da 1ª marcha. Para andar em marcha a ré, empurre para a frente a alavanca do câmbio e pressione, simultaneamente, o pedal do acelerador. Completada a manobra, erga o pé do pedal do acelerador e solte a alavanca do câmbio.

SUBSTITUIÇÃO DA BATERIA

ATENÇÃO: OS DESENHOS DAS BATERIAS SÃO SOMENTE INDICATIVOS. SUA BATERIA PODE SER DIFERENTE DO MODELO REPRESENTADO. ISSO NÃO COMPROMETE AS SEQUÊNCIAS DE SUBSTITUIÇÃO E DE CARREGAMENTO ILUSTRADAS.

- 41 • Abra o selim, como descrito anteriormente. Desparafuse o parafuso do retentor da bateria. Tire o retentor da bateria.
- 42 • Tire o conector da bateria do conector do sistema elétrico pressionando os pinos lateralmente, como mostrado na figura.
- 43 • Remova a bateria e substitua-a pela nova. Reponha o retentor da bateria e aperte o parafuso. Ligue os conectores, reponha e fixe o selim.

CARREGAMENTO DA BATERIA

ATENÇÃO: O CARREGAMENTO DA BATERIA OU QUALQUER OUTRA INTERVENÇÃO NO SISTEMA ELÉTRICO DEVE SER EXECUTADA POR ADULTOS.

- A BATERIA PODE SER CARREGADA TAMBÉM SEM RETIRÁ-LA DO BRINQUEDO.
- 44 • Abra o selim, como descrito anteriormente. Solte o conector A do sistema elétrico do conector B da bateria pressionando lateralmente.
 - 45 • Insira o plugue do carregador de baterias numa tomada doméstica seguindo as instruções anexadas. Ligue o conector B com o conector C do carregador de baterias.
 - 46 • Terminada a carga, tire o carregador de bateria da tomada doméstica e, depois, tire o conector C do conector B.
 - 47 • Insira até o fim, até o encaixe, o conector B no conector A. Terminadas as operações, lembre-se sempre de fechar e fixar o selim.

SLOVENŠČINA

PEG PEREGO® se vam zahvaljuje za nakup tega izdelka. PEG PEREGO prevaža otroke že več kot 60 let. Čim se rodijo v košarah, nato v športnih vozčkih in še pozneje na igračah na pedale ali na akumulatorje.

Popolno paletno izdelkov, novosti in druge informacije iz sveta Peg Perego odkrijte na našem spletišču

www.pegperego.com

POMEMBNE INFORMACIJE

Skrbno preberite ta priročnik z navodili, da bi vam bilo lažje uporabljati izdelek in naučiti otroka, kako pravilno in varno voziti ter se ob tem tudi zabavati. Priročnik shranite, da ga boste lahko še kdaj prebrali.

Preden boste vozilo prvič uporabili, naj se akumulator polni 18 ur. Če tega postopka ne boste upoštevali, bi se lahko akumulator nepopravljivo poškodoval.

- **Leta od 3+**
- Vozilo za 1 osebo
- 1 Svinčev akumulator 12 V, 8Ah, zapečaten
- 2 pogonski kolesi
- 2 motorja po 165 W
- Hitrost v prvi prestavi 3,5 km/h
- Hitrost v drugi prestavi 7,4 km/h
- Hitrost v vzvratni prestavi 3,5 km/h

Peg Perego si pridržuje pravico do sprememb na modelih in v podatkih in pričujoči publikaciji iz tehničnih ali podjetniških razlogov v kateremkoli trenutku.

VARNOSTNI PREDPISI

Naše igrače so izdelane v skladu z evropskimi varnostnimi predpisi za igrače (varnostni ukrepi, ki jih predvideva Svet EGS) in s specifikacijo o uporabi igrač, ki so jo izdale ZDA (U.S. Consumer Toy Safety Specification). Potrdil jih je organ IISG (Italijanski inštitut za varnost igrač).

Ne ustrezajo predpisom za vožnjo po cestah, zato se z njimi otroci ne smejo voziti po javnih cestah.



Peg Perego S.p.A. ima certifikat ISO 9001.

Certifikat za stranke in uporabnike pomeni garancijo transparentnosti in zaupanja v delo podjetja.

- **OPOZORILO!** Ni primerno za otroke, mlajše od 36 mesecev. Vsebuje majhne delce, ki jih lahko majhni otroci požrejo ali vdihnejo in lahko povzročijo zadušitev.
- **POZOR!** Uporaba vozila na javnih cestah ali v bližini vodnih tokov ali bazenov ali v majhnih prostorih pomeni tveganje za poškodbe uporabnika in drugih prisotnih ljudi. Otroke naj med igro vedno nadzoruje odrasla oseba.
- Otroci morajo imeti med vožnjo na vozilu vedno obute čevlje.
- Ko je vozilo v pogonu, pazite, da otroci ne bodo vtikali rok, nog ali drugih delov telesa, oblačil ali drugih predmetov med premikajoče se dele.
- Nikoli ne polivajte delov vozila, kot so motor, naprave, gumbi itd., z vodo.
- Ob vozilu nikoli ne uporabljajte bencina ali drugih vnetljivih snovi.
- Če vozilo ne sodi v kategorijo vozil, namenjenih za vožnjo dveh otrok, naj se z njim obvezno vozi le en otrok.

DIREKTIVA RAEE (samo za EU)

- Ta izdelek je na koncu svoje življenjske dobe odpadek razreda RAEE, zato ga ne smete zavreči kot gospodinjjski odpadek, ampak je predmet ločenega zbiranja odpadkov;
- Odpadek odložite na ustreznem vnaprej pripravljenem ekološkem otoku;
- Prisotnost nevarnih snovi v električnih delih tega izdelka predstavljajo vir morebitne nevarnosti za človeško življenje in za okolje, če izdelka ne zavrzete na pravilen način;
- Prekrižan smetnjak je oznaka, ki sporoča, da je treba izdelek zavreči kot predmet ločenega zbiranja odpadkov.



VARNO ODLAGANJE AKUMULATORJA

- Prizadevajte si za varovanje okolja.
- Iztrošenega akumulatorja ne zavrzite z gospodinjjskimi odpadki.
- Zavrzete ga lahko v centru za zbiranje izrabljenih baterij in akumulatorjev ali za zbiranje posebnih odpadkov; pozanimajte se v svoji občini.



IZJAVA O SKLADNOSTI

NAZIV IZDELKA
Polaris OUTLAW

IDENTIFIKACIJSKA KODA IZDELKA
IGOR0049

ZAKONSKA PODLAGA (izvor)
Splošna direktiva o varnosti igrač 2009/48/ES
Standard EN 71 / 1-2-3
Standard EN62115

Direktiva o elektromagnetni združljivosti
2004/108/ES
Standard EN55022 – EN55014

Evropska direktiva RAEE 03/108/ES
Evropska direktiva RoHS 2002/95/ES
Direktiva o ftalatih 2005/84/ES

Ne ustreza predpisom za vožnjo po cestah, zato se z njim otroci ne smejo voziti po javnih cestah.

IZJAVA O SKLADNOSTI

Peg Perego S.p.A. na lastno odgovornost izjavlja, da je bil izdelek podvržen notranjim kolovdacijskim preizkusom in da je homologiran v skladu z veljavnimi predpisi v zunanjih, neodvisnih laboratorijih.

DATUM IN KRAJ IZDAJE
Italija – 10. 12. 2011

Peg Perego S.p.A.
via A. De Gasperi 50
20862 Arcore (MB) – ITALIA

OPOZORILA ZA AKUMULATOR

Akumulator smejo polniti ali polnjenje nadzorovati samo odrasle osebe.
Ne dovolite, da bi se z akumulatorjem igrali otroci.

POLNENJE AKUMULATORJA

- Napolnite akumulatorje, tako da sledite navodilom, priloženim polnilniku. Akumulator se ne sme polniti več kot 24 ur.
- Če boste akumulator napolnili, takoj ko začne vozilo izgubljati hitrost, se boste izognili njegovim poškodbam.
- Če bo vozilo dlje časa stalo, napolnite akumulator in ga odklopite iz naprave; napolnite ga vsaj vsake 3 mesece.
- Akumulatorja ne smete polniti, če stoji na glavi.
- Ne puščajte akumulatorja priključenega na polnilnik! Akumulator redno pregledujte.
- Uporabljajte le priloženi polnilnik in originalne akumulatorje PEG PEREGO.
- Zapečaten akumulator ne potrebuje vzdrževanja.

POZOR

V AKUMULATORJU SO STRUPENE IN KOROZIVNE SNÓVI. NE POSEGAJTE VANJ.

- V akumulatorju so kislini elektroliti.
- Ne vzpostavljajte direktnega kontakta med končniki na akumulatorjih in izogibajte se močnim udarcem: tvegate eksplozijo ali požar.
- Med polnjenjem akumulatorja se sprošča plin. Akumulator polnite v zračnem okolju, daleč od virov toplote in gorljivih materialov.
- Iztrošen akumulator morate odstraniti iz vozila.
- Odsvetujemo odlaganje akumulatorja na oblačila; lahko bi jih poškodovali.
- Uporabljajte le priporočene baterije ali akumulatorje ali enakega tipa.

ČE AKUMULATOR PUŠČA

Zavarujte si oči; izogibajte se neposrednemu stiku z elektrolitom: zaščitite si roke.
Akumulator odložite v plastično vrečko in upoštevajte navodila za varno odlaganje akumulatorjev.

ČE PRIDE ELEKTROLIT V STIK S KOŽO ALI OČMI

Prizadeto mesto sperite z veliko tekoče vode.
Takoј se posvetujte z zdravnikom.

ČE BI ELEKTROLIT POPILI

Splaknite usta in izpljunite.
Takoј se posvetujte z zdravnikom.

PRAVILA ZA VARNO VOŽNJO

Za varnost otroka: preden vključite vozilo, preberite navodila in se jih natančno držite.

- Otroka naučite pravilno uporabljati vozilo, da bo vozil varno in da se bo ob tem lahko zabaval.
- Igračo je treba uporabljati pazljivo, saj zahteva veliko spretnosti. Tako se boste izognili padcem in trkom, ki bi lahko povzročili poškodbe malega voznika ali drugih oseb.
- Preden spelje, se prepričajte, da je pot prosta, da na njej ni oseb ali stvari.
- Voziti je treba z rokami na volanu/krmilu in vedno gledati na cesto.
- Vedno je treba pravočasno zavreti, da se ne bi vozilo zaletelo.

OPOZORILO! Izdelek je opremljen z zavornim sistemom, o katerem mora otroka skrbno poučiti odrasla oseba.

2. PRESTAVA (če je nameščena)

Za začetek vam svetujemo uporabo 1. prestave. Preden omogočite 2. prestavo, se prepričajte, da zna otrok pravilno uporabljati volan/krmilo, 1. prestavo, zavoro in da se je vozila privadil.

POZOR!

- Preverite, da so vse pritrditvene zaponke/matice na kolesih dobro pritrjene.
- Če vozilo deluje s preobremenitvami, na primer na mehkem pesku, na blatni ali zelo razdrapani površini, bo stikalo za preobremenitev izključilo tok. Delovanje se bo vzpostavilo po nekaj sekundah.
- Če vozilo deluje s preobremenitvami na strminah, bo stikalo za preobremenitev izključilo tok. Če bi se to zgodilo, MORA OTROK DVIGNITI NOGO S POSPEŠEVALNEGA PEDALA; sprožila se bo električna zavora, ki bo zavrla spuščanje vozila.
- Samo za vozila na 12 in 24 voltov: prestava vozila je opremljena z diferencialnim učinkom, tako kot pravi avtomobil; na gladki površini in v vozilu sedi le en otrok, se lahko kolesa vrtijo različno hitro, lahko zdrsnejo ali upočasnijo.

NEPREKINJENA ZABAVA: imejte pripravljen komplet polnih akumulatorjev.

VZDRŽEVANJE IN SKRIB ZA VOZILO

- Ni priporočljivo puščati igrače v okolju, kjer je temperatura nižja od nič stopinj. Če bi jo uporabili, ne da bi jo najprej ogreli na temperaturo, višjo od nič stopinj, bi se lahko motor in akumulatorji nepopravljivo pokvarili.
- Redno preverjajte stanje vozila, še posebej električne dele, povezavo vtičev, zaščitnih pokrovčkov in polnilnika akumulatorjev. Če opazite okvare, električnega dela in polnilnika akumulatorjev ne smete uporabljati. Za popravilo uporabljajte le originalne nadomestne dele PEG PEREGO.
- PEG PEREGO ne prevzema odgovornosti za primer poseganja v električno napravo.
- Ne puščajte akumulatorjev ali vozila ob virih toplote, na primer radiatorjih, kaminih itd.
- Vozilo zaščitite pred vodo, dežjem, snegom itd.; uporaba vozila na pesku ali v blatu lahko gumbe, motor in reduktorje poškoduje.
- Občasno namažite (z lahkim oljem) dele, ki jih je mogoče odstraniti, kot so ležaji, volan itd.
- Površine vozila lahko očistite z mokro krpo in, če je to potrebno, blagim detergentom za rabo v gospodinjstvu.
- Čistijo ga lahko samo odrasli.
- Nikoli ne smenjate mehanskih delov vozila ali motorja, če vas za to ni pooblastil PEG PEREGO.

TEŽAVE?

VOZILO NE DELUJE?

- Preverite, da ni pod ploščico pospeševalnika kateri od kablov odklopljen.
- Preverite delovanje gumba za pospeševanje in če ne deluje, ga zamenjajte.
- Preverite, da je akumulator priključen na električno napeljavno vozila.

VOZILO NIMA MOČI?

- Napolnite akumulatorje. Če polnjenju akumulatorja težava še vedno obstaja, odnesite akumulatorje in polnilnike v center za pomoč uporabnikom.

POMOČ UPORABNIKOM

PEG PEREGO ponuja pomoč uporabnikom, ki so kupili izdelek, neposredno ali prek svoje mreže pooblaščenih centrov za pomoč uporabnikom, za morebitna popravila, zamenjave ali nakup originalnih rezervnih delov.

Da bi stopili v stik s centrom za pomoč uporabnikom, glejte v knjižico "CENTRI ZA POMOČ UPORABNIKOM", ki je v embalaži.

Za vse pripombe morate imeti serijsko številko, ki ustreza izdelku. Da bi našli serijsko številko, glejte stran, na kateri so prikazani rezervni deli.

Peg Perego je vedno na voljo svojim strankam, da v kar največji meri izpolni njihove potrebe. Zato je za nas zelo pomembno, da poznamo mnenje svojih strank. Hvaležni vam bomo, če si boste, ko boste uporabili naš izdelek, vzeli čas in izpolnili VPRAŠALNIK O ZADOVOLJSTVU STRANK, ki ga boste našli na naših spletnih straneh, na naslovu: www.pegperego.com in nam sporočili vaše pripombe in predloge.

NAVODILA ZA SESTAVLJANJE

POZOR

IZDELEK SMEJO SESTAVITI IZKLJUČNO ODRASLE OSEBE.

PAZITE, KO IZDELEK VLEČETE IZ EMBALAŽE. VSI VIJAKI IN MAJHNI DELCI SO V VREČKI V EMBALAŽI.
AKUMULATOR JE MORDA ŽE NAMEŠČEN V VOZILU.

SESTAVLJANJE

- 1 • Montirajte zgornji del krmila, tako, vstavite zatiča v odprtine na železni cevi in pri tem pazite na to, kako ga obrnete (glej naslednjo sliko)
 - 2 • V podrobnostih A in B sta prikazani pravilno in nepravilno montiranje delov
 - 3 • A pritiskom montirajte spodnji del krmila.
 - 4 • Pritrdite združena dela s priloženimi vijaki.
 - 5 • Vstavite držala za roke in pri tem pazite, da vstavite ščitnik, ki je v notranjosti označen z napisom DX na desno stran krmila in tistega z napisom SX na levo stran. Opomba: risba kaže montiranje desnega držala DX.
 - 6 • Pritrdite držala za roke s priloženimi vijaki
 - 7 • Z vodo in milom (ali lažjim vlažilcem) navlažite notranjost gumijastih nastavkov, da olajšate njihovo vstavev na krmilo. Navlecite nastavke na levo in desno, brez razlike.
 - 8 • Vstavite ključ v armaturno ploščo. Ključ ima samo estetsko funkcijo.
 - 9 • Namestite krmilo na drog volana in pri tem naravnajte odprtino (A) z odprtinami droga. Opomba: za lažji postopek držite eno roko pod ohišjem ustrezno z drogom, da tako preprečite njegov znižanje.
 - 10 • Pritrdite krmilo s priloženim vijakom in matico. Pozor: matico je treba vstaviti v šesterkotno odprtino, vijak v okroglo odprtino.
 - 11 • Nastavite s pritiskom zgornji del menjalne ročice.
 - 12 • Nastavite s pritiskom na sprednji del artikla notranje dele vzmeti.
 - 13 • Montirajte vzmeti s pritiskom na ustrezno mesto priklonih jezičkov, da jih pritrдите. Ponovite postopek za druge vzmeti. Opomba: slika kaže montiranje desnega dela DX.
 - 14 • Namestite sprednji ščitnik tako, da ga priklopite na ohišje na točko, ki jo označuje črka A.
 - 15 • Pritrdite zaščito s priloženima vijakoma.
 - 16 • Namestite izpušno cev na zadnji del vozila in jo obrnite, kot kaže slika.
 - 17 • Pritrdite izpušno cev s priloženima vijakoma.
 - 18 • Nalepite srebrno nalepko, ki se nahaja v embalaži nalepk.
 - 19 • Priklopite zadnjo luč na eno stran, zavrtite jo navzdol, da končate pritrđitev.
 - 20 • Odstranite plastične zamaške s sprednje preme.
 - 21 • Vstavite veliko podložko na levo premo.
 - 22 • Vzemite sprednje levo kolo, ki ga lahko prepoznate, ker je tanjšje in ima napis SX v notranjosti kolesa.
 - 23 • Nataknite kolo na premo.
 - 24 • Vstavite na del preme, ki izhaja iz kolesa, eno veliko podložko in eno majhno. Vse skupaj pritrđite z matico in priloženim ključem. Ponovite postopek montaže klesa na desni strani, tako, da uporabite drugo tanjko kolo z napisom DX.
 - 25 • Odstranite plastične zamaške z železne preme. Vstavite premo na odprtine motoreduktorjev.
 - 26 • Vzemite sprednje levo kolo, ki ga lahko prepoznate, ker ima napis SX v notranjosti kolesa.
 - 27 • Namestite "driver", tako, da njegovi zatiči ustrezajo odprtinam na kolesu.
 - 28 • Vstavite kolo na premo, dokler se peterokotnik motoreduktorja ne vstavi v kolo.
 - 29 • Vstavite na drugo stran preostalo kolo, ki je združena s preostalim "driverjem"
 - 30 • Vstavite na oba dela preme, ki izhajata iz kolesa, eno veliko podložko in eno majhno. Vse skupaj pritrđite z matico. Opomba: za olajšanje postopka pritrđitve s posebnim pripomočkom zadržite nasprotno matico tiste, ki jo privijate.
 - 31 • S pritiskom namestite štiri pokrovčke.
 - 32 • Zavrtite blokado za sedežem v položaj A (A sedež sproščen; B sedež blokiran). Odstranite sedež.
 - 33 • Priklopite vtičak baterije na vtičnico električne napeljave.
 - 34 • Ponovno namestite sedež tako, da vstavite sprednje jezičke v odprtine ohišja. Zaprite ga tako, da zavrtite blokado za sedežem v položaj B. Vozilo je pripravljeno za uporabo.
- POMEMBNA OPOMBA: Pred prvo uporabo vozila napolnite baterijo.

LASTNOSTI IN UPORABA VOZILA

- 35 • MENJALNA ROČICA. Vozilo ima 2 prestavi za naprej in eno vzvratno.
POZOR: ko je vozilo odstranjena embalaža, ima vozilo samo 1. prestavo in vzvratno. Za uporabo tudi 2. prestave, se ravnajte po naslednjih slikah.
- 36 • Odstranite vijak blokade.
- 37 • Zavrtite blokado do naslednjega položaja.
- 38 • Ponovno privijte blokado. Zdaj imate na razpolago vse prestave.
- 39 • PEDAL ZA ZAGON / ZAVORO ELEKTRIČEN. Z obema rokama na krmilu pritisnite na zagonski pedal. Vozilo bo imelo hitros 3,5 Km/h (v 1. prestavi) in pri 7,4 Km/h (v 2. prestavi).
 - Z dvigom stopala s pedala se avtomatično vključijo zavora in ustavi vozilo. Opomba: pred uporabo zagonskega pedala odstranite zaščitni karton.
- 40 • VZVRATNA PRESTAVA: z razliko od dveh prestav navzpred, potrebuje vzvratna prestava vzdrževanje v položaju. Takoj, ko izpustim ročico, se ta vrne v položaj 1. prestave. Za vzvratno prestavo potisnite naprej menjalno ročico in istočasno pritisnite na pogonski pedal. Ko ste končali vzvratno vožnjo, dvignite stopalo s pogonskega pedala in izpustite menjalno ročico.

ZAMENJAVA AKUMULATORJA

ZAMENJAVA AKUMULATORJA

OPOZORILO: RISBE AKUMULATORJA SO OKVIRNE. VAŠ AKUMULATOR JE MORDA DRUGAČEN MODEL. TO NEVPLIVA NA NARISANO ZAPOREDJE DEJANJ PRI ZAMENJAVI IN POLNJENJU.

- 41 • Odprite sedež, kot je opisano prej. Odvijte vijak blokade baterije. Odstranite blokado baterije.
- 42 • Odstranite vtikač baterije iz vtičnice električne napeljave, tako, da pritisnete na vtičnice stransko, kot kaže slika.
- 43 • Odstranite baterijo in jo nadomestite z novo. Ponovno namestite blokado baterije in privijte vijak. Priključite vtičnice, ponovno namestite in pritrdite sedež.

POLNJENJE AKUMULATORJA

OPOZORILO: POLNJENJE AKUMULATORJA IN VSE DRUGE POSTOPKE, POVEZANE Z ELEKTRIČNO NAPELJAVO, SMEJO IZVAJATI LE ODRASLE OSEBE.

AKUMULATOR JE MOGOČE NAPOLNITI, NE DA BI GA SNELI Z IGRAČE.

- 44 • Odstranite sedež, kot je opisano prej. Odklopite vtikač A z električne naprave vtičnice B baterije tako, da pritisnete stransko.
- 45 • Vstavite vtikač polnilca baterij v domačo vtičnico tako, da se ravnate po priloženih navodilih. Povežite vtičnico B z vtičnico C polnilca baterij.
- 46 • Po končani polnitvi odstranite polnilca baterij s hišne vtičnice, nato odklopite vtikač C od vtičnika B.
- 47 • Vstavite do konca, do zaskoka, vtikač B v vtičnico A. Po končanem postopku ne pozabite zapreti in pritrditi sedeža.

DANSK

PEG PEREGO® takker dig for dit valg af dette produkt. I mere end 60 år har PEG PEREGO taget ungerne med på tur. Som nyfødte med barnevogne, herefter med klapvogne og senere endnu med pedaltrukket eller batteridrevet kørelegetøj.

Kom og se hele vores produktudvalg, nyhederne og andre nyttige oplysninger fra Peg Perego på vores website

www.pegperego.com

VIGTIGE OPLYSNINGER

Læs denne brugsanvisning omhyggeligt, så du kan lære denne model at kende og kan lære dit barn, hvordan den skal køres på korrekt, sikker og fornøjelig måde. Opbevar denne manual med henblik på anvendelse i fremtiden.

Før køretøjet anvendes for første gang skal batteriet oplades fuldstændigt i 18 timer. Hvis denne fremgangsmåde ikke overholdes, kan det forårsage uafhængelige skader på batteriet.

• Fra 3+

- Køretøj med 1 plads
- 1 genopladeligt batteri på 12V 8Ah med blyforsegling
- 2-hjulstrukken
- 2 motorer på 165 W
- Hastighed i 1. gear 3,5 km/h
- Hastighed i 2. gear 7,4 km/h
- Hastighed i bakgear 3,5 km/h

Peg Perego forbeholder sig ret til når som helst at foretage ændringer på modeller og data angivet i denne brochure på grund af tekniske eller erhvervsmæssige årsager.

KONFORMITETSERKLÆRING

PRODUKT BETEGNELSE

Polaris OUTLAW

PRODUKTETS IDENTIFIKATIONSKODE

IGOR0049

REFERENCENORMER (oprindelse)

Direktiv om sikkerhedskrav til legetøj 2009/48/EF

Standard EN 71 / 1 -2 -3

Standard EN62115

Direktiv om Elektromagnetisk kompatibilitet

2004/108/EF

Standard EN55022 – EN55014

EU-direktiv WEEE 03/108/EF

EU-direktiv RoHS 2002/95/EF

Direktiv om indhold af phthalater 2005/84/EF

Køretøjet er ikke konformt med forskrifterne i færdselsloven og det må derfor ikke anvendes på offentlig vej.

KONFORMITETSERKLÆRING

Peg-Pérego S.p.A. erklærer under eget ansvar, at dette produkt har undergået interne tests og er typegodkendt i henhold til gældende normer af eksterne og uafhængige afprøvningslaboratorier.

UDSTEDELSESDATO OG -STED

Italien - 10. 12. 2011

Peg Perego S.p.A.
via A. De Gasperi, 50
20862 Arcore (MB) – ITALIA

SIKKERHEDSNORMER

Vores legetøjsprodukter er fremstillet i overensstemmelse med de europæiske sikkerhedsforskrifter for legetøj (sikkerhedskrav foreskrevet af Europarådet) og med "U.S. Consumer Toy Safety Specification". De er godkendt af I.I.S.G. (Det Italienske Institut for Legetøjssikkerhed). De er ikke konforme med forskrifterne i færdselsloven og de må derfor ikke anvendes på offentlig vej.



Peg Perego S.p.A. er ISO 9001 certificeret.

Certificeringen yder kunder og forbrugere garanti for gennemskuelighed og tillid til måden firmaet arbejder på.

- **ADVARSEL!** Uegnet for børn under 36 måneder. De små dele kan sluges eller indåndes, hvilket kan medføre kvælning.
- **ADVARSEL!** Hvis køretøjet anvendes på offentlig vej, på trange steder eller i nærheden af vandløb og swimmingpools, kan det føre til tilskadecomst for brugerne og/eller tredjeparter. Skal altid anvendes under opsyn af en voksen.
- Børnene skal altid være iført fodtøj, når de bruger køretøjet.
- Når køretøjet anvendes, bør du passe på, at barnet ikke stikker hænder, fødder eller andre legemsdele, beklædningsstykker eller ting ind i de bevægelige dele.
- Oversprøjt aldrig køretøjets dele som motor, elanlæg, trykknapper osv. med vand.
- Brug ikke benzin eller andre brandfarlige væsker i nærheden af køretøjet.
- Køretøjet må kun anvendes af et barn, med mindre det falder inden for kategorien køretøj med to pladser.

WEEE-direktivet (kun EU)

- Ved udløbet af dette produkts levetid klassificeres det som WEEE-affald og må derfor ikke bortskaffes sammen med almindeligt husholdningsaffald, men skal indleveres til særligt opsamlingssted.
- Aflever det skrottede produkt på de dertil indrettede miljøpladser;
- De elektriske dele i dette produkt indeholder farlige stoffer, der indebærer fare for helbredet og for miljøet, hvis produkterne ikke skrottes på korrekt måde;
- Mærkatet med den overstregede skraldespand angiver, at produktet skal bortskaffes til særlige opsamlingssteder.



BORTSKAFFELSE AF BATTERIET

- Vær med til at passe på miljøet.
- Et brugt batteri bør aldrig smides væk sammen med almindeligt husholdningsaffald.
- De kan indleveres til et batteriindsamlingssted eller til specielle affaldsdeponer; få yderligere oplysninger hos din kommune.



BEMÆRKNINGER OM BATTERIET

Opladning af batteriet må kun foretages og overvåges af voksne.

Lad aldrig dine børn lege med batteriet.

OPLADNING AF BATTERIET

- Oplad batteriet ved at følge anvisningerne vedlagt batteriopladeren og aldrig i mere end 24 timer.
- Genoplad batteriet, så snart køretøjet begynder at miste hastighed, for således at undgå at det beskadiges.
- Hvis køretøjet ikke anvendes i længere tid, skal du huske at genoplade batteriet og at frakoble det fra anlægget; foretag genopladning mindst hver tredje måned.
- Batteriet må ikke vendes på hovedet under genopladningen.
- Glem ikke batteriet under opladning! Kontroller det regelmæssigt.
- Brug kun den medfølgende batterioplader og det originale PEG PEREGO batteri.
- Batteriet er forsejlet og har ikke behov for vedligeholdelse.

PAS PÅ!

- BATTERIET INDEHOLDER GIFTIGE OG ÆTSENDE STOFFER. FORETAG INGEN INDGREB PÅ DET.
- Batteriet indeholder syrebaserede elektrolytter.
- Foretag ikke nogen direkte sammenkobling af batteriets terminalpunkter og undgå at det udsættes for hårde stød: Der er fare for eksplosion og/eller brand.
- Batterier danner gas under opladningen. Oplad batteriet på et godt ventileret sted og langt væk fra varmekilder og brændbare stoffer.
- Når batteriet er opbrugt, skal det fjernes fra køretøjet.
- Det frarådes at holde batteriet op mod tøj; der kunne opstå skader.
- Anvend kun batterier eller akkumulatører af den anbefalede type eller en tilsvarende type.

HVIS DER FOREKOMMER EN LÆKAGE

Beskyt øjnene; undgå direkte kontakt med elektrolytten; beskyt hænderne.

Anbring batteriet i en plastikpose og følg anvisningerne vedrørende bortskaffelse af batterier.

HVIS HUD ELLER ØJNE KOMMER I KONTAKT MED ELEKTROLYTTEN

Vask det ramte område med rigelige mængder rindende vand.

Henvend dig straks til en læge.

HVIS ELEKTROLYTTEN KOMMER I MUNDEN

Skyl munden grundigt og spyt ud.

Henvend dig straks til en læge.

VEDLIGEHOLDELSE OG BEHANDLING AF KØRETØJET

- Det anbefales ikke at efterlade legetøjet i miljøer med en temperatur på under frysepunktet. Hvis det bruges uden først at sørge for, at temperaturen er over frysepunktet, kan det forårsage ubodelige skader på motor og batterier.
- Kontroller køretøjets tilstand regelmæssigt, specielt hvad angår det elektriske anlæg, stikforbindelserne, beskyttelsesplader og batteriopladeren. Hvis du finder defekter, må dette elektriske køretøj og batteriopladeren ikke anvendes. Ved reparationer må der kun anvendes originale PEG PEREGO reservedele.
- PEG PEREGO påtager sig intet ansvar i tilfælde af indgreb på det elektriske anlæg.
- Efterlad ikke batterierne eller køretøjet i nærheden af varmekilder, som f.eks. varmeapparater, åbne ildsteder osv.
- Beskyt køretøjet imod vand, regn, sne osv.; hvis det anvendes på sand eller i mudder kan det forårsage skader på trykknapper, motorer og reduktionsgear.
- Smør regelmæssigt (med en let olie) de bevægelige dele som f.eks. lejer, rat osv.
- Køretøjets overflader kan rengøres med en fugtig klud og - om nødvendigt - med almindelige milde rengøringsmidler til husholdningen.
- Rengøringen må kun udføres af voksne.
- Demonter aldrig nogen af køretøjets mekaniske dele eller motoren, med mindre dette er godkendt af PEG PEREGO.

REGLER FOR SIKKER KØRSEL

Af hensyn til barnets sikkerhed: Læs og følg de nedenfor anførte anvisninger omhyggeligt, før køretøjet sættes igang:

- Lær dit barn, hvordan køretøjet bruges på den rigtige måde for en sikker og sjov køretur.
- Legetøjet kræver en vis behændighed, og skal anvendes med forsigtighed for at undgå fald eller sammenstød, der kan medføre skader på brugeren eller tredjeparter.
- Før kørslen starter, bør du kontrollere, at der ikke er ting eller personer i vejen.
- Køb med hænderne på styret/rattet og hold altid øje med vejen fremad.
- Brems op i tide for at undgå at køre ind i noget.

VIGTIGT! Produktet er udstyret med et bremsesystem, der kræver, at en voksen viser barnet den korrekte brug.

2. kørselshastighed (hvis denne findes)

Det tilrådes kun at bruge den 1. kørselshastighed i begyndelsen. Før 2. hastighed aktiveres, skal du sikre dig, at barnet har lært, hvordan styret/rattet anvendes korrekt, og at det har lært 1. kørselshastighed, bremsens funktion og køretøjets funktioner godt at kende.

PAS PÅ!

- Kontroller at alle sikringsringene/møtrikker til fastspænding af hjulene er spændt godt fast.
- Hvis køretøjet under brug bliver overbelastet, som det kan ske ved kørsel på blødt sand, mudder eller meget løst terræn, aktiveres overbelastningsafbryderen, som frakobler strømmen. Strømforsyningen tilkobles igen efter nogle sekunder.
- Hvis køretøjet overbelastes ved kørsel på stejle skråninger, frakobler overbelastningsafbryderen strømforsyningen til køretøjet. Hvis dette sker, skal FODEN STRAKS FJERNES FRA ACCELERATORPEDALEN; den elektriske bremse træder i funktion og sænker køretøjets hastighed under nedkørslen.
- Kun for køretøjer på 12 og 24 Volt: under 1. kørselshastighed fungerer køretøjet med differentialeffekt som rigtige biler; på glatte overflader og når kun et barn kører kan de to hjul dreje med forskellig hastighed, hvorfor der er risiko for udglidning/hastighedssænkning.

SJOV LEG UDEN AFBRYDELSER: Hav altid et ekstra sæt opladede batterier klar til brug.

PROBLEMER?

VIRKER KØRETØJET IKKE?

- Kontroller om der er frakoblede kabler på pladen under acceleratoren.
- Kontroller om acceleratortrykknappen virker; i modsat fald udskift den.
- Kontroller om batteriet er tilkoblet det elektriske anlæg.

ER DER INGEN STRØM PÅ KØRETØJET?

- Oplad batterierne. Hvis problemet fortsætter efter opladningen, skal batterierne og opladeren efterses hos servicecenteret.

SERVICECENTER

PEG PEREGO yder en service efter købet, enten direkte eller via et netværk af autoriserede værksteder med henblik på eventuelle reparationer eller udskiftninger samt salg af originale reservedele. Ønsker du at kontakte et servicecenter, henvises du til brochuren "Servicecentre", der medfølger i pakken.

Ved enhver henvendelse er det nødvendigt at have det serienummer, der svarer til produktet. Du kan finde serienummeret på siden, der drejer sig om reservedele.

Peg Perego står til kundernes disposition med henblik på bedst muligt at opfylde deres behov. Det er derfor yderst vigtigt og værdifuldt for os at høre, hvad vores kunder mener. Vi vil være taknemmelige for, om du ville udfylde vores SPØRGESKEMA OM KUNDETILFREDSHED, når du har anvendt et af vores produkter; du finder det på internettet på den følgende adresse: www.pegperego.com Her kan du meddele os dine bemærkninger eller foreslag.

REKLAMATIONSRET

Der er to års reklamationsret på køretøjet. Reklamationsretten dækker alle køretøjets dele ved normal og korrekt brug. Læs derfor brugsanvisningen nøje, inden køretøjet tages i brug. Udfyld skemaet nederst og gem brugsanvisningen sammen med købsbon til brug ved reklamation.

Procedure ved reklamation:

Ved evt. fejl og mangler bør du altid henvende dig, hvor køretøjet er købt. Af hensyn til vores løbende kvalitetssikring er det vigtigt, at du ved henvendelse har nedenstående oplysninger om køretøjet klar: Såfremt reklamationen ikke kan klares pr. telefon, skal køretøjet sendes til:

Maki A/S

Haarupvej 22D

8600 Silkeborg

Denmark

Tlf.nr.: +45 44476603

Mobilnr.: +45 40304228

E-mail: service@maki.dk

Web: www.maki.dk

Du er naturligvis også velkommen til at kontakte Maki Service

Køretøjer tages kun til reparation efter forudgående aftale. Køretøjer, der fremsendes uden forudgående aftale, vil blive afvist.

Skema til brug ved reklamationer :

Navn:

Adresse:

Postnr./by:

Kontaktperson:

Tlf.nr.:

Oplysninger på køretøjet:

Produktionskode (stregkoden):

Produktionsdato:

Kontrolnr. ("Controllo")

Købsdato:

Reklamationens art:

Med venlig hilsen

Peg Perego S.p.A. / Maki A/S

MONTERINGSANVISNINGER

PAS PÅ!
MONTERINGSARBEJDET MÅ KUN FORETAGES AF VOKSNE.
VÆR FORSIGTIG MENS KØRETØJET TAGES UD FRA DETS EMBALLAGE.
ALLE SKRUE OG SMÅDELE BEFINDER SIG I EN POSE INDEN I EMBALLAGEN.
BATTERIET ER MULIGVIS ALLEREDE INDSAT I KØRETØJET.

MONTERING

- Monter den øverste del af styret ved at sætte de to stifter i de to huller i jernrøret. Vær opmærksom på hvordan de vender (se næste billede).
- På billede A og B vises henholdsvis korrekt og ukorrekt montering af delene.
- Monter den nederste del af rattet ved at trykke det på.
- Skru de to samlede dele fast ved hjælp af de medfølgende skruer.
- Kør håndbeskytterne på og vær påpasselig med at sætte dem korrekt på. Den som skal sættes på højre side af rattet er indvendig mærket med DX og den til venstre side er mærket SX. Bemærk: tegningen viser monteringen af højre håndbeskyttelse DX.
- Fastgør håndbeskytterne med de medfølgende skruer.
- Fugtiggyg med vand og sæbe (eller et let smøremiddel) den indvendige af gummihåndtagene for gøre det lettere at sætte dem på rørene på rattet. Sæt håndtagene på uden hensyntagen til høje og venstre.
- Indsæt nøglen i instrumentbrættet. Nøglen er kun til for et syns skyld og har ingen reel funktion.
- Placer rattet på drejestangen med hullerne (A) ud for dem på stangen. Bemærk: for nemheds skyld, hold en hånd under chassiset på højde med drejestangen for at undgå at den glider ned.
- Fastgør rattet med de medfølgende skruer og møtriker. Bemærk: møtrikken skal indsættes i det sekskantede hul, mens skruen skal i det runde hul.
- Sæt den øverste del af drejestangen på ved at trykke.
- Fastgør ved tryk på den forreste del af køretøjet de indvendige dele af støddæmperne.
- Fastgør støddæmperen ved at trykke den til de tilpassede tapper. Gentag med den anden støddæmper. Bemærk: tegningen viser monteringen af den højre støddæmper DX.
- Placer den forreste kofanger ved at fastgøre den til chassiset som undergive med bogstav A.
- Fastgør kofangeren til stellet med de to medfølgende skruer.
- Placer udstødningsrøret bag på køretøjet og vend det i den retning som vist på tegningen.
- Fastgør udstødningsrøret med de medfølgende skruer.
- Sæt det sølvfarvede klistermærke på som I finder i en pose.
- Fastgør bagrefleksen på en side, drej den nedad for at færdigmontere den.
- Fjern plastikpropperne fra forakslerne.
- Sæt en stor spændskive på den venstre aksel.
- Tag det venstre forhjul som er let genkendeligt da det har en mindre tykkelse og er mærket med SX på den indvendige side af hjulet.
- Sæt hjulet på akslen.
- Sæt en stor og en lille spændskive på den del af akslen som stikker ud af hjulet. Spænd det hele fast med en møtrik ved at anvende det medfølgende værktøj. Gentag ved monteringen af det højre forhjul og anvend det tilbageværende smalle hjul mærket DX.
- Fjern plastikpropperne fra jernakslen. Indsæt akslen i hullerne i reduktionsgearet.
- Tag det højre baghjul som er let genkendeligt på mærkningen DX på den indvendige side af hjulet.
- Sæt "driveren" fast ved få dens stifter til at passe med hullerne på hjulet.
- Sæt hulet på akslen indtil reduktionsgearets femkant sidder fast i hjulet.
- Sæt det sidste hjul på den anden side efter at have samlet det med den sidste "driver".
- Sæt en lille og en stor spændskive på hver ende af akslen hvor den stikker ud fra hjulet. Fastgør det hele med en møtrik. Bemærk: for nemheds skyld i forbindelse med fastgørelsen, hold den modsatte møtrik til den der skrues fast med et værktøj.
- Tryk de 4 propper på.
- Drej sikkerhedsblokeringen bag sædet i indstilling

- A (A: sædet er ikke blokeret; B: sædet er blokeret). Fjern sædet.
- Forbind batteriets stift med kontakten på det elektriske anlæg.
 - Sæt sædet på igen ved sætte de forreste tapper ind i huller på chassiset. Luk det ved at dreje sikkerhedsblokeringen bag sædet i indstilling B. Køretøjet er klar til brug.
 - VIGTIGT: Før bilen tages i brug første gang skal batteriet oplades.

KØRETØJETS EGENSKABER OG ANVENDELSE

- DREJESTANG. Køretøjet er udstyret med 2 fremadgående gear og et baggear. OBS: når køretøjet trækkes ud af emballagen kan det kun køre i 1. gear og baggear. For at kunne benytte 2. gear, gør som beskrevet på de følgende tegninger.
- Løs skruerne på sikkerhedsblokeringen.
- Drej sikkerhedsblokeringen til næste indstilling.
- Skru sikkerhedsblokeringen fast igen. Nu kan alle gear benyttes.
- ELEKTRISK SPEEDER/BREMSE. Mens begge hænder holdes på rattet, tryk på speederen. Køretøjet kører med en hastighed på 3,5 Km i timen (i 1. gear) og 7,4 Km i timen (i 2. gear).
- Når foden løftes fra speederen, aktiveres bremsen automatisk og køretøjet standses. Bemærk: før speederen bruges, fjern beskyttelsesappet.
- BAKGEAR: til forskel fra de fremadgående gear, skal drejestangen holdes i den rette position for at bakke. Så snart drejestangen slippes, glider den tilbage i indstillingen for 1. gear. For at bakke, skub drejestangen frem og tryk samtidig på speederen. Når manøvren er overstået, flyt foden fra speederen og slip drejestangen.

UDSKIFTNING AF BATTERIET

PAS PÅ! TEGNINGERNE AF BATTERIERNE ER KUN VEJLEDENDE. DIT BATTERI KAN EVENTUELT SE ANDERLEDES UD END DEN VISTE MODEL. DETTE HAR DOG INGEN INDFLYDELSE PÅ DEN VISTE RÆKKEFØLGE VED UDSKIFTNING OG OPLADNING.

- Åben sædet som beskrevet ovenfor. Løs skruerne på batteriholderen. Træk batteriholderen ud.
- Afbryd forbindelsen mellem batteriet og det elektriske anlæg ved at trykke på siden af kontakterne som vist på tegningen.
- Tag batteriet ud og udskift det med det nye. Sæt batteriholderen på plads og skru skruerne fast påny. Forbind stikkene, sæt sædet på plads og fastgør det.

OPLADNING AF BATTERIET

PAS PÅ! GENOPLADNING AF BATTERIET OG ETHVERT ANDET INDGREG PÅ DET ELEKTRISKE ANLÆG MÅ KUN UDFØRES AF VOKSNE. BATTERIET KAN GENOPLADES UDEN AT TAGE DET UD AF LEGETØJET.

- Åben sædet som beskrevet ovenfor. Afbrud kontakt A på det elektriske anlæg fra kontakt B på batteriet ved at trykke på siden.
- Indsæt kontakten fra opladeren i en stikkontakt ved at følge den medfølgende vejledning. Forbind kontakt B med C på opladeren.
- Når batteriet er færdigopladet, tag opladeren ud af stikket, afbryd derefter stift C fra stift B.
- Indsæt helt i bund, indtil klikket, stift B i stift A. Husk altid at sætte sædet på igen og fastgøre det når opladningen er udført.

SUOMI

Kiitos, että valitsit PEG PEREGO® -tuotteen. PEG PEREGO on vienyt lapsia ulos jo 50 vuoden ajan. Vastasyntyneet vauuissa, sitten rattaisa ja vielä myöhemmin akkukäyttöisissä ja poljettavissa leikkiajoneuvoissa.

Tutustu sivustollamme koko tuotevalikoimaamme, löydät uutuudet ja muita tietoja Peg Perego -maailmasta

www.pegperego.com

TÄRKEITÄ TIETOJA

Lue tämä käyttöohje huolellisesti, jotta tutustut mallin käyttöön ja voit opettaa lapsen ajamaan oikein, turvallisesti ja mukavasti. Säilytä käyttöohje vastaisen varalle.

Ennen ajoneuvon ensimmäistä käyttöä akkua on ladattava 18 tuntia. Tämän menettelyn laiminlyöminen saattaa aiheuttaa akulle pysyviä vaurioita.

- **Ikä 3+**
- Kaksipaikkainen ajoneuvo
- 1 ladattava, suljettu lyijyakuu 12V 8 Ah
- 2 vetävää pyörää
- 2 moottoria 165 W
- Ykkösvaihteen nopeus 3,5 km/h
- Kakkosvaihteen nopeus 7,4 km/h
- Peruutusvaihteen nopeus 3,5 km/h

Peg Perego pidättää oikeuden tehdä teknisistä tai tuotannonlisistä syistä malleihin ja tämän julkaisun tietoihin muutoksia milloin tahansa.

VAATIMUSTENMUKAISUUSVAKUUTUS

TUOTTEEN NIMI
Polaris OUTLAW

TUOTTEEN TUNNISTUSKOODI
IGOR0049

VIITENORMIT (alkuperä)
Yleisdirektiivi 2009/48/EY Lelujen turvallisuus
Standardi EN 71 / I -2 -3
Standardi EN62115

Direktiivi 2004/108/EY Sähkömagneettinen yhteensopivuus
Standardi EN55022 – EN55014

Euroopan direktiivi 03/108/EY WEEE
Euroopan direktiivi 2002/95/EY RoHS
Direktiivi 2005/84/EY Lelujen ja lastenhoitotarvikkeiden sisältämät ftalaatit

Ei vastaa tieliikennesääntöjä eikä siis voi ajaa yleisillä teillä.

VAATIMUSTENMUKAISUUSVAKUUTUS

Peg Perego S.p.A. vakuuttaa omalla vastuullaan, että kyseinen tuote on käynyt läpi sisäiset testit ja että se on tyyppihyväksytty voimassa olevien määräysten mukaisesti ulkopuolisissa, riippumattomissa laboratorioissa.

AIKA JA PAIKKA
Italia - 10. 12. 2011

Peg Perego S.p.A.
via A. De Gasperi, 50
20862 Arcore (MB) – ITALIA

TURVALLISUUSMÄÄRÄYKSET

Leikkikalumme vastaavat Euroopan leluja koskevia turvallisuusmääräyksiä (Euroopan neuvoston säätämät turvallisuusvaatimukset) sekä "U.S. Consumer Toy Safety Specification"-määräyksiä. I.I.S.G. (Istituto Italiano Sicurezza Giocattoli) on hyväksynyt ne. Ne eivät vastaa tieliikennesääntöjä eikä niillä siis voi ajaa yleisillä teillä.



Peg Perego S.p.A. on ISO 9001 -sertifioitu.

Sertifiointi takaa asiakkaille ja kuluttajille yhtiön työtapojen läpinäkyvyyden ja sen, että niihin voi luottaa.

- **HUOMAA!** Ei sovellu alle 3-vuotiaille lapsille. Sisältää pieniä osia, jotka voivat nieltynä tai hengitysteihin joutuessaan aiheuttaa tukehtumisen.
- **HUOMIO!** Ajoneuvon käyttäminen julkisilla teillä tai vesiteiden tai uima-altaiden läheisyydessä tai ahtaissa tiloissa voi aiheuttaa tapaturmavaaran käyttäjälle ja/tai sivullisille. Aikuisen täytyy aina valvoa käyttöä.
- Lasten on aina pidettävä jalkineita ajoneuvon käyttämisen aikana.
- Ajoneuvon käytön aikana on varottava, etteivät lapset laita käsiä, jalkoja tai muita kehon osia, vaatteita tai muita esineitä lähelle liikkuvia osia.
- Älä koskaan kastele ajoneuvon osia, kuten moottoria, järjestelmiä, painikkeita jne.
- Älä käytä ajoneuvon läheisyydessä bensiiniä tai muita tulenarkoja aineita.
- Ajoneuvoa saa käyttää vain yksi lapsi kerrallaan, ellei ajoneuvo kuulu kaksipaikkaisten ajoneuvojen luokkaan.

SÄHKÖ- JA ELEKTRONIIKKALAITEROMUDIREKTIIVI WEEE (vain EU)

- Kun tuotteen käyttöikä on päättynyt, se luokitellaan WEEE-jätteeksi eikä sitä siis saa hävittää kotitalousjätteen tavoin, vaan se on toimitettava erilliskeräykseen.
- Toimita jäte asianmukaiseen keräykseen.
- Tuotteen elektronisissa osissa olevat vaaralliset aineet saattavat aiheuttaa vaaraa henkilöiden terveydelle ja ympäristölle, ellei tuotteita hävitetä asianmukaisella tavalla.
- Jätessäiliön yli vedetty rasti osoittaa, että tuote on toimitettava erilliskeräykseen.



AKUN HÄVITTÄMINEN

- Suojele sinäkin ympäristöstä.
- Älä heitä käytettyä akkua kotitalousjätteisiin.
- Toimita se käytettyjen akkujen keräyskeskukseen tai erikoisjätteiden keräyskeskukseen. Kysy tietoja paikallisilta viranomaisilta.



AKKUA KOSKEVIA HUOMAUTUKSIA

Aikuisen tulee ladata akku tai valvoa sen lataamista. Älä anna lasten leikkiä akulla.

AKUN LATAAMINEN

- Lataa akku laturin mukana toimitettujen ohjeiden mukaisesti. Älä koskaan lataa yli 24 tuntia.
- Lataa akku aina ajoissa, heti kun ajoneuvon nopeus alkaa hidastua. Näin vältät sen vahingoittumisen.
- Jos ajoneuvo on pitkään käyttämättä, muista ladata akku ja pitää se kytkettyinä irti järjestelmästä. Lataa akku vähintään kolmen kuukauden välein.
- Akkua ei saa ladata ylösalaisin.
- Älä unohda akkua lataukseen! Tarkista säännöllisesti.
- Käytä vain toimitettua laturia ja alkuperäistä PEG PEREGO -akkua.
- Akku on suljettu ja huoltovapaa.

HUOMIO

- **AKKU SISÄLTÄÄ MYRKYLLISIÄ, SYÖVYTTÄVIÄ AINEITA. ÄLÄ PEUKALOI SITÄ.**
- Akku sisältää happopohjaisia elektrolyyttejä.
- Älä anna akun liittimien joutua keskenään suoraan kosketukseen, vältä kovia iskuja: tulipalo- ja/tai räjähdysvaara.
- Lataamisen aikana akussa muodostuu kaasua. Lataa akku hyvin tuuletetussa tilassa, etäällä lämmönlähteistä ja tulenaroista aineista.
- Tyhjä akku täytyy poistaa ajoneuvosta.
- Vältä akun sijoittamista vaatteiden päälle, ne saattavat vahingoittua.
- Käytä ainoastaan suositellun tyyppisiä tai vastaavia akkua.

JOS AKKU VUOTAA

Suoja silmät. Vältä suoraa kosketusta akkuhapon kanssa.

Suoja kädet. Laita akku muovikassiin ja noudata akkujen hävittämistä koskevia ohjeita.

JOS IHO TAI SILMÄT JOUTUVAT KOSKETUKSIIN AKKUHAPON KANSSA

Pese kohta runsaalla, juoksevilla vedellä. Ota välittömästi yhteys lääkäriin.

JOS AKKUHAPPOA JOUTUU NIELUUN

Huuhdo suu ja sylje. Ota välittömästi yhteys lääkäriin.

AJONEUVON HUOLTO JA KUNNOSSAPITO

- Ei ole suositeltavaa jättää leikkikaluja tilaan, jonka lämpötila voi laskea nollan alapuolelle. Leikkikalun käyttäminen ennen kuin sen lämpötila on nollan yläpuolella voi aiheuttaa moottorille ja akuille pysyviä vaurioita.
- Tarkista ajoneuvon kunto säännöllisesti, erityisesti sähköjärjestelmä, pistokkeiden liitännät, suojatulpat ja laturi. Jos havaitset vian, sähköistä ajoneuvoa ja laturia ei saa käyttää. Korjauksiin saa käyttää vain alkuperäisiä PEG PEREGO -varaosia.
- PEG PEREGO ei vastaa vahingoista, mikäli sähköjärjestelmään on koskettu.
- Älä jätä ajoneuvon akkua lähelle lämmönlähteitä, kuten lämpöpatteria, takkaa tms.
- Suojaa ajoneuvo vedeltä, sateelta, lumelta jne. Ajoneuvon käyttäminen hiekassa tai mudassa voi aiheuttaa vahinkoa painikkeille, moottorille ja välityspyörästölle.
- Voitele säännöllisesti (kevyellä öljyllä) liikkuvat osat, kuten laakerit, ohjaus jne.
- Ajoneuvon pinnat voidaan puhdistaa kostealla liinalla ja tarvittaessa kotitalouden puhdistusaineilla, jotka eivät ole hankaavia.
- Vain aikuiset saavat suorittaa puhdistustoimenpiteet.
- Älä koskaan pura ajoneuvon tai moottorin mekanismeja ilman PEG PEREGO:n valtuutusta.

SÄÄNNÖT TURVALLISTA AJOA VARTEN

Lapsen turvallisuuden takaamiseksi: lue seuraavat ohjeet ja noudata niitä tarkkaan ennen ajoneuvon käynnistämistä.

- Opetä lapsi käyttämään ajoneuvoa oikein, jotta hän osaa ajaa turvallisesti ja pitää hauskaa.
- Lelu täytyy käyttää varoen, sen käyttäminen vaatii taitoa. Vältä putoamista tai törmäämistä, joka voi aiheuttaa vahinkoa käyttäjälle tai muille henkilöille.
- Varmista ennen liikkeelle lähtöä, että reitti on vapaa henkilöistä ja muista esteistä.
- Kädet täytyy aina pitää ohjaustangolla/-pyörällä ja on aina katsottava eteenpäin.
- Jarruta aina ajoissa törmäysten välttämiseksi.

HUOMIO! Tuotteessa on jarrutusjärjestelmä, jonka käyttäminen edellyttää, että aikuinen on opettanut lapselle miten on toimittava.

TOINEN NOPEUS (mallikohtainen)

Aluksi on suositeltavaa käyttää ensimmäistä vaihdetta. Ennen toisen vaihteen kytkemistä on varmistettava, että lapsi on oppinut käyttämään oikein ohjaustankoa/-pyörää, ensimmäistä vaihdetta, jarrua, ja että hän on tottunut käyttämään ajoneuvoa.

HUOMIO!

- Tarkista, että kaikki pyörien suojalevyt ja kiinnitysmutterit ovat kunnolla paikoillaan.
- Jos ajoneuvo joutuu ylikuormitustilanteeseen, kuten vaimessa hiekassa, mudassa tai hyvin epätasaisella maaperällä, ylikuormituskytkin katkaisee tehon välittömästi. Tehon syyttö jatkua muutaman sekunnin kuluttua.
- Jos ajoneuvo on ylikuormitustilanteessa jyrkässä mäessä, ylikuormituskytkin katkaisee tehon välittömästi. Mikäli näin käy, OTA JALKA POIS KAASUPOLKIMELTA. Sähköjarru kytketty toimintaan hidastaen ajoneuvon liikettä.
- Vain ajoneuvot 12 ja 24 V: Ensimmäisellä vaihteella ajoneuvossa on tasauspyörästötoiminto, kuten oikeassa autossa, tasaisella maaperällä yhden lapsen ajaessa pyörillä voi olla eri nopeus ja on mahdollisuus että ne luisuvat/hidastuvat.

HUVIA ILMAN KESKEYTYSTÄ: Pidä vara-akku ladattuna käyttöä varten.

ONGELMIA?

EIKÖ AJONEUVO TOIMI?

- Varmista, että kaasupolkimen alla ei ole irronneita johtoja.
- Tarkista kaasupainikkeen toiminta ja tarvittaessa vaihda se.
- Tarkista, että akku on kytketty sähköjärjestelmään.

EIKÖ AJONEUVOSSA OLE TEHOA?

- Lataa akut. Jos ongelma toistuu lataamisen jälkeen, anna huolto liikkeen tarkistaa akku ja laturi.

HUOLTO

PEG PEREGO tarjoaa myynnin jälkeisen huoltopalvelun, joko suoraan tai valtuutettujen huoltokeskusten verkon kautta, mahdollisia korjauksia tai vaihtoja sekä alkuperäisten varaosien hankkimista varten. Huoltokeskukset löytyvät pakkauksessa olevasta lehtisestä "Huoltokeskukset".

Asioimista varten on tunnettava tuotteen sarjanumero. Sarjanumero löytyy varaosia koskevalta sivulta.

Peg Perego on aina asiakkaiden käytettävissä ja tekee parhaansa kaikkien heidän toivomustensa täyttämiseksi. Siksi asiakkaidemme mielipiteen tunteminen on meille tärkeää ja hyvin arvokasta. Olisimme kiitollisia, jos tuotteemme käytön jälkeen voisitte täyttää **ASIAKKAIDEN TYYTYVÄISYYSKYSELYN**, jonka löydätte Internet-osoitteesta: www.pegperego.com näin voitte antaa palautetta ja tehdä ehdotuksia.

REKLAMAATIO-OIKEUS

Ajoneuvoon liittyvä reklamaatio-oikeus on kaksi vuotta. Reklamaatio-oikeus kattaa ajoneuvon kaikki osat normaalin ja oikean käytön yhteydessä. Lue sen vuoksi käyttöohje huolellisesti ennen ajoneuvon käyttöönottoa. Täytä alla oleva lomake ja säästä käyttöohje sekä ostokuitti mahdollista reklamaatiotapausta varten.

Menettelyohje reklamaatiotapauksessa:

Mikäli ajoneuvossa on virheitä tai puutteita, ota yhteyttä ostopaikkaan. Jatkuvan laadunvarmistuksen kannalta on tärkeää, että osaat kertoa alla olevat ajoneuvoa koskevat tiedot ottaessasi yhteyttä ostopaikkaan.

Mikäli reklamaatiota ei voida selvittää puhelimitse, ajoneuvo lähetetään seuraavaan osoitteeseen:

ISOJOEN KONEHALLI OY

KESKUSTIE 26

KAUHAJOKI 61850

Phone: +358 20 132 3280

Fax: +358 20 132 3257

www.ikh.fi <http://www.ikh.fi>

Voit luonnollisesti myös ottaa yhteyttä Maki Serviceen (service@maki.dk).

Ajoneuvot vastaanotetaan korjattaviksi ainoastaan, kun asiasta on sovittu etukäteen. Emme ota vastaan ajoneuvoja, joiden lähetyksestä ei ole sovittu etukäteen.

Reklamaatiotapauksissa käytettävä lomake:

Nimi:

Osoite:

Postinumero/postitoimipaikka:

Yhteyshenkilö:

Puhelinnumero:

Ajoneuvon tiedot:

Tuotekoodi (viivakoodinumero):

Valmistuspäivä:

Tarkistusnumero ("Controllo"):

Ostopäivä:

Reklamaation syy

Ystävällisin terveisin

Peg Pérego S.p.A. / Maki A/S

ASENNUSOHJEET

HUOMIO

VAIN AIKUISET SAAVAT SUORITTA

ASENNUSTOIMENPITEET.

OLE VAROVAINEN PURKAESSASI AJONEUVOA

PAKKAUKSESTA.

KAIKKI RUUVIT JA PIKKUOSAT OVAT

PAKKAUKSEN SISÄLLÄ OLEVASSA PUSSISSA.

AKKU SAAJTAA JO OLLA ASENNETTU

TUOTTEESEEN.

ASENNUS

- Asenna käsikahvan yläosa kiinnittämällä kaksi tappia teräsputken kahteen reikään oikeaan suuntaan (katso seuraava kuva).
- Osakuvissa A ja B on esitetty osien oikea ja väärä asennus.
- Kiinnitä käsikahvan alaosa painamalla.
- Kiinnitä kootut kappaleet kahdella mukana tulevalla ruuvilla.
- Kiinnitä käsisuojat käsisuojan sisäpuolella tekstillä DX merkitty suojat käsikahvan oikealle puolelle ja tekstillä SX merkitty suojat vasemmalle puolelle. Huomaa: kuvassa on esitetty oikean käsisuojan DX asennus.
- Kiinnitä käsisuojat mukana tulevilla ruuveilla.
- Kostuta käsikahvojen sisäpuoli saippuavedellä (tai kevytvoiteluaineella) kiinnittämisen helpottamiseksi ohjaustankoon. Kiinnitä käsikahvat oikein oikealle ja vasemmalle puolelle.
- Laita avain kojetauluun. Avain on ainoastaan koristeellinen.
- Laita ohjaustanko ohjauspylvääseen kohdistamalla reiät (A) pylvään reikiin. Huomaa: toimenpiteet helpottamiseksi, laita toinen käsi korin alle pylvään kohdalle, jotta se ei laskeudu alas.
- Kiinnitä ohjaustanko mukana tulevilla ruuvilla ja mutterilla. Huomaa: mutteri laitetaan kuusioreikään ja ruuvi pyöreään reikään.
- Kiinnitä vaihdevivun yläosa painamalla.
- Kiinnitä jousitusten sisäkappaleet tuotteen etuosaan painamalla.
- Kiinnitä jousitus painamalla kiinnityskielekkeitä. Kiinnitä toinen jousitus samalla tavalla. Huomaa: kuvassa on esitetty oikeanpuoleisen osan DX asennus.
- Kiinnitä etuiskunsuojat koriin kirjaimella A osoitettuun kohtaan.
- Kiinnitä iskunsuojat alustaan kahdella mukana tulevalla ruuvilla.
- Kiinnitä pakoputki ajoneuvon takaosaan kuvassa osoitettuun suuntaan.
- Kiinnitä pakoputki kahdella mukana tulevalla ruuvilla.
- Kiinnitä tarrapussissa oleva hopeatarra.
- Kiinnitä takavalo sivulta ja kääntämällä se alaspäin.
- Poista muovitapit etuakseleista.
- Laita suuri aluslevy vasempaan akseliin.
- Ota vasen etupyörä, jonka tunnistaa helposti siitä, että se on ohuempi, ja pyörän sisäpuolella olevasta merkinnästä SX.
- Laita pyörä akseliin.
- Laita pyörästä ulos tulevan akselin päähän yksi suuri aluslevy ja yksi pieni aluslevy. Kiinnitä kaikki mutterilla käyttämällä mukana tulevaa avainta. Kiinnitä toinen etupyörä, jossa on teksti DX, oikealle puolelle.
- Poista muovitapit teräsakselista. Kiinnitä akseli hammaspyörän reikiin.
- Ota oikean puoleinen takapyörä, jonka sisäpuolella on merkintä DX.
- Aseta "ajuri" siten, että sen tapit menevät pyörän reikiin.
- Kiinnitä pyörä akseliin, kunnes hammaspyörän viisikulmio kiinnittyy pyörään.
- Kiinnitä viimeinen pyörä toiselta puolelta jäljelle jääneellä "ajurilla".
- Laita pyörästä ulos tulevien akselien päihin yksi iso ja yksi pieni aluslevy. Kiinnitä kaikki mutterilla. Huomaa: kiinnittäminen on helpompaa pitämällä kiinni vastakkaista mutteria työkalulla.
- Kiinnitä neljä tulppaa painamalla.
- Käännä satulan takana oleva pidätin asentoon A (A:satula avattu, B: satula lukittu). Irrota satula.
- Liitä akun pistoke sähkölaitteiston liittimeen.
- Kiinnitä satula takaisin kiinnittämällä etukielekkeet korin reikiin. Lukitse satula kääntämällä sen takapuolella oleva pidätin asentoon B. Ajoneuvo on nyt käyttövalmis.
- TÄRKEÄ HUOMAUTUS: Akku on ladattava ennen ajoneuvon ensimmäistä käyttökertaa.

AJONEUVON OMINAISUUDET JA KÄYTTÖ

- VAIHDEVIPU. Ajoneuvossa on kaksi ajonopeutta ja yksi peruutusvaihte. HUOMIO: ajoneuvo on säädetty tehtaalla vain I. vaihteelle ja

peruutusvaihteelle. Toinen vaihte voidaan ottaa käyttöön seuraavissa kuvissa kuvatulla tavalla.

- Kierrä auki pidättimen ruuvi.
- Käännä pidätin seuraavaan asentoon.
- Kierrä pidätin kiinni. Nyt kaikki vaihteet ovat käytössä.
- KAASUPOLJIN/SÄHKÖJARRU. Pidä molemmat kädet ohjaustangolla ja paina kaasupoljinta. Ajoneuvo kulkee nopeudella 3,5 km/h (I. vaihteella) ja 7,4 km/h (2. vaihteella).
- Kun jalka nostetaan polkimelta, jarru kytketty päälle automaattisesti ja pysäyttää ajoneuvon. Huomaa: poista pahvisuojus ennen kaasupolkimen käyttämistä.
- PERUUTUS. Toisin kuten ajovaihteiden kohdalla vaihdevipua on pidettävä peruutusasennossa peruuttamista varten. Kun vipu vapautetaan, se palautuu I. vaihteelle. Peruuttaminen tapahtuu työntämällä vaihdevipu eteen ja painamalla samanaikaisesti kaasupoljinta. Peruuttamisen päätyttyä nosta jalka kaasupolkimelta ja vapauta kaasuvipu.

AKUN VAIHTAMINEN

HUOMIO: AKKUIEN KUVAT OVAT VAIN VIITTEELLISIÄ. AKKU VOI OLLA ERILAINEN KUIN KUVASSA. SE EI VAIKUTA KUVATTUIHIIN VAIHTO- JA LATAUSOHJEISIIN.

- Avaa satula aiemmin kuvatulla tavalla. Kierrä irti akun kiinnittimen ruuvi. Irrota akun kiinnitin.
- Irrota akun pistoke sähkölaitteiston liittimestä painamalla sivusta kuvassa esitetyllä tavalla.
- Poista akku ja vaihda sen tilalle uusi. Laita akun kiinnitin takaisin ja kierrä ruuvi kiinni. Liitä pistokkeet ja kiinnitä satula.

AKUN LATAAMINEN

HUOMIO: VAIN AIKUISET SAAVAT LADATA AKUN JA TEHDÄ SÄHKÖJÄRJESTELMÄÄN LIITTYVIÄ TOIMENPITEITÄ.

AKKUA EI VÄLTÄMÄTTÄ TARVITSE IRROTTAA LEIKKIAJONEUVOSTA LATAAMISTA VARTEN.

- Avaa satula edellä kuvatulla tavalla. Irrota sähkölaitteiston liitin A akun pistokkeesta B sivusta painamalla.
- Liitä akkulaturin pistoke pistorasiaan mukana tulevien ohjeiden mukaan. Liitä pistoke B akkulaturin pistokkeeseen C.
- Irrota akkulaturi latauksen päätyttyä pistorasiasta ja irrota pistoke C pistokkeesta B.
- Liitä pistoke B pistokkeeseen A kunnolla loppuun saakka, kunnes se napsahtaa kiinni. Muista aina lopuksi sulkea ja kiinnittää satula.

NORSK

PEG PEREGO® takker for at dere har valgt dette produktet. I mer enn 60 år har PEG PEREGO tatt med barn ut på tur: Som nyfødte, i barnevognene, og senere med pedell- og batteridrevne leker.

Du kan lese om hele produktspektret vårt, nye produkter og annen informasjon om Peg Perego på nettstedet vårt

www.pegperego.com

VIKTIG INFORMASJON

Les denne håndboken nøye for å bli kjent med hvordan man bruker denne modellen, og hjelpe dere til å lære barnet deres hvordan man kjører på en riktig, trygg og allikevel god måte. Ta vare på håndboken for framtidige konsultasjoner.

Før man tar kjøretøyet i bruk for første gang må batteriene lades opp i 18 timer. Dersom man ikke gjennomfører denne prosedyren, kan det føre til ubøtelige skader på batteriet.

- **3+ år**
- Kjøretøy med 1 sitteplass
- 1 Oppladbart forseglet blybatteri 12V 8Ah.
- 2 drivhjul
- 2 motorer på 165 W
- Hastighet i første gir 3,5 km/t
- Hastighet i andre gir 7,4 km/t
- Hastighet i revers 3,5 km/t

Peg Perego reserverer seg retten til å endre de modellene og dataene som angis i denne håndboken når som helst, når det er behov for det av tekniske eller andre årsaker.

KONFORMITETSERKLÆRING

PRODUKTETS NAVN

Polaris OUTLAW

IDENTIFIKASJONSKODE FOR PRODUKTET

IGOR0049

REGELVERK som er REFERANSE (opprinnelse)

Generelt direktiv om sikkerhet for leketøy 2009/48/CE

Standard EN 71 / 1 -2 -3
Standard EN62115

Direktiv om elektromagnetisk kompatibilitet 2004/108/CE

Standard EN55022 – EN55014

Det europeiske direktivet WEEE 03/108/EC
Det europeiske direktivet RoHS 2002/95/EC
Direktivet om ftalater 2005/84/EC

Det er ikke i samsvar med anvisninger i normene som gjelder sirkulasjon i trafikken, og kan derfor ikke kjøres på offentlige veier.

KONFORMITETSERKLÆRING

Peg Perego S.p.A. erklærer under eget ansvar at den beskrevne artikkelen er blitt testet internt og godkjent etter gjeldende regelverk ved eksterne, uavhengige laboratorier.

DATO OG STED FOR UTSTEDELSE

Italia - 10. 12. 2011

Peg Perego S.p.A.
via A. De Gasperi, 50
20862 Arcore (MB) – ITALIA

SIKKERHETSNORMER

Lekene våre er i samsvar med De Europeiske Sikkerhetsnormene for leketøy (sikkerhetskrav utformet av EØF) og med "U.S. Consumer Toy Safety Specification". De er også godkjente av I.I.S.G. (Det italienske instituttet for lekers sikkerhet). Det er ikke i samsvar med retningslinjer for ferdsel på vei, og kan derfor ikke kjøres på offentlige veier.



Peg Perego S.p.A. har ISO 9001 sertifisering.

Sertifiseringen gir kunder og forbrukere en garanti om åpenhet og trygghet omkring måten bedriften arbeider på.

- **OBS!** Ikke egnet til barn under 36 måneder. Små deler til stede som kan svelges eller inhaleres og dermed føre til kvalning.
- **OBS!** Bruk av kjøretøyet på offentlig vei eller i nærheten av elver eller basseng eller på trange områder, kan påføre skader for brukeren og på andre personer i området. Det er alltid nødvendig at voksne har overoppsyn med bruken.
- Barn må alltid ha på sko når de bruker kjøretøyet.
- Når kjøretøyet er i bruk må man følge med så barna ikke setter hendene, føttene eller andre kroppsdeler, klær eller andre ting, inn nær der det er deler i bevegelse.
- Man må aldri ha vann på eller fukte komponenter på kjøretøyet, som f.eks. motorer, elektrisk anlegg, brytere, osv.
- Man må ikke benytte bensin eller andre brennbare væsker nær kjøretøyet.
- Kjøretøyet må kun brukes av et barn av gangen, med mindre det er av typen for med to seter.

WEEE-DIREKTIVET (kun EU)

- Dette produktet vil ved slutten av sin levetid være klassifisert som avfall av typen WEEE, og må derfor ikke kastes sammen med vanlig husholdningsavfall, men sendes til differensiert avfallsbehandling.
- Lever avfallet på organiserte oppsamlingssteder.
- Farlige substanser som finnes i de elektriske komponentene i dette produktet medfører helse- miljørisiko dersom produktene ikke blir avsatt på en riktig måte.
- Symbolet med en utkrysset søppelkasse angir at produktet må sendes til spesialinnsamling.



AVSETTING AV BATTERIET

- Vær med å ta bevare miljøet.
- Det brukte batteriet må ikke kastes sammen med vanlig husholdningsavfall.
- Dere kan ta dtm med til en oppsamlingsstasjon for brukte batterier, eller avsetningssted for spesialavfall. Skaff informasjon hos kommunen eller avfallsselskapet.



ADVARSLER FOR BATTERIET

Opplading av batteriet må utføres og overses av voksne. La ikke barn leke med batteriet.

OPPLADING AV BATTERIET

- Lad opp batteriet etter anvisningene som følger med batteriladeren, unngå opplading utover 24 timer.
- Lad opp batteriet igjen så snart kjøretøyet får redusert hastighet, for å unngå skader.
- Dersom kjøretøyet blir stående i ro i en lang periode, må man huske å lade opp batteriet og holde det frakoplet fra det elektriske anlegget. Gjenta oppladingen minst hver 3. måned.
- Batteriet må ikke lades opp når det står opp ned.
- Ikke glem av batteriet mens de lades opp! Kontroller med jevne mellomrom.
- Bruk kun batteriladere som følger med produktet, og PEG PEREGO originalbatterier.
- Batteriet er forseglet og trenger ikke vedlikehold.

OBS!

- **BATTERIET INNEHOLDER ETSENDE OG GIFTIGE STOFFER. GJØR DERFOR IKKE INNGREP PÅ DEM.**
- Batteriet inneholder elektrolytter med syrebase.
- Unngå å skape kontakt mellom batteriterminalene, og unngå kraftige støt: Dette kan føre til eksplosjons- og brannfare.
- Under opplading produserer batteriet gass. Lad derfor opp batteriet i et godt gjennomluftet lokale, langt fra varmekilder og brennbart materiell.
- År batteriet er utslitt må det fjernes fra kjøretøyet.
- Det frarådes å sette eller støtte batteriet på tøy/tekstiler, fordi disse da kan bli ødelagt.
- Bruk kun batterier og akkumulatorer av anbefalt type, eller tilsvarende typer.

DERSOM DET SKULLE OPPSTÅ LEKKASJE

Beskytt øynene, og unngå direkte kontakt med elektrolytten. Beskytt hendene dine. Legg batteriet i en plastpose og følg miljøreglene for kassering av batterier.

DERSOM HUDEN ELLER ØYNENE KOMMER I KONTAKT MED ELEKTROLYTTEN

Skyll nøye med rikelig vann det berørte området. Kontakt lege med en gang.

DERSOM NOEN SKULLE KOMME TIL Å DRIKKE ELEKTROLYTTEN

Skyll munnen og spytt. Kontakt lege med en gang.

VEDLIKEHOLD OG BEHANDLING AV KJØRETØYET

- Det anbefales ikke å oppbevare leken på steder der det temperaturen synker til under null grader. Dersom den skulle bli brukt uten at man først har varmet den opp til over null grader, kan dette føre til uoprettelige skader på motorer og batterier.
- Kontroller jevnlig at kjøretøyet er i god stand, spesielt det elektriske anlegget, koplingene på kontaktene, beskyttelseshettene, og batteriladeren. Dersom man finner feil må man verken bruke kjøretøyet eller batteriladeren. Ved reparasjoner må man kun bruke originaldeler fra PEG PEREGO.
- PEG PEREGO vil ikke påta seg noe ansvar dersom det gjøres inngrep på det elektriske anlegget.
- Man må ikke la batteriene eller kjøretøyet stå nær varmekilder, som varmeovner, peiser osv.
- Beskytt kjøretøyet fra vann, regn, snø osv. Bruk på sand eller leire kan føre til skader på tatter, motorer og gir.
- Smør med jevne mellomrom (med en lett olje) delvis bevegelige deler, så som lager og styre etc.
- Overflatene på kjøretøyet kan rengjøres med en fuktig klut, og ved behov, vanlige vaskemidler som ikke er etsende.
- Rengjøringsoperasjonene må kun utføres av voksne.
- Man må ikke demontere noen av mekanismene på kjøretøyet eller på motorene, dersom dette ikke er blitt autorisert av PEG PEREGO.

REGLER FOR TRYGG BRUK

For at barnet skal være så trygt som mulig, må man før man starter kjøretøyet lese og følge disse anvisningene nøye.

- Lær barnet riktig bruk av kjøretøyet, slik at man kan kjøre sikkert og ha det gøy.
- Leken må brukes med varsomhet fordi den krever at man har ferdigheter for å unngå fall og kollisjoner som kan gi skaper på brukeren, eller andre som er i nærheten.
- Før man starter må man kontrollere at det ikke er ting eller personer i veien.
- Kjører med hendene på rattet/styre og se alltid på veien.
- Brems i tide for å unngå kollisjoner.

OBS! Denne leken har et bremsesystem som gjøre det nødvendig at en voksen gir opplæring til barnet som skal bruke den.

2. HASTIGHET (dersom denne finnes)

Det anbefales at man til å begynne med bruker 1. gir. Før man begynner å bruke 2. gir/hastighet, må man forsikre seg om at barnet har lært å bruke rattet/styret, bremsen, 1. gir, riktig, og at det er blitt kjent med kjøretøyet.

OBS!

- Kontrollerer at alle festeskivene/mutrene til hjulene itter godt fast.
- Dersom kjøretøyet overbelastes, ved bruk i løs sand, leire eller svært ulendt terreng, vil overbelastningsbryteren gripe inn og fjerne all strøm. Strømmen vil komme tilbake etter noen sekunder.
- Dersom kjøretøyet skulle overbelastes i kraftige hellinger, vil overbelastningsbryteren med en gang fjerne all elektrisk kraft fra kjøretøyet. Dersom dette skulle skje må man FJERNE FOTEN FRA GASSPEDALEN. Bremsen vil da aksjoneres og bremse farten til kjøretøyet på vei nedover.
- Kun for kjøretøy med 12 og 24 Volt: Ved første hastighet/gir har kjøretøyet differensialeffekt som på ordentlige biler. På flatt terreng om med kun et barn på kan hjulene ha forskjellig hastighet slik at de kan gli eller senke farten.

MORO UTEN STANS: Hold alltid klart et oppladet batterisett.

PROBLEMER?

MANGLER KJØRETØYET KRAFT?

- Kontroller at ingen av kablene er frakoplet under platen til gasspedalen.
- Kontroller at gass-bryteren fungerer, og bytt dem eventuelt ut.
- Sjekk at batteriet er koplet til det elektriske anlegget.

MANGLER KJØRETØYET KRAFT?

- Lad opp batteriene. Dersom problemet vedvarer etter opplading må man la batteriet og batteriladeren kontrolleres ved et serviceverksted.

KUNDESERVICE

PEG PEREGO tilbyr en kundeservicetjeneste etter kjøp, enten direkte, eller gjennom sitt nettverk av autoriserte serviceverksteder, som kan bistå ved eventuelle reparasjoner eller utskiftinger av deler, samt salg av originaldelene. For å kunne kontakte et serviceverksted ber vi deg se heftet "Serviceverksteder" som ligger ved i emballasjen.

Ved enhver henvendelse er det nødvendig å finne fram serienummeret til artikkelen. For å lokalisere serienummeret må du se siden om reservedeler.

Peg Perego er tilgjengelig for kundene, og ønsker å på best mulig måte deres behov. Det er derfor svært viktig for oss å vite hva kundene mener. Vi vil derfor være svært takknemlige dersom du etter å ha brukt dette produktet kunn fylle ut SPØRRESKJEMA OM KUNDETILFREDSTILLELSE, som finnes på Internett på følgende adresse: www.pegperego.com og at du der gir din vurdering og dine forslag.

REKLAMASJONSRETT

Det er to års reklamasjonsrett på kjøretøyet. Reklamasjonsretten dekker alle kjøretøyets deler ved normal og korrekt bruk. Les derfor nøye gjennom bruksanvisningen før du tar kjøretøyet i bruk. Fyll ut skjemaet nederst og ta vare på bruksanvisningen sammen med kvitteringen til bruk ved en eventuell reklamasjon.

Fremgangsmåte ved reklamasjon:

Ved ev. feil og mangler bør du alltid henvende deg til forhandleren hvor kjøretøyet er kjøpt. Av hensyn til vår løpende kvalitetssikring er det viktig at du ved henvendelse har nedenstående opplysninger om kjøretøyet parat.

Så fremt reklamasjonen ikke kan avgjøres per telefon, skal kjøretøyet sendes til:

Maki A/S

Hårupvej 22 D

DK-8600 Silkeborg

Danmark

Tlf.nr.: +45 44476603

Mobilnr.: +45 40304228

E-post: service@maki.dk

Internett: www.maki.dk

Du er naturligvis også velkommen til å kontakte Maki Service.

Kjøretøy tas kun til reparasjon etter avtale. Kjøretøy som sendes inn uten at dette er avtalt på forhånd, vil bli avvist.

Skjema til bruk ved reklamasjon:

Navn:

Adresse:

Postnr./sted:

Kontaktperson:

Tlf.nr.:

Opplysninger om kjøretøyet:

Produksjonskode (strek-koden):

Produksjonsdato:

Kontrollnr. ("Controllo")

Kjøpsdato:

Reklamasjonens art:

Med vennlig hilsen

Peg Perego S.p.A. / Maki A/S

MONTERINGSANVISNING

OBS!

ALLE MONTERINGSOPERASJONENE MÅ KUN UTFØRES AV VOKSNE.

VÆR VARSOM NÅR KJØRETØYET TAS UT AV EMBALLASJEN ALLE SKRUENE OG SMÅ DELER FINNER MAN I EN POSE INNE!

EMBALLASJEESKEN.

DET KAN HENDE BATTERIET ALLEREDE ER INNSATT I PRODUKTET.

MONTERING

- 1 • Monter den øvre delen av styret ved å sette de to utstikkerne inn i de to hullene på jernrøret. Pass på at styret er vendt riktig (se figuren under).
- 2 • Detaljene A og B viser korrekt og feilaktig montering av delene.
- 3 • Monter den nedre delen av styret ved å trykke på den.
- 4 • Fest de to monterte delene med de medfølgende skruene.
- 5 • Sett på håndtakene. Pass på at du fester det håndtaket som er merket på innsiden med bokstavene DX på høyre side av styret og det som er merket SX på venstre side. Merk: Tegningen viser montering av høyre håndtak DX.
- 6 • Fest håndtakene med de medfølgende skruene.
- 7 • Første gang kan du fukte innsiden av håndtakene med vann og såpe eller et lett smøremiddel, lad så opp batteriet. Sett inn håndtakene til venstre og høyre.
- 8 • Sett nøkkelen i dashbordet. Nøkkelen har kun en estetisk funksjon.
- 9 • Plasser styret på akselen ved å la hullene (A) stemme overens med hullene på akselen. Merk: For å gjøre denne operasjonen enklere holder du en hånd under understellet på høyde med styret, for å unngå at det siger ned.
- 10 • Fest styret med den medfølgende skruen og mutteren. Merk: Mutteren festes i det sekskantede hullet, skruen i det runde hullet.
- 11 • Fest den øvre delen av girspaken ved å trykke den på.
- 12 • Monter de innvendige delene av fjæringene ved å trykke dem på den fremre delen av produktet.
- 13 • Monter fjæringen ved å trykke den på i overensstemmelse med festeklaffene for å feste den. Gjenta operasjonen for den andre fjæringen. Merk: Tegningen viser montering av høyre del DX.
- 14 • Plasser de fremre støtfangerne ved å feste dem til understellet i punktet markert med bokstaven A.
- 15 • Fest støtfangeren til rammen med de to medfølgende skruene.
- 16 • Plasser eksosrøret på baksiden av kjøretøyet, i den retningen som er vist i figuren.
- 17 • Fest eksosrøret med de to medfølgende skruene.
- 18 • Fest det sølvfargede klistremerket som du finner i posen.
- 19 • Fest baklykten på den ene siden, vri den nedover for å feste den skikkelig.
- 20 • Fjern plastkorkene fra forakselen.
- 21 • Sett en stor skive inn på den venstre akselen.
- 22 • Ta det fremre venstre hjulet. Forhjulene er tynnere og det venstre er merket SX på innsiden.
- 23 • Sett hjulet inn på akselen.
- 24 • Sett en stor og en liten sluttskive inn på den delen av akselen som stikker ut fra hjulet. Fest det hele ved hjelp av den medfølgende nøkkelen. Gjenta monteringsoperasjonen på hjulet på høyre side, bruk det gjenværende tynne hjulet, merket med bokstavene DX.
- 25 • Fjern plastkorkene fra jernakselen. Sett akselen inn i hullene på giret.
- 26 • Ta det bakre høyre hjulet, lett gjenkjennelig fordi det er merket med bokstavene DX på innsiden av hjulet.
- 27 • Plassere "driverv" ved å la utstikkerne på denne stemme overens med hullene på hjulet.
- 28 • Sett hjulet inn på akselen helt til den femkantede delen på giret festes på hjulet.
- 29 • Sett det siste hjulet inn på den andre siden, og feste det til den gjenværende "driverv".
- 30 • Sett en stor og en liten sluttskive inn på de to delene av akselen som stikker ut fra hjulene. Fest det hele med en mutter. Merk: For å gjøre operasjonen enklere holder du den mutteren du ikke er i ferd med å skru fast stille ved hjelp av et verktøy.
- 31 • Trykk på plass de fire korkene.
- 32 • Vri stoppdelen på baksiden av setet til posisjonen A (A: Sete ikke blokkert, B: sete blokkert). Ta av setet.
- 33 • Koble kontakten på batteriet til kontakten på det

elektriske anlegget.

- 34 • Sett setet på plass igjen ved å feste de fremre klaffene i hullene på understellet. Fest det ved å vri stoppdelen bak setet til posisjonen B. Kjøretøyet er klart til bruk.
- VIKTIG MERKNAD: Før du bruker kjøretøyet for første gang, må du lade opp batteriet.

EGENSKAPER VED KJØRETØYET OG BRUK

- 35 • GIRSPAK. Kjøretøyet har 2 gir forover pluss revers. ADVARSEL: Når kjøretøyet tas ut av emballasjen kan det bare kjøres i 1. gir og revers. For å kunne bruke også 2. gir må du gå fram som beskrevet i figurene under.
- 36 • Løsne skruen på stopperen.
- 37 • Vri stopperen fram til neste posisjon.
- 38 • Skru stopperen fast igjen. Nå er alle girene tilgjengelige.
- 39 • GASSPEDAL/ELEKTRISK BREMS. Hold begge hendene på styret og trykk på gasspedalen. Kjøretøyet går framover med en hastighet på 3,5 Km/h (i 1. gir) og 7,4 Km/h (i 2. gir).
 - Når du løfter foten fra pedalen kobles bremsen inn automatisk og kjøretøyet stanser. Merk: Før du bruker gasspedalen må du fjerne beskyttelsespennen.
- 40 • REVERS: Til forskjell fra de to framovergirene, må reversen holdes i posisjon. Med en gang du slipper spaken går giret tilbake til 1. gir. For å kjøre i revers må du dytte girspaken forover og samtidig trykke på gasspedalen. Når manøveren er ferdig hever du foten fra gasspedalen og slipper girspaken.

BYTTING AV BATTERIET

OBS! ILLUSTRASJONENE AV BATTERIENE ER KUN ANGIVELSER. BATTERIET KAN SE ANNERLEDES UT ENN DEN MODELLEN SOM ER AVBILDET. DETTE VIL IKKE ENDRE SEKVENSEN FOR BATTERISKIFT OG OPPLADING.

- 41 • Åpne setet på samme måte som beskrevet over. Løsne skruen til delen som holder batteriet på plass. Ta ut delen som holder batteriet på plass.
- 42 • Koble fra kontakten på batteriet og kontakten på det elektriske anlegget ved å trykke på dem fra siden, slik det er vist i figuren.
- 43 • Ta ut batteriet og erstatt det med et nytt. Sett batterifestet på plass igjen og skru fast skruen. Koble til kontaktene, og fest setet.

BYTTING AV BATTERIET

OBS! ILLUSTRASJONENE AV BATTERIENE ER KUN ANGIVELSER. BATTERIET KAN SE ANNERLEDES UT ENN DEN MODELLEN SOM ER AVBILDET. DETTE VIL IKKE ENDRE SEKVENSEN FOR BATTERISKIFT OG OPPLADING.

- 44 • Åpne setet slik som beskrevet over. Koble kontakten A på det elektriske anlegget fra kontakten B på batteriet ved å trykke på siden.
- 45 • Sett kontakten på batteriladeren inn i et vanlig støpsel i henhold til de vedlagte instruksjonene. Koble kontakten B til kontakten C på batteriladeren.
- 46 • Når batteriet er ferdigladet kobler du batteriladeren fra strømuttaket, og kobler deretter kontakten C fra kontakten B.
- 47 • Sett kontakten B helt inn i kontakten A, du skal høre et klikk. Husk alltid å feste setet skikkelig når du er ferdig.

SVENSKA

PEG PEREGO® tackar er för att ni valt denna produkt. Sedan mer än 60 år tillbaka tar PEG PEREGO ut barn på åkturer; de nyfödda barnen med liggvagnar och sittvagnar och längre fram i åldern med leksaksfordon som har pedaler och är batteridrivna.

Upptäck hela vårt produktutbud, nyheter och annan information om Peg Perego på vår webbplats:

www.pegperego.com

VIKTIG INFORMATION

Läs noga denna bruksanvisning för att bekanta er med användning av modellen och för att lära ert barn att köra och ha roligt på ett korrekt och säkert sätt. Spara sedan handboken för varje framtida bruk.

Innan fordonet tas i bruk första gången ska batteriet laddas i 18 timmar. Om denna åtgärd inte iakttages kan det uppstå ohjälpliga skador på batteriet.

- **3+ år**
- Fordon med 2 platser
- 1 förseglat laddningsbart batteri 12V 8Ah med bly
- 2 drivhjul
- 2 motorer på 165 W
- Hastighet i 1:a växeln 3,5 km/h
- Hastighet i 2:a växeln 7,4 km/h
- Hastighet vid backväxel 3,5 km/h

Peg Perego kan när som helst tillföra ändringar på modeller eller fakta i denna publikation, på grund av tekniska eller företagsrelaterade skäl.

FÖRSÄKRAN OM ÖVERENSSTÄMME

PRODUKTNAMN
Polaris OUTLAW

PRODUKTENS IDENTIFIKATIONSKOD
IGOR0049

FÖRESKRIFTER FÖR REFERENS (original)

Allmänt Direktiv avseende leksakers säkerhet
2009/48/EEG
Standard EN 71 / 1 -2 -3
Standard EN62115

Direktiv om elektromagnetisk kompatibilitet
2004/108/EG
Standard EN55022 – EN55014

Europeiska direktivet WEEE 03/108/EG
Europeiska direktivet 2002/95/EG om begränsning av användning av vissa farliga ämnen i elektriska och elektroniska produkter
Direktiv Ftalat 2005/84/EG

Produkten är inte i överensstämmelse med föreskrifterna för trafiknormer på vägar och får alltså inte köras på allmänna vägar.

FÖRSÄKRAN OM ÖVERENSSTÄMME

Peg Perego S.p.A. försäkrar på eget ansvar att den aktuella artikeln har provkörts internt och godkänts enligt gällande föreskrifter hos externa och oberoende laboratorier.

**DATUM OCH PLATS FÖR
UTSTÄLLANDET**
Italien - 10. 12. 2011

Peg Perego S.p.A.
via A. De Gasperi, 50
20862 Arcore (MB) – ITALIA

SÄKERHETS FÖRESKRIFTER

Våra leksaker överensstämmer med de Europeiska säkerhetsföreskrifterna för leksaker (säkerhetskrav som förutses av EEC-rådet) och av "U.S. Consumer Toy Safety Specification". De är godkända av I.I.S.G. (Istituto Italiano Sicurezza Giocattoli). Produkten är inte i överensstämmelse med föreskrifterna för trafiknormer på vägar och får alltså inte köras på allmänna vägar.



Peg Perego S.p.A. är certifierat enligt ISO 9001.

Certifieringen erbjuder kunder och användare garanti för insyn och förtroende för företagets arbetsmetod.

- **WARNING!** Ej lämplig för barn under 36 månader. Små delar kan förtäras eller inandas och orsaka kvävning.
- **WARNING!** Användning av fordonet på allmänna vägareller i närheten av vattendrag, simbassänger eller tränga utrymmen, kan leda till fara för skada på användarna och/eller tredje part. Det krävs alltid övervakning av en vuxen.
- Barnen ska alltid bära skor när de använder fordonet.
- När fordonet är i funktion ska man vara uppmärksam på att barnen inte sätter händerna, fötterna eller andra delar av kroppen, kläder eller andra föremål, i närheten av delar i rörelse.
- Blöt inte fordonets beståndsdelar som motorer, elsystem, tryckknappar etc.
- Använd inte bensin eller andra brandfarliga ämnen i närheten av fordonet.
- Om fordonet inte är av typen med två plaster får det aldrig användas av mer än ett barn.

WEEE-DIREKTIV (endast EU)

- Denna produkt klassificeras då den inte längre är i bruk som farligt avfall och kan därför inte avskaffas som hushållsavfall, utan ska sorteras separat;
- Lämna avfallet på avsedda återvinningsstationer;
- Närvaro av farliga substanser i de elektriska komponenterna i denna produkt innebär en potentiell hälso- och miljöfara om produkterna inte bortskaffas korrekt;
- Den överkorsade soptunnan anger att produkten ska sorteras separat.



BORTSKAFFANDE AV BATTERIET

- Bidrag till skydd av miljön
- Det använda batteriet ska inte slängas bland hushållssoporna
- Ni kan lämna det i en batteriinsamling eller i särskild bortskaffning av avfall; information kan fås från er kommun.



VARNINGAR BATTERI

Laddning av batteriet får endast utföras och övervakas av vuxen.
Låt inte barn leka med batteriet.

LADDNING AV BATTERIET

- Ladda batteriet genom att följa de instruktioner som medföljer batteriladdaren och se alltid till att inte överstiga 24 timmar.
- Om ni laddar batteriet en bra stund så fort fordonet börjat tappa fart så undviker ni skador.
- Om ert fordon står stilla under en lång tid, kom ihåg att ladda batteriet och koppla ur det ur anordningen; upprepa omladdningen åtminstone var tredje månad.
- Batteriet får inte laddas upp och ned.
- Glöm inte batteriet i laddaren! Kontrollera regelbundet.
- Använd endast medföljande batteriladdare och originalbatterier från PEG PEREGO.
- Batteriet är förseglat och kräver inget underhåll.

VARNING

BATTERIET INNEHÅLLER GIFTIGA FRÄTANDE ÄMNEN.

MIXTRA INTE MED DET.

- Batteriet innehåller syrabaserad elektrolyt.
- Orsaka inte direktkontakt mellan batteriets poler och undvik häftiga stötar: risk för explosion och/eller brand.
- Under laddningen alstrar batteriet gas. Ladda batteriet på en välventilerad plats långt ifrån värmekällor och brännbara material.
- Uttjänt batteri ska tas ur fordonet.
- Lägg inte batteriet på kläder eftersom de kan skadas.
- Använd endast batterier eller ackumulatörer av rekommenderad och överensstämmande typ.

VID EN LÄCKA

Skydda era ögon och undvik direkt kontakt med elektrolyten; skydda era händer.
Lägg batteriet i en plastpåse och följ instruktioner för bortskaffande av batterier.

OM HUDEN ELLER ÖGONEN SKULLE KOMMA I KONTAKT MED ELEKTROLYTEN

Skölj den utsatta kroppsdelens i rikligt med rinnande vatten.
Rådfråga omedelbart läkare.

OM ELEKTROLYTEN SVÄLJS

Skölj munnen och spotta.
Rådfråga omedelbart läkare.

UNDERHÅLL OCH SKÖTSEL AV FORDONET

- Leksaken bör inte lämnas på platser vars temperatur understiger noll grader. Om den skulle användas utan att den uppnått en temperatur över noll grader kan det orsaka oåterkalliga skador på motorn och batteriet.
- Kontrollera regelbundet fordonets skick, särskilt den elektriska anordningen, kontaktens anslutningar, skyddshöjerna och batteriladdaren. Om fel kan konstateras får det elektriska fordonet och batteriladdaren inte användas. Använd endast reservdelar av originaltyp PEG PEREGO vid reparationer.
- PEG PEREGO åtar sig inget ansvar i händelse av att det elektriska systemet utsatts för förändringar.
- Lämna inte batteriet eller fordonet i närheten av värmekällor som värmeelement, kaminer etc.
- Skydda fordonet från vatten, regn, snö etc.; om fordonet används på sand eller lerig mark kan tryckknappar, motorer och reducerväxlar skadas.
- Smörj regelbundet (med lättolja) halvrörliga delar som lager, styrning etc.
- Fordonets ytor kan rengöras med en fuktig trasa och vid behov med icke-slipande hushållsprodukter.
- Rengöringsarbetena får endast utföras av vuxna personer.
- Montera inte ned fordonets mekanismer eller motorer utan godkännande från PEG PEREGO.

REGLER FÖR EN SÄKER KÖRNING

För barnets säkerhet: innan fordonet sätts igång ska man noggrant läsa och följa instruktionerna härunder.

- Lär barnet att använda fordonet på korrekt sätt så att körningen blir säker och rolig.
- Leksaken ska användas med försiktighet och därför krävs en förmåga att undvika att ramla eller kollidera med föremål vilket kan skada användaren och andra personer.
- Innan start ska man försäkra sig om att färdsträckan inte hindras av personer eller föremål.
- Kör med händerna på styrstäng/ratten och håll alltid ögonen på vägen.
- Bromsa i tid för att undvika krockar.

VARNING! Produkten är utrustad med ett bromssystem som kräver att barnet korrekt instrueras av en vuxen.

2:a HASTIGHET (om sådan finns)

I början rekommenderar vi att man använder den 1:a växeln. Innan man lägger i 2:a hastigheten ska man försäkra sig om att barnet har lärt sig korrekt användning av styrstäng/ratt, av 1:a hastigheten, bromsen och att barnet är bekant med fordonet.

OBS!

- Kontrollera att alla beslag/muttrar för fästning av hjulen sitter fast ordentligt.
- Om fordonet är verksamt i överbelastningstillstånd som t. ex. på fin sand, lerig mark eller mycket ojämn mark, kopplar strömbrytaren för överbelastning omedelbart från drivkraften. Försörjning av drivkraft startar igen några sekunder senare.
- Om fordonet är verksamt i överbelastningstillstånd på branta sluttningar kommer strömbrytaren för överbelastning omedelbart att koppla ifrån fordonets drivkraft. Om detta skulle ske ska man TA BORT FOTEN FRÅN GASPEDALEN; den elektriska bromsen ingriper och saktar ner fordonets nedfärd.
- Endast för fordon 12 och 24 Volt: i första hastighet är fordonet utrustat med differentiell effekt precis som riktiga bilar; på plana ytor och med bara ett barn ombord kan de två hjulen få olika hastighet och eventuell slirning/inbromsning av desamma.

HA ROLIGT UTAN AVBROTT: ha alltid en laddad batterisats som reserv, klar för användning.

PROBLEM?

FUNGERAR INTE FORDONET?

- Kontrollera att det inte finns fränkopplade kablar under gaspedalplattan.
- Kontrollera att tryckknappen för gaspedalen fungerar korrekt och byt ut den vid behov.
- Kontrollera att batteriet är anslutet till det elektriska systemet.

HAR FORDONET INGEN DRIVKRAFT?

- Ladda batterierna. Om problemet kvarstår efter laddningen ska man låta ett servicecentrum kontrollera batterierna och batteriladdaren.

SERVICETJÄNST

PEG PEREGO erbjuder efter försäljningen en direkt servicetjänst eller servicetjänst via ett nätverk av auktoriserade servicecentrum för eventuella reparationer eller utbyten och försäljning av originalreservdelar.
För kontaktinformation till dessa servicecentrum, se informationen "Servicecentrum" som finns i förpackningen.

Vid kontakt med vår kundtjänst ska ni ha produktens serienummer nära tillhands.
Konsultera reservdelssidan i bruksanvisningen för att identifiera serienumret.

PEG PEREGO står till tjänst för alla kundernas behov. Därför är det oerhört viktigt och värdefullt för oss att få veta våra kunders åsikt, och blir vi väldigt tacksamma om ni efter att ha använt vår produkt skulle vilja fylla i FRÅGEFORMULÄR OM KONSUMENTENS TILLFREDSSTÄLLELSE som finns på Internet på följande adress:
www.pegperego.com och där ange eventuella kommentarer eller förslag.

REKLAMATIONSRÄTT

Lekfordonet har två års reklamationsrätt. Reklamationsrätten täcker lekfordonets alla delar vid normalt och korrekt bruk. Läs därför igenom bruksanvisningen noga innan lekfordonet tas i bruk. Fyll i blanketten nedan och förvara bruksanvisningen tillsammans med inköpskvittot att användas i händelse av reklamation.

Gör så här vid reklamation:

Vid ev. fel och brister bör du alltid kontakta inköpsstället. Av hänsyn till vår löpande kvalitetssäkring är det viktigt att du vid kontakt har nedanstående uppgifter om lekfordonet till hands. Om reklamationen inte kan klaras per telefon ska lekfordonet skickas till:

Maki A/S

Haarupvej 22D

8600 Silkeborg

Denmark

Tel.nr: +45 44476603

Mobilnr: +45 40304228

E-post: service@maki.dk

Webb: www.maki.dk

Vi tar bara emot lekfordon för reparation efter överenskommelse. Lekfordon som översänds utan överenskommelse tas inte emot.

Reklamationsblankett:

Namn:

Adress:

Postnr/ort:

Kontaktperson:

Tel.nr:

Uppgifter om lekfordonet:

Tillverkningskod (streckkodsnr):

Tillverkningsdatum:

Kontrollnr ("Controllo")

Inköpsdatum:

Reklamationens art:

Med vänlig hälsning
Peg Peregó S.p.A./Maki A/S

MONTERINGSINSTRUKTIONER

OBSERVERA

MONTERINGSARBETET FÅR ENDAST UTFÖRAS AV VUXNA PERSONER. VAR FÖRSIKTIG NÄR DU TAR UT FORDONET UR FÖRPACKNINGEN. ALLA SKRUVAR OCH SMÅ DELAR FINNS I EN PÅSE INNE I FÖRPACKNINGEN BATTERIET KAN EVENTUELLT REDAN SITTA I FORDONET.

MONTERING

- 1 • Montera handtagets överdel genom att fästa de två tapparna till stälrorets två hål i rätt riktning (se nästa bild).
- 2 • Delbilderna A och B visar rätt och orätt montering.
- 3 • Fäst handtagets nedre del genom att trycka.
- 4 • Fäst de sammanställda delarna med de två bifogade skruvarna.
- 5 • Fäst handskyddet med märkningen DX till handtagets höger sida och skyddet märkt SX till vänster sida. Märkningarna finns innaför handskydden. OBS! Bilden visar monteringen av höger handskydd DX
- 6 • Fäst handskydden med bifogade skruvar.
- 7 • Fukta handtagens insidor med tvålvatten (eller lätt smörjmedel) för att underlätta monteringen till styrstängens Fäst handtagen rätt till höger och vänster sidor.
- 8 • Sätt in nyckeln till instrumentpanelen. Nyckeln är endast en prydnad.
- 9 • Montera styrstängent till styrpelaren genom att rikta hålen (A) till pelarens hål. OBS! För att underlätta åtgärderna, sätt handen under karossen vid pelaren så att den inte sjunker ner.
- 10 • Fäst styrstängens med bifogade skruv och mutter. OBS! Placera muttern i det hexagonala hålet och skruven i det runda.
- 11 • Fäst växelspakens övre del genom att trycka in den.
- 12 • Fäst fjädringens inre delar till produktens framdel genom att trycka in dem.
- 13 • Fäst fjädringen genom att trycka in fästningskonsolerna. Fäst den den andra fjädringen på samma sätt. OBS! Bilden visar monteringen av den högre delen DX.
- 14 • Fäst de främre stötdämparna till karossens punkt A.
- 15 • Fäst stötdämparna till chassiet med de två bifogade skruvarna.
- 16 • Fäst avgasröret till fordonets bakre del i den riktning bilden visar.
- 17 • Fäst avgasröret med de två bifogade skruvarna.
- 18 • Klistra fast silverdekalen ur dekalpåsen.
- 19 • Fäst bakhjulet från sidan och vrid det nedåt.
- 20 • Avlägsna plastpropparna ur framaxlarna.
- 21 • Placera den stora brickan på vänster axel.
- 22 • Ta vänster hjul som är tunnare och på insidan märkt SX.
- 23 • Lägg hjulet på axeln.
- 24 • Placera en stor bricka och en liten bricka på axeln utanför hjulet. Drag åt alltsammans med bifogad nyckel. Fäst höger hjul med texten DX till höger sida.
- 25 • Avlägsna plastpropparna ur stälaxeln. Fäst axeln till kugghjulens hål.
- 26 • Tag den högre sidans bakhjul märkt DX på insidan.
- 27 • Ställ "styrdonet" så att tapparna går i hålen.
- 28 • Fäst hjulet till axeln så att kugghjulets femkant fästs till hjulet.
- 29 • Fäst det sista hjulet med det från den andra sidan överblivna "styrdonet".
- 30 • Placera en stor bricka och en liten bricka på axeländorna utanför hjulen. Fäst alltsammans med muttern. OBS! Det går lättare att montera ifall du håller den motsatta muttern med ett verktyg.
- 31 • Tryck fast de fyra navpropparna.
- 32 • Vrid hållaren bakpå sadeln i läget A (A: sadeln öppen, B: sadeln låst). Lösgör sadeln.
- 33 • Koppla ackumulatorns stickkontakt till elanordningens koppling.
- 34 • Fäst sadeln tillbaka genom att föra in de främre fästena i karossens hål. Lås fast sadeln genom att vrida hållaren bakpå sadeln i läget B. Fordonet är nu klart för användning.
- VIKTIGT ATT OBSERVERA: Ackumulatorm ska laddas innan du tar fordonet i användning för första gången.

FORDONETS EGENSKAPER OCH ANVÄNDNING

- 35 • VÄXELSPAK. Fordonet har två körhastigheter framåt och en backväxel. OBS! Fordonet har på fabrik inställt enbart till 1. växeln och backväxeln. Tvåans växel kan du ta i bruk enligt

beskrivning på följande bilder.

- 36 • Skruva upp hållarens skruv.
- 37 • Ställ hållaren i nästa läge.
- 38 • Skruva fast hållaren. Nu är alla växlar i bruk.
- 39 • GASPEDAL/ELBROMS. Håll bägge händer på styrstängens och tryck på gaspedalen. Fordonet går med hastigheten 3,5 km/h (1. växeln) och med 7,4 km/h (2. växeln).
- Då du lyfter foten från pedalen kopplas bromsen automatiskt till och stoppar fordonet. OBS! Avlägsna pappskyddet förrän du använder gaspedalen.
- 40 • BACKNING. Till skillnad från körväxlarna måste du hålla växelspaken i backläge för att backa. Då spaken friställs går 1. växeln på. Du backar genom att föra växelspaken framåt och samtidigt trycka på gaspedalen. Efter du backat, lyft upp foten från gaspedalen och friställ växelspaken.

BYTE AV BATTERIET

VARNING: BATTERIRITNINGARNA ÄR ENDAST INDIKATIVA. ERT BATTERI KAN SKILJA SIG FRÅN MODELLEN PÅ BILDEN. DET ÄVENTYRAR INTE DE BYTES- OCH LADDNINGSEKVENSER SOM VISAS PÅ BILDEN.

- 41 • Öppna sadeln på tidigare beskrivet sätt. Skruva loss ackumulatorns fästskruv. Lösgör ackumulatorns fäste.
- 42 • Lösgör ackumulatorns stickkoppling från elanordningens kontakt genom att trycka på sidan som bilden visar.
- 43 • Avlägsna ackumulatorm och byt till en ny i stället. Ställ tillbaka ackumulatorns fäste och skruva fast skruven. Anslut kopplingarna och montera sadeln på plats.

LADDNING AV BATTERIET

VARNING: LADDNING AV BATTERIET OCH ALLA INGREPP PÅ DET ELEKTRISKA SYSTEMET MÅSTE UTFÖRAS AV VUXNA PERSONER.

- BATTERIET KAN LADDAS UTAN ATT MAN BEHÖVER TA UR DET UR LEKSAKEN.
- 44 • Öppna sadeln på tidigare beskrivet sätt. Lösgör elanordningens kontaktpoint A från ackumulatorns stickkontakt genom att trycka på sidan.
 - 45 • Anslut ackumulatorladdarens plint till stickkontakten enligt bifogade instruktioner. Anslut plint B till ackumulatorladdarens stickkontakt C.
 - 46 • Lösgör efter det laddningen avslutats ackumulatorladdaren från stickkontakten och lösgör plint C från plint B.
 - 47 • Anslut plint B till plint A ordentligt tills den knäpper fast. Kom ihåg att stänga och fästa sadeln till slut.

TÜRKÇE

PEG PEREGO® bu ürünü tercih ettiğiniz için size teşekkür ediyor. 60 yılı aşkın bir süredir PEG PEREGO çocukları gezmeye götürüyor; doğar doğmaz o meşhur bebek arabaları ve pusetleri ile, daha sonra ise pedallı veya bataryalı eşsiz oyuncak arabaları ile.

Peg Perego dünyasındaki tüm ürün serisini, yenilikleri ve diğer bilgileri sitemizde bulabilirsiniz:

www.pegperego.com

ÖNEMLİ BİLGİLER

Bu kullanım kılavuzunu, modelin kullanımına alışmak ve de çocuğunuza doğru, güvenli ve eğlenceli sürüşü öğretmek için dikkatlice okuyunuz. Daha sonraki herhangi bir gereksinim için kılavuzu saklayınız.

Aracın ilk kullanımında bataryayı 18 saat şarjda tutunuz. Bu işlemin yapılmaması, bataryada tafisi mümkün olmayan zararlara sebep olabilir.

• 3+ yaş

- 1 kişilik araç
- 1 adet 12V 8Ah doldurulabilir sızdırmaz kurşun batarya
- 2 adet motorlu çekici tekerleği
- 2 adet 165 W motor
- 1. viteste 3,5 km/s hız
- 2. viteste 7,4 km/s hız
- Geri viteste 3,5 km/s hız

Peg Perego istediği zaman bu yayında tanıtılmış modellere, teknik veya şirket içi sebeplerden dolayı değişiklik yapma hakkını saklı tutar.

UYGUNLUK BEYANI

ÜRÜN ADI

Polaris OUTLAW

ÜRÜN TANIMLAMA KODU

IGOR0049

REFERANS DÜZENLEMELER (esas)

2009/48/CE sayılı Genel Oyuncak Güvenliği

Direktifi

Standart No. EN 71 / 1 -2 -3

Standart No. EN62115

2004/108/CE sayılı Elektromanyetik Uyum Direktifi

Standart No. EN55022 – EN55014

03/108/CE sayılı RAEE Avrupa Direktifi

2002/95/CE sayılı RoHS Avrupa Direktifi

2005/84/CE sayılı Ftalein Direktifi

Yolda seyir konusundaki trafik düzenlemelerine uygun olmadığından dolayı kamuya açık yollarda seyir edemez.

UYGUNLUK BEYANI

Peg Perego S.p.A., söz konusu ürünün şirket bünyesinde gerekli testlere ve yürürlükteki yasal düzenlemelerin öngördüğü bağımsız laboratuvar testlerine tabi tutulduğunu, kendi sorumluluğu altında, beyan etmektedir.

VERİLİŞ YERİ VE TARİHİ

İtalya - 10. 12. 2011

Peg Perego S.p.A.
via A. De Gasperi, 50
20862 Arcore (MB) – ITALIA

EMNİYET STANDARTLARI

Oyuncaklarımız Avrupa Birliği Konseyinin oyuncaklar için öngördüğü güvenlik niteliklerine ve "A.B.D. Tüketici Oyuncak Güvenliği Nitelikleri" ne uygundur. I.I.S.G. (İtalyan Oyuncak Güvenliği Kurumu) tarafından onaylanmıştır. Yolda seyir konusundaki trafik düzenlemelerine uygun olmadıklarından dolayı kamuya açık yollarda seyir edemezler.



Peg Perego S.p.A. ISO 9001 Sertifikalıdır.

Bu sertifika ile müşterilere ve tüketicilere kurumun şeffaflığına ve tam bir güven ortamının garantisini verilmektedir.

- **DİKKAT!** 36 aylıktan küçük çocuklar için uygun değildir. Küçük parçalar yutulabilir veya solunabilir ve neticede boğulmaya yol açabilirler.
- **DİKKAT!** Aracın trafikte, su veya havuz yakınında veya dar alanlarda kullanılması, kullanıcıya ve/veya üçüncü şahıslarda ciddi yaralanmalara yol açabilir. Her zaman için bir yetişkinin gözetimi gereklidir.
- Aracın kullanımı esnasında çocuklar daima ayakta giymiş olmalıdır.
- Araç çalışırken çocukların ellerini, ayaklarını veya vücutlarının diğer uzuvlarını, giysilerini veya başka eşyalarını aracın hareketli aksamlarına koymadıklarına dikkat ediniz.
- Aracın motorlar, tesisatlar, düğmeler vs. gibi bileşenlerini asla ıslatmayınız.
- Aracın yakınında benzin veya başka yanıcı maddeler kullanmayınız.
- Bu araç, çift kişilik araçlar kategorisine girmediği takdirde kesinlikle sadece bir çocuk tarafından kullanılmalıdır.

RAEE DİREKTİFİ (sadece AB)

- Bu araç kullanım ömrü sonunda RAEE olarak sınıflandırılmış bir atık teşkil eder ve bu nedenle kentsel bir atık olarak imha edilmemelidir, ayrı atık toplamaya tabi tutulmalıdır;
- Atığı tahsis edilen özel çevresel tecrit yerlerine teslim ediniz;
- Uygun şekilde imha edilmedikleri takdirde, bu ürünün elektrik bileşenlerinde bulunan tehlikeli maddeler insan sağlığı bakımından tehlike kaynağı oluşturur;
- Üzerinde çarpı işareti bulunan çöp bidonu, ürünün ayrı çöp toplama ile toplanması gerektiğini belirtir.



BATARYANIN İMHASI

- Çevrenin korunmasına katkıda bulununuz.
- Kullanılmış batarya ev atıklarının arasına atılmamalıdır.
- Kullanılmış bataryaları toplama veya özel atık imha merkezine bırakabilirsiniz; yerel idarelerden bilgi alınız.



BATARYA İLE İLGİLİ UYARILAR

Batarya doldurma işlemi sadece yetişkinler tarafından yapılmalı ve denetlenmelidir. Çocukların batarya ile oynamasına izin vermeyiniz.

BATARYANIN DOLDURULMASI

- Bataryayı şarj cihazıyla birlikte verilen bilgiler doğrultusunda ve 24 saati geçirmemeye dikkat ederek şarj ediniz.
- Araç hız kesmeye başladığında bataryayı zamanında şarj ederseniz, zararlardan korunursunuz.
- Aracınızı uzun bir süre kullanmayacaksanız, bataryayı şarj etmeyi ve tesisattan ayırmayı unutmayınız; şarj işlemi her üç ayda bir tekrarlayınız.
- Batarya ters konumda şarj edilmemelidir.
- Bataryayı şarjda unutmayınız! Düzenli aralıklarla kontrol ediniz.
- Ürünle birlikte verilen şarj cihazını ve orijinal PEG PEREGO bataryasını kullanınız.
- Batarya sızdırmazdır ve bakım gerektirmez.

DİKKAT

- **BATARYA AŞINDIRICI ZEHİRLİ MADDELER İÇERİR. ELLE MÜDAHALE ETMEYİNİZ.**
- Batarya asit bazlı elektrolit içermektedir.
- Bataryanın kutup başları arasında direk kontak oluşturmayınız, sert darbelerden kaçınınız: patlama ve/veya yangın tehlikesi söz konusudur.
- Şarj esnasında batarya gaz üretir. Bataryayı iyi havalandırılan bir yerde, ısı kaynaklarından ve yanıcı maddelerden uzakta şarj ediniz.
- Bitmiş batarya araçtan çıkartılmalıdır.
- Bataryanın giysilerin üstüne konulması tavsiye edilmez; zarar görebilirler.
- Sadece tavsiye edilen veya benzer tipte batarya veya akümülatör kullanınız.

BİR AKINTI VARSA

Gözlerinizi koruyun; elektrolitle doğrudan temastan kaçınınız: Ellerinizi koruyun. Bataryayı bir plastik torbaya koyup batarya imha talimatlarını uygulayın.

EĞER DERİNİZ VEYA GÖZLERİNİZ ELEKTROLİTLE TEMAS ETTİYSE

Bulaşmış bölgeyi akar haldeki bol su ile yıkayın. Hemen bir doktora danışın.

ELEKTROLİT YUTULURSA

Ağzınızı çalkalayın ve tükürün. Hemen bir doktora danışın.

ARACIN MUHAFAZASI VE BAKIMI

- Bu çocuk oyuncaklarını sıfırın altında sıcaklığa sahip yerlerde bırakmanız tavsiye edilmez. Eğer sıcaklığı sıfırın üstünde olan bir yere alınmadan kullanırsanız, oyuncakın motoru ve aküsü tamir edilemez şekilde hasar görebilir.
- Düzenli olarak aracın durumunu, özellikle elektrik tesisatını, priz bağlantılarını, koruma kılıflarını ve şarj cihazını kontrol ediniz. Hasardan emin olunması halinde elektrikli araç ve şarj cihazı kullanılmamalıdır. Tamirat için sadece orijinal PEG PEREGO yedek parçalarını kullanınız.
- PEG PEREGO elektrik tesisatına elle müdahale edilmesi halinde hiçbir sorumluluk kabul etmez.
- Bataryaları veya aracı kalorifer, sömine, vb. ısı kaynakları yanında bırakmayınız.
- Aracı su, yağmur, kar vb. den koruyunuz; kum veya çamur üzerinde kullanım düğme, motor ve redüktöre zarar verebilir.
- Düzenli olarak, yatak, direksiyon donanımı, vb. hareket eden parçaları (ince yağ ile) yağlayınız.
- Aracın yüzeyi nemli bir bezle, gerekirse aşındırıcı olmayan ev temizlik ürünleri ile temizlenebilir.
- Temizlik işlemleri sadece yetişkinler tarafından yapılmalıdır.
- PEG PEREGO'nun yetkisi olmaksızın, aracın mekanizmalarını ve motorunu asla sökmeyiniz.

GÜVENLİ BİR SÜRÜŞ İÇİN KURALLAR

- Çocuğunuzun güvenliği için: aracı çalıştırmadan önce aşağıdaki talimatları dikkatlice okuyup uygulayınız.
- Güvenli ve eğlenceli bir sürüş için çocuğunuzu aracın doğru kullanımını öğretiniz.
- Oyuncak, kullanıcının ve üçüncü şahısların yaralanmasına yol açabilecek düşme ve devrilmeleri önlemek için ustalık gerektirdiğinden dikkatlice kullanılmalıdır.
- Yola çıkmadan önce parkur üzerinde insanlar ya da eşyalar bulunmadığından emin olunuz.
- Gidonu/direksiyonu iki elle kavramak ve daima yola bakmak gereklidir.
- Çarpışmaları önlemek için zamanında fren yapılır.

DİKKAT! Ürün, çocuğa bir yetişkin tarafından uygun eğitimin verilmesini gerektiren bir frenleme sistemi ile donatılmıştır.

2.HIZ (eğer varsa)

Başlangıçta 1. vitesin kullanılması önerilmektedir. 2. hıza takmak için, çocuğunuzun gidonu/direksiyonu, 1. hızı, freni doğru kullanmayı öğrenmiş olduğundan ve araca alıştığından emin olunuz.

DİKKAT!

- Tüm tekerlek vidalarının/somunlarının iyice sıkıştırılmış olduğunu kontrol ediniz.
- Aracın, yumuşak kum, çamur ya da çok gevşek toprak gibi aşırı yük bindirecek koşullarda hareket ettirilmesi durumunda elektrik akımı ani olarak kesilecektir. Aracın tekrar güç kazanması birkaç saniye sürecektir.
- Aracın, dik yokuşlar gibi aşırı yük bindirecek koşullarda hareket ettirilmesi durumunda elektrik akımı ani olarak kesilecektir. Böyle bir durumda AYAĞINIZI GAZ PEDALINDAN ÇEKİNİZ; elektrikli fren devreye girerek aracın inişini yavaşlatacaktır.
- Sadece 12 ve 14 Volt'luk araçlar için: İlk hızda, araç gerçek otomobillerdeki gibi diferansiyel etkisi ile donatılmıştır; düz zeminler üzerinde ve tek bir çocukla, iki tekerlek kayma/yavaşlama olasılığı ile birlikte çeşitli hızlara sahip olabilir.

KESİNTİSİZ EĞLENCE yedekte bir batarya setini devamlı dolu olarak kullanıma hazır tutunuz.

SORUN MU VAR?

ARAÇ ÇALIŞMIYORSA

- Hız pedalinin altındaki kablo bağlantılarının kesilmiş olup olmadığını kontrol edin
- Hız pedalinin çalışıp çalışmadığını kontrol edin ve çalışmıyorsa yeni parçayla değiştirin.
- Bataryanın elektrik aksamına takılı olup olmadığını kontrol edin.

ARAÇ GÜÇ KAYBEDİYORSA

- Bataryaları doldurun. Sorun doludundan sonra da devam ediyorsa bataryayı ve batarya şarj cihazını ilgili bir merkeze kontrol ettirin.

DESTEK HİZMETİ

PEG PEREGO olası tamiratlar, değişimler ve orijinal yedek parça satışları için, doğrudan veya yetkili bayiler ağı aracılığıyla, satış sonrası destek hizmeti vermektedir. "Destek merkezlerine" ulaşmak için bu kullanım kılavuzunun arka kapağına bakınız.

Herhangi bir rapor için, ürüne karşılık gelen seri numarasının elde bulundurulması gerekmektedir. Seri numarasını öğrenmek için yedek parçalar ile ilgili sayfaya bakınız.

Peg Perego olarak tüketicilerin her türlü gereksinimini en iyi şekilde karşılamak üzere daima onlara hizmet etmeye hazırız. Dolayısıyla, müşterilerimizin görüş ve önerileri bizim için son derece önemli ve değerlidir. Bu nedenle, bir ürünümüzü satın alıp kullandıktan sonra, görüş ve önerilerinizi bildirmek üzere Internet üzerinde www.pegperego.com adresinde yer alan MÜŞTERİ MEMNUNİYETİ FORMUNU doldurursanız size gerçekten minnettar kalacağız.

MONTAJ TALİMATLARI

DİKKAT

MONTAJ İŞLEMLERİ SADECE YETİŞKİNLER TARAFINDAN YAPILMALIDIR. ARACI AMBALAJINDAN ÇIKARIRKEN DİKKAT EDİNİZ. BÜTÜN VİDALAR VE UFAK PARÇALAR AMBALAJIN İÇİNDEKİ BİR TORBANIN İÇİNDE BULUNMAKTADIR. BATARYA HÂLİHAZIRDA ARACIN İÇ KISMINA YERLEŞTİRİLMİŞ OLABİLİR.

MONTAJ

- 1 • Demir borunun yönüne dikkat edip, iki pimi demir borunun iki deliğine geçirerek gidonun üst kısmını monte edin (bir sonraki resme bakın).
- 2 • A ve B detaylarında, komponentlerin doğru ve yanlış montajı gösterilmiştir.
- 3 • Gidonun alt kısmını bastırarak monte edin.
- 4 • Tedarik dahilindeki iki vida ile iki birleştirilmiş parçayı sabitleyin.
- 5 • İçinde DX (SAĞ) yazısı ile işaretli el siperini gidonun sağ yanı üzerine monte edin. Not: Resim, DX sağ el siperinin montajını gösterir.
- 6 • El siperlerini, tedarik dahilindeki vidalar ile sabitleyin.
- 7 • Lastik tutakların, gidon borularına takılmasını kolaylaştırmak için lastik tutakların içini su ve sabun (veya hafif bir kayganlaştırıcı) ile ıslatın. Tutakları, sağ ve sol farkı gözetmeksizin geçirin.
- 8 • Anahtarı kontrol paneline takın. Anahtar sadece estetik amaçlıdır.
- 9 • Delikleri (A), çubuğun delikleri ile hizalayarak gidonu, direksiyon çubuğu üzerine yerleştirin. Not: İşlemi kolaylaştırma amacı ile çubuğun alçakmasını önlemek için, çubuğun hizasında gövdenin altına elinizi koyun.
- 10 • Gidonu, tedarik dahilindeki vida ve somun ile sabitleyin. Not: Somun, altıgen deliğe takılır, vida ise yuvarlak deliğe takılır.
- 11 • Vites kolunun üst kısmını baskı uygulayarak takın.
- 12 • Amortisörlerin iç kısımlarını, ürünün ön kısmına baskı uygulayarak monte edin.
- 13 • Amortisörü sabitlemek için bunun kenetleme dillerinin hizasında baskı uygulayarak monte edin. İşlemi, diğer amortisör için tekrar edin. Not: Resim, DX sağ parçanın montajını gösterir.
- 14 • Ön tamponu, A harfi ile belirtilen noktada gövdeye kenetleyerek yerleştirin.
- 15 • Tamponu, tedarik dahilindeki iki vida ile şasiye sabitleyin.
- 16 • Egzoz borusunu, resimdeki gibi yönlendirerek aracın arkasına yerleştirin.
- 17 • Egzoz borusunu, tedarik dahilindeki iki vida ile sabitleyin.
- 18 • Çıkartmalar zarfında bulunan gümüş renkli çıkartmayı uygulayın.
- 19 • Arka stop lambasını bir yana kenetleyin ve sabitlemeyi tamamlamak için aşağı doğru çevirin.
- 20 • Ön dingillerdeki plastik kapakları çıkarın.
- 21 • Sol dingil üzerine büyük bir rondela takın.
- 22 • Daha az kalınlığı ve tekerleğin iç yanına basılmış SX (SOL) yazısı ile kolaylıkla tanınabilir sol ön tekerleği alın.
- 23 • Tekerleği dingile geçirin.
- 24 • Dingilin, tekerlekten taşan kısmı üzerine bir büyük ve bir küçük rondela takın. Rondelaların hepsini, tedarik dahilindeki anahtar kullanarak bir somun ile sabitleyin. Aynı işlemleri, DX (SAĞ) yazısı ile işaretlenmiş dar tekerleği kullanarak, sağ yan üzerinde de tekrar edin.
- 25 • Demir dingilden plastik kapakları çıkarın. Dingili, tahrik motorunun deliklerine geçirin.
- 26 • Tekerleğin iç yanına basılmış DX (SAĞ) yazısı ile kolaylıkla tanınabilir sağ arka tekerleği alın.
- 27 • "Driver"ın pimlerini, tekerleğin delikleri ile hizalayarak driver'ı yerleştirin.
- 28 • Tekerleği, tahrik motorunun beşgeni tekerleğe girip oturana kadar dingil üzerine geçirin.
- 29 • Diğer yandan, kalan "driver" ile birleştirilmiş son tekerleği geçirin.
- 30 • Tekerleklerden dışarı taşan iki kısmın her biri üzerine bir büyük ve bir küçük rondela takın. Rondelaları, bir somun ile sabitleyin. Not: Sabitleme işlemini kolaylaştırmak için, sıkıştırılmakta olunan somunun karşısındaki somunu bir alet ile sabit tutun.
- 31 • Dört kapağı bastırarak uygulayın.
- 32 • Sele arkasındaki kilitleme sistemini A pozisyonuna çevirin (A: Sele serbest; B: Sele kilitli). Seleyi çıkarın.
- 33 • Akünün fişini, elektrik aksamının fişine bağlayın.
- 34 • Ön dilleri, gövdenin deliklerine takarak seleyi yeniden yerleştirin. Selenin arkasındaki kilitleme sistemini B pozisyonuna çevirerek gövdeyi

kapatın. Araç kullanıma hazırdır.

- ÖNEMLİ NOT: Aracı ilk kez kullanmadan önce, aküyü şarj edin.

ARACIN ÖZELLİKLERİ VE KULLANIMI

- 35 • VİTES KOLU. Araç, 2 ileri vites ve bir geri vites ile donatılmıştır. DİKKAT: Araç, ambalajdan çıkarıldığında sadece 1. vitede ve geri vitede seyredir. 2. vitesi de kullanabilmek için, sonraki resimlerde belirtildiği gibi işlem görün.
- 36 • Kilitleme sisteminin vidasını çözün.
- 37 • Kilitleme sistemini, bir sonraki pozisyona kadar çevirin.
- 38 • Kilitleme sistemini yeniden sıkıştırın. Şimdi viteslerin hepsi kullanılabilir.
- 39 • GAZ PEDALI/ELEKTRİKLİ FREN. İki eli de gidon üzerinde tutarak, gaz pedalına basın. Araç, 3,5 Km/h (1. vitede) ve 7,4 Km/h (2. vitede) hızda hareket edecektir.
 - Ayak, pedaldan çekildiğinde fren, otomatik olarak devreye girer ve aracı durdurur. Not: Gaz pedalını kullanmadan önce, koruma kartonunu çıkarın.
- 40 • GERİ VİTES: İki ileri vitesden farklı olarak, geri vites pozisyonundaki vites kolu, pozisyonda tutulmayı gerektirir. Kol, bırakıldığı anda 1. vites pozisyonuna döner. Geri vitede hareket etmek için vites kolunu ileri itin ve aynı anda gaz pedalına basın. Manevra tamamlandıktan sonra, aşağı gaz pedalından çekin ve vites kolunu bırakın.

BATARYANIN DEĞİŞTİRİLMESİ

- DİKKAT: BATARYALARIN ÇİZİMİ SADECE GÖSTERİM AMAÇLIDIR. BATARYANIZ TEMSİL EDİLEN BATARYA MODELİNDEN FARKLI OLABİLİR. BU DURUM, GÖSTERİLEN DEĞİŞTİRME VE ŞARJ İŞLEMİ SİRALARINI ETKİLEMEZ.
- 41 • Seleyi daha önce belirtildiği gibi açın. Akü yuvasının vidasını çözün. Akü yuvasını çıkarın.
 - 42 • Fişlere, resimlerde gösterildiği gibi yanlardan basarak akünün fişini, elektrik tesisatının fişinden çıkarın.
 - 43 • Aküyü çıkarın ve yeni bir akü ile değiştirin. Akü yuvasını yeniden yerleştirin ve vidayı yeniden sıkıştırın. Fişleri bağlayın ve seleyi yeniden yerleştirip sabitleyin.

BATARYANIN DOLDURULMASI

- DİKKAT: BATARYANIN DOLDURULMASI VE ELEKTRİK AKSAMLARILARIL BÜTÜN UYGULAMALAR YETİŞKİNLER TARAFINDAN YERİNE GETİRİLMELİDİR. BATARYAYI OYUNCAKTAN ÇIKARMADAN DA DOLDURABİLİRSİNİZ.
- 44 • Seleyi, daha önce belirtildiği gibi açın. Elektrik tesisatının A fişini, yanlara basarak akünün B fişinden ayırın.
 - 45 • Akü şarj cihazının fişini, beraberindeki talimatlarını uygulayarak evdeki bir elektrik prizine takın. B fişini, akü şarj cihazının C fişine bağlayın.
 - 46 • Şarj tamamlandıktan sonra, akü şarj cihazını ev elektrik prizinden çıkarın ve sonra C fişini B fişinden ayırın.
 - 47 • B fişini, yerine oturana kadar A fişine iyice sokun. İşlemler tamamlandıktan sonra, seleyi kapatmayı ve sabitlemeyi asla unutmayın.

РУССКИЙ

Компания PEG PEREGO® благодарит вас за то, что вы выбрали это изделие. Вот уже 60 лет, как компания PEG PEREGO гуляет с детьми. Сразу после рождения - на своих детских колясках, затем на прогулочных, а позже - на pedalных и электрических игрушках.

Ознакомьтесь с полной гаммой продукции, новиками и другой информацией о мире компании Peg Perego на нашем сайте

www.pegperego.com.

ВАЖНАЯ ИНФОРМАЦИЯ

Внимательно прочитайте настоящую инструкцию, чтобы ознакомиться с моделью и научить вашего ребенка правильному, безопасному и увлекательному вождению. Сохраните инструкцию для будущего использования.

Перед использованием игрушки в первый раз заряжайте батарею в течение 18 часов. Несоблюдение этого требования может непоправимо повредить батарею.

- Возраст 3+ лет
- Игрушка для 1 ребенка
- 1 Необслуживаемая, свинцовая, перезаряжаемая батарея 12V 8Ah
- 2 ведущих колеса
- 2 двигателя 165 W
- Скорость движения на 1-й скорости 3,5 km/h
- Скорость движения на 2-й скорости 7,4 km/h
- Скорость движения задним ходом 3,5 km/h

Компания Peg Perego оставляет за собой право внести в любой момент изменения в модели и данные, приведенные в настоящем издании, по причинам технического или корпоративного характера.

ДЕКЛАРАЦИЯ СООТВЕТСТВИЯ

НАИМЕНОВАНИЕ ИЗДЕЛИЯ
Polaris OUTLAW

ИДЕНТИФИКАЦИОННЫЙ КОД ИЗДЕЛИЯ
IGOR0049

НОРМАТИВНО-СПРАВОЧНЫЕ
ДОКУМЕНТЫ (исходные)

Общая директива о безопасности игрушек
2009/48/EC
Стандарт EN 71 / 1 -2 -3
Стандарт EN62115

Директива об электромагнитной совместимости
2004/108/EC
Стандарты EN55022 – EN55014

Европейская директива об отходах
электрического и электронного оборудования
(WEEE) 03/108/EC
Европейская директива об ограничении
опасных веществ RoHS 2002/95/EC
Директива по фталатам 2005/84/EC

Изделие не соответствует правилам дорожного движения, поэтому оно не может передвигаться по общественным дорогам.

ДЕКЛАРАЦИЯ СООТВЕТСТВИЯ

Компания Peg Perego S.p.A. с полной ответственностью заявляет, что указанное изделие прошло внутривзводские испытания и было утверждено в соответствии с действующими нормами в независимых лабораториях третьих сторон.

ДАТА И МЕСТО ВЫДАЧИ

Италия - 10. 12. 2011

Peg Perego S.p.A.
via A. De Gasperi, 50
20862 Arcore (MB) – ITALIA

НОРМЫ БЕЗОПАСНОСТИ

Наши игрушки соответствуют Европейским нормам по безопасности игрушек (требованиям по безопасности, предусмотренным Советом ЕЭС) и спецификации "U.S. Consumer Toy Safety Specification". Они также одобрены организацией I.I.S.G. (Итальянским институтом по безопасности игрушек). Они не соответствуют правилам дорожного движения, поэтому они не могут передвигаться по общественным дорогам.



Peg Perego S.p.A. сертифицирована по норме ISO 9001.

Сертификация гарантирует заказчикам и потребителям, что компания работает, соблюдая принципы гласности и доверия.

- **ВНИМАНИЕ!** Не предназначено для детей в возрасте до 36 месяцев. Мелкие детали могут попасть в рот или дыхательные пути, что чревато удушьем.
- **ВНИМАНИЕ!** Использование транспортного средства на дорогах общего пользования, вблизи водоемов или бассейнов, либо в замкнутом пространстве чревато травмированием пользователей и/или третьих лиц. Необходимо использовать его под надзором взрослого.
- При вождении игрушки дети должны всегда быть обутыми.
- При работе игрушки обратите внимание на то, чтобы дети не помешали руки, ноги или другие части тела, одежду или другие предметы вблизи движущихся частей.
- Ни в коем случае не смачивайте такие компоненты игрушки, как двигатели, системы, кнопки и т.д.
- Не использовать бензин или прочие воспламеняющиеся вещества вблизи игрушки.
- Игрушкой должен пользоваться обязательно один ребенок, если она не входит в категорию игрушек для двух детей.

ДИРЕКТИВА WEEE (только для Евросоюза)

- В конце своего срока службы это изделие будет являться электронно-электрическим отходом, поэтому его нельзя будет утилизировать, как обычный городской отход, а необходимо подвергать дифференциации вторсырья;
- Сдавайте отход в специально предназначенные центры;
- Наличие опасных веществ, содержащихся в электрических компонентах этого изделия, превращает его в источник потенциальной опасности для здоровья человека и для окружающей среды в случае неправильной утилизации;
- Перечеркнутый мусорный контейнер указывает на то, что изделие подлежит дифференцированной утилизации.



УТИЛИЗАЦИЯ БАТАРЕИ

- Позаботьтесь о природе!
- Отработанную батарею не следует выбрасывать вместе с домашним мусором.
- Вы можете ее сдать в центр сбора отработанных батарей или утилизации специальных отходов; для справки обратитесь в местную администрацию.



ПРЕДУПРЕЖДЕНИЯ ПО БАТАРЕЕ

Зарядку батареи должны выполнять только взрослые, только взрослым разрешается следить за процессом зарядки.

Не позволяйте детям играть с батареей.

ЗАРЯДКА БАТАРЕИ

- Зарядите батарею согласно инструкции, приложенной к зарядному устройству, в любом случае не заряжайте ее больше 24 часов.
- Сразу подзарядите батарею, как только игрушка начнет ехать медленнее, таким образом, батарея не повредится.
- Если вы долго не будете пользоваться игрушкой, не забывайте зарядить батарею и оставить ее отключенной от системы. Повторяйте операцию перезарядки минимум раз в три месяца.
- Батарею не следует заряжать в перевернутом положении.
- Не забывайте о перезаряжающейся батарее! Периодически проверяйте ее.
- Используйте только поставленное в комплекте зарядное устройство и фирменные батареи компании PEG PEREGO.
- Батарея герметичная и необслуживаемая.

ВНИМАНИЕ

- БАТАРЕЯ СОДЕРЖИТ ВРЕДНЫЕ КОРРОЗИЙНЫЕ ВЕЩЕСТВА.
НЕ ВЫВОДИТЕ ЕЕ ИЗ СТРОЯ.
- Батарея содержит электролит на кислотной основе.
- Не замыкайте клеммы батареи, избегайте сильных ударов: опасность взрыва и/или воспламенения.
- Во время зарядки батарея вырабатывает газ. Заряжайте ее в хорошо вентилируемом месте, вдали от источников тепла и воспламеняющихся веществ.
- Отработанную батарею следует снять с игрушки.
- Не рекомендуется прикладывать батарею к одежде, поскольку она может повредить ее.
- Используйте лишь только батареи или зарядные устройства рекомендованного или аналогичного типа.

В СЛУЧАЕ УТЕЧКИ

Защитите глаза; избегайте непосредственный контакт с электролитом: защитите руки. Кладите батарею в полиэтиленовую сумку и выполните инструкцию по сдаче батарей в утиль.

В СЛУЧАЕ КОНТАКТА КОЖИ ИЛИ ГЛАЗ С ЭЛЕКТРОЛИТОМ

Промойте большим количеством проточной воды поврежденный участок. Немедленно обратитесь к врачу.

В СЛУЧАЕ ПРОГЛАТЫВАНИЯ ЭЛЕКТРОЛИТА

Прополощите рот и выплюньте. Немедленно обратитесь к врачу.

ОБСЛУЖИВАНИЕ И УХОД ЗА ИГРУШКОЙ

- Не рекомендуется оставлять игрушку при температуре ниже нуля. Использование при отрицательной температуре может вызвать необратимые повреждения мотора и батареи.
- Периодически проверяйте состояние игрушки, особенно электрической системы, подключение разъемов, защитные крышки и зарядное устройство. При обнаружении явных дефектов электрическую игрушку и зарядное устройство не следует использовать. Для ремонта применяйте только фирменные запасные части производства компании PEG PEREGO.
- Компания PEG PEREGO не несет никакой ответственности в случае вывода из строя электрической системы.
- Не оставляйте батареи или игрушку вблизи таких источников тепла, как отопительных батарей, каминов и т.д.
- Защитите игрушку от воды, дождя, снега и т.д.; ее эксплуатация по песку или грязи может повредить кнопки, двигатели и редукторы.
- Периодически смажьте (легким маслом) движущиеся части, такие как подшипники, руль и т.д.
- Наружная поверхность игрушки можно чистить влажной тканью и, при необходимости, не абразивными бытовыми моющими средствами.
- Операции по чистке должны выполнять только взрослые.
- Ни в коем случае не разбирайте механизмы игрушки или двигатели, если на то не имеете разрешение компании PEG PEREGO.

ПРАВИЛА БЕЗОПАСНОГО ВОЖДЕНИЯ

Для безопасности вашего ребенка: перед включением игрушки прочтите и тщательно выполняйте настоящую инструкцию.

- Научите вашего ребенка правильно пользоваться игрушкой для ее безопасного и приятного управления.
- Используйте игрушку с осторожностью, так как управление требует определенного мастерства, во избежание падения, столкновений, причинения вреда пользователю и третьим лицам.
- Перед началом езды убедитесь, что на пути следования нет людей или предметов.
- При вождении держите руки на руле и всегда смотрите на дорогу.
- Тормозите заблаговременно во избежание столкновений.

ВНИМАНИЕ! Для правильного использования тормозной системы данного устройства ребенок должен получить от взрослого необходимые инструкции.

2-Я СКОРОСТЬ (при наличии)

Сначала рекомендуем использовать 1-ю скорость. Перед подключением 2-й скорости убедитесь, что ребенок усвоил правильное пользование руля, 1-й скорости, тормоза, а также, что он знаком и может управлять игрушкой.

ВНИМАНИЕ!

- Убедитесь в том, что все крепежные накладки и гайки колес надежно закреплены.
- Если игрушка работает в условиях перегрузки, например на мягком песке, грязи или очень неровных поверхностях, выключатель перегрузки немедленно снижает мощность. Подача мощности будет восстановлена спустя несколько секунд.
- Если игрушка работает в условиях перегрузки на крутом уклоне, выключатель перегрузки немедленно снижает мощность. В этом случае следует СНЯТЬ НОГУ С ПЕДАЛИ АКСЕРАТОРА; таким образом, сработает электрический тормоз, замедляя спуск игрушки.
- Только для игрушек на 12 и 24 Вольт: на первой скорости игрушка имеет эффект дифференциала, как и настоящая автомобиль; на ровном грунте и с одним лишь ребенком на борту, два колеса могут крутиться с разной скоростью, с возможным их проскальзыванием или замедлением.

РАЗВЛЕЧЕНИЕ БЕЗ ПЕРЕРЫВОВ: держите запасной комплект заряженных батарей готовым к применению.

ЧТО-ТО НЕ ТАК?!

ИГРУШКА НЕ РАБОТАЕТ?

- Проверьте, не отсоединились ли кабели под пластиной акселератора.
- Проверьте исправность кнопки акселератора и при необходимости замените ее.
- Убедитесь, что батарея подключена к электрической системе.

У ИГРУШКИ МАЛО МОЩНОСТИ?

- Зарядите батарею. Если после зарядки проблема не устранилась, сдайте батареи и зарядное устройство на проверку в сервисный центр.

СЛУЖБА ОБСЛУЖИВАНИЯ

Компания PEG PEREGO предлагает услуги службы послепродажного обслуживания, непосредственно или через сеть уполномоченных сервисных центров, для выполнения ремонта, замены и продажи фирменных запасных частей. Чтобы связаться с сервисными центрами смотрите проспект "Сервисные центры", имеющийся в упаковке.

При любом обращении необходимо сообщить серийный номер вашего устройства. Для его определения обратитесь к странице, посвященной запасным частям.

Peg Perego находится к услугам своих клиентов для полного удовлетворения всех их требований. Поэтому, для нас очень важно знать мнение наших клиентов. В связи с этим мы будем вам признательны, если после использования нашего изделия вы заполните анкету об удовлетворенности потребителя, которую можно найти на сайте в Интернете: www.pegperego.com, высказывая свои замечания или рекомендации.

ИНСТРУКЦИЯ ПО СБОРКЕ

ВНИМАНИЕ

ОПЕРАЦИИ ПО МОНТАЖУ ДОЛЖНЫ ВЫПОЛНЯТЬ ТОЛЬКО ВЗРОСЛЫЕ.

БУДЬТЕ ВНИМАТЕЛЬНЫ ПРИ ИЗВЛЕЧЕНИИ ИГРУШКИ ИЗ УПАКОВКИ.

ВСЕ ВИНТЫ И МЕЛКИЕ ДЕТАЛИ НАХОДЯТСЯ В ПАКЕТЕ ВНУТРИ УПАКОВКИ.

БАТАРЕЯ МОЖЕТ БЫТЬ УЖЕ УСТАНОВЛЕНА НА ИГРУШКУ.

МОНТАЖ

- Установите верхнюю часть руля, вставляя два штыря в два отверстия железной трубки, следя за его ориентацией (см. рисунок ниже).
- На рисунках А и В показаны правильный и неправильный монтаж компонентов.
- Установите, нажимая, нижнюю часть руля.
- Закрепите две собранные детали двумя специальными винтами.
- Установите защиты рук, следя за их правильной установкой: защита, помеченная внутри надписью DX, должна устанавливаться на правую часть руля, а защита с надписью SX – на его левую часть. Примечание: на рисунке показана установка правой защиты рук DX.
- Прикрепите защиты рук специальными винтами.
- Смочите мыльной водой (или легкой смазкой) внутреннюю часть резиновых ручек для облегчения их установки на трубки руля. Оденьте ручки (правая и левая ручки одинаковые).
- Вставьте ключ в панель приборов. Ключ выполняет исключительно эстетическую функцию.
- Наденьте руль на рулевую тягу, выравняв отверстие (А) с отверстиями в тяге. Примечание: для облегчения этой операции поддерживайте раму снизу на уровне тяги для предупреждения ее опускания.
- Закрепите руль специальным винтом и гайкой. Примечание: вставьте гайку в шестигранное отверстие, а винт – в круглое.
- Установите нажатием верхнюю часть рычага переключения передач.
- Установите нажатием на переднюю часть игрушки внутренние части подвесок.
- Установите подвеску, нажимая на нее в зоне язычков зацепления для ее крепления. Повторите эту операцию для другой подвески. Примечание: на рисунке показана установка правой подвески.
- Установите передний бампер, зацепляя его за раму в точке, указанной буквой А.
- Прикрепите бампер к раме двумя специальными винтами.
- Установите выхлопную трубу в заднюю часть игрушки, как показано на рисунке.
- Прикрепите выхлопную трубу двумя специальными винтами.
- Приклейте серебристую ленту, вложенную в пакет с переводными картинками.
- Прицепите задний фонарь с одной стороны, поверните его вниз для завершения крепления.
- Снимите пластиковые заглушки с передних осей.
- Установите большую шайбу на левую ось.
- Возьмите левое переднее колесо, которое легко узнать по меньшей толщине и надписи SX на внутренней части.
- Установите колесо на ось.
- Установите на выступающую из колеса часть оси большую и маленькую шайбу. Закрепите колесо гайкой с использованием специального ключа. Повторите операции установки колеса с правой стороны, используя оставшееся узкое колесо с надписью DX.
- Снимите пластиковые заглушки с железной оси. Вставьте ось в отверстия моторедукторов.
- Возьмите правое заднее колесо, которое легко узнать по надписи DX на внутренней части колеса.
- Установите “привод”, обеспечивая совпадение его штырей с отверстиями в колесе.
- Установите колесо на ось так, чтобы пятиугольник моторедуктора зацепился в колесе.
- Вставьте с другой стороны последнее колесо, собранное с оставшимся “приводом”.
- Установите на каждую из двух выступающих из колес частей оси большую и маленькую шайбу. Закрепите их гайкой. Примечание: для облегчения операции крепления держите инструментом гайку на конце,

противоположном тому, на котором выполняется затяжка.

- Установите нажатием 4 колпачка.
 - Поверните стопор за сидением в положение А (А: седло разблокировано; В: седло заблокировано). Снимите седло.
 - Вставьте вилку батареи в сетевую розетку.
 - Установите на место седло, вставляя передние язычки в отверстия рамы. Закройте его, поворачивая стопор за сидением в положение В. Теперь игрушка готова.
- **ВАЖНОЕ ПРИМЕЧАНИЕ:** Перед первым использованием игрушки зарядите батарею.

ХАРАКТЕРИСТИКИ И ИСПОЛЬЗОВАНИЕ ИГРУШКИ

- РЫЧАГ ПЕРЕКЛЮЧЕНИЯ ПЕРЕДАЧ.** Игрушка имеет 2 скорости движения вперед и одну заднюю скорость. **ВНИМАНИЕ:** извлеченная из упаковки игрушка может перемещаться только на 1-й скорости и назад. Чтобы иметь возможность использовать и 2-ю скорость, выполните операции, показанные на следующих рисунках.
- Отвинтите стопорный винт.
- Поверните стопор в следующее положение.
- Снова завинтите стопор. Теперь работают все передачи.
- ПЕДАЛЬ ГАЗА/ЭЛЕКТРИЧЕСКИЙ ТОРМОЗ.** Держа обе руки на руле, нажмите на педаль газа. Игрушка будет перемещаться со скоростью 3,5 Км/ч (на 1-й скорости) и со скоростью 7,4 Км/ч (на 2-й скорости).
• При поднятии ноги с педали тормоз включится автоматически, останавливая игрушку. Примечание: перед использованием педали газа выньте защитную картонную прокладку.
- ЗАДНИЙ ХОД:** в отличие от двух скоростей вперед, для перемещения назад рычаг переключения передач должен удерживаться в положении заднего хода. Сразу же после отпущения рычаг возвращается в положение 1-й скорости. Для перемещения задним ходом толкните вперед рычаг переключения скоростей и одновременно нажмите педаль газа. По завершении маневра заднего хода поднимите ногу с педали газа и отпустите рычаг переключения передач.

ЗАМЕНА БАТАРЕИ

ВНИМАНИЕ: ИЗБРАЖЕНИЕ БАТАРЕИ, ПРИВЕДЕННОЕ В ДАННОМ РУКОВОДСТВЕ, МОЖЕТ ОТЛИЧАТЬСЯ ОТ ВАШЕЙ БАТАРЕИ. ОДНАКО ПОРЯДОК ЗАМЕНЫ И ЗАРЯДКИ ДОЛЖЕН ОСТАВАТЬСЯ ПРЕЖНИМ.

- Откройте седло по приведенным выше указаниям. Отвинтите винт стопора батареи. Выньте стопор батареи.
- Отсоедините вилку батареи от вилки электросистемы, нажимая на них сбоку, как показано на рисунке.
- Извлеките батарею и замените ее новой. Поставьте на место стопор батареи и завинтите винт. Соедините вилки, поставьте на место и закрепите седло.

ЗАРЯДКА БАТАРЕИ

ВНИМАНИЕ: ЗАРЯДКУ БАТАРЕИ И ЛЮБЫЕ РАБОТЫ НА ЭЛЕКТРИЧЕСКОЙ СИСТЕМЕ ДОЛЖНЫ ВЫПОЛНЯТЬ ВЗРОСЛЫЕ. БАТАРЕЮ МОЖНО ТАКЖЕ ЗАРЯЖАТЬ, НЕ СНИМАЯ ЕЕ С ИГРУШКИ.

- Откройте седло по приведенным выше указаниям. Отсоедините вилку А электросистемы от вилки В батареи, нажимая на нее сбоку.
- Вставьте вилку зарядного устройства в сетевую розетку, соблюдая приложенные к нему инструкции. Соедините вилку В с вилкой С зарядного устройства.
- По завершении зарядки отсоедините зарядное устройство от сетевой розетки, после чего отсоедините вилку С от вилки В.
- Вставьте до конца, до щелчка, вилку В в вилку А. По завершении операций всегда помните о необходимости закрыть и закрепить седло.

ΕΛΛΗΝΙΚΑ

H PEG PEREGO® σας ευχαριστεί που προτιμήσατε το προϊόν αυτό. Εδώ και πάνω από 60 χρόνια η PEG PEREGO πηγαίνει βόλτες τα παιδιά. Μόλις γεννηθούν με τα πολυκαρότσια, στη συνέχεια με τα καροτσάκια περιπάτου και ακόμη μετά, με τα παιχνίδια με τηδάλια και με μπαταρία.

Ανακαλύψτε την πλήρη γκάμα των προϊόντων, τις καινοτομίες και τις άλλες πληροφορίες του κόσμου Peg Perego στην ιστοσελίδα μας

www.pegperego.com

ΣΗΜΑΝΤΙΚΕΣ ΠΛΗΡΟΦΟΡΙΕΣ

Διαβάστε προσεκτικά το παρόν εγχειρίδιο οδηγιών για να εξοικειωθείτε με τη χρήση του μοντέλου και να μάθετε στο παιδί σας μια σωστή, ασφαλή και διασκεδαστική οδήγηση. Φυλάξτε την οφειλή του εγχειρίδιου για κάθε μελλοντική αναφορά.

Πριν να χρησιμοποιήσετε το όχημα για πρώτη φορά, φορτίστε τη μπαταρία για 18 ώρες. Η μη τήρηση αυτής της διαδικασίας θα μπορούσε να προκαλέσει ανεπανόρθωτες βλάβες στη μπαταρία.

- Ετών 3+**
- Όχημα 1 θέσης
- 1 επαναφορτιζόμενη στεγαν μπαταρία μολ βδου των 12V 8Ah
- 2 κινητήριои τροχο
- 2 κινητήρες των 165 W
- Ταχύτητα στην 1η ταχύτητα 3,5 km/h
- Ταχύτητα στην 2η ταχύτητα 7,4 km/h
- Ταχύτητα στην Οπισθεν 3,5 km/h

Η Peg Perego διατηρεί το δικαίωμα να επιφέρει οποιαδήποτε στιγμή μεταβολές σε μοντέλα και δεδομένα που περιγράφονται στην παρούσα δημοσίευση, για λόγους τεχνικής ή επιχειρηματικής φύσης.

ΔΗΛΩΣΗ ΣΥΜΜΟΡΦΩΣΗΣ

ΟΝΟΜΑΣΙΑ ΤΟΥ ΠΡΟΪΟΝΤΟΣ
Polaris OUTLAW

ΚΩΔΙΚΟΣ ΠΡΟΣΔΙΟΡΙΣΜΟΥ ΤΟΥ ΠΡΟΪΟΝΤΟΣ
IGOR0049

ΚΑΝΟΝΙΣΜΟΙ ΑΝΑΦΟΡΑΣ (προέλευση)
Γενική Οδηγία περί Ασφάλειας των Παιχνιδιών 2009/48/ΕΚ

Πρότυπο EN71 /1 -2 -3
Πρότυπο EN62115

Οδηγία περί Ηλεκτρομαγνητικής Συμβατότητας 2004/108/ΕΚ
Πρότυπο EN55022 - EN55014

Ευρωπαϊκή Οδηγία ΑΗΗΣ 2003/108/ΕΚ
Ευρωπαϊκή Οδηγία Rohs 2002/95/ΕΚ
Οδηγία Φθαλικών ενώσεων 2005/84/ΕΚ

Δεν είναι συμβατό με τις διατάξεις των κανόνων οδικής κυκλοφορίας και ως εκ τούτου δεν μπορεί να κυκλοφορεί σε δημόσιους δρόμους.

ΔΗΛΩΣΗ ΣΥΜΜΟΡΦΩΣΗΣ

Η Peg Perego S.p.A, δηλώνει υπεύθυνα ότι το συγκεκριμένο προϊόν έχει υποβληθεί σε τεστ έγκρισης εντός του εργοστασίου και έχει εγκριθεί σύμφωνα με τους ισχύοντες κανονισμούς σε εξωτερικά και ανεξάρτητα εργαστήρια.

ΗΜΕΡΟΜΗΝΙΑ ΚΑΙ ΤΟΠΟΣ ΕΚΔΟΣΗΣ
Italia - 10. 12. 2011

Peg Perego S.p.A,
via A. De Gasperi, 50
20862 - Arcore (MB) - ITALIA

ΚΑΝΟΝΕΣ ΑΣΦΑΛΕΙΑΣ

Τα παιχνίδια μας είναι συμβατά με τα Ευρωπαϊκά Πρότυπα Ασφαλείας για τα παιχνίδια (κριτήρια ασφαλείας που προβλέπονται από το Συμβούλιο της ΕΟΚ) και από την "U.S. Consumer Toy Safety Specification". Είναι εγκεκριμένα από το I.I.S.G. (Ιταλικό Ινστιτούτο Ασφάλειας Παιχνιδιών). Δεν είναι συμβατά με τις διατάξεις των κανόνων οδικής κυκλοφορίας και ως εκ τούτου δεν μπορούν να κυκλοφορούν σε δημόσιους δρόμους.



H Peg Perego S.p.A. είναι πιστοποιημένη κατά ISO 9001. Η πιστοποίηση παρέχει στους πελάτες και τους καταναλωτές την εγγύηση της διαφάνειας και εμπιστοσύνης στον τρόπο με τον οποίο δουλεύει η εταιρία.

- **ΠΡΟΣΟΧΗ!** Ακατάλληλο για παιδιά ηλικίας κάτω των 36 μηνών. Μικρά μέρη μπορούν να καταποθούν ή να εισπνευστούν προκαλώντας πνιγμό.
- **ΠΡΟΣΟΧΗ!** Η χρήση του οχήματος σε δημόσιους δρόμους ή κοντά σε τρεχούμενα νερά ή πισίνες ή σε περιορισμένους χώρους, μπορεί να προκαλέσει κίνδυνο τραυματισμών στους χρήστες και / ή σε τρίτους. Είναι πάντα απαραίτητη η επίβλεψη ενός ενήλικου.
- Τα παιδιά πρέπει πάντα να φορούν παπούτσια κατά τη διάρκεια της χρήσης του οχήματος.
- Όταν το όχημα λειτουργεί προσέξτε να μην βάζουν τα παιδιά χέρια, πόδια ή άλλα μέρη του σώματός τους, ρούχα ή άλλα πράγματα, κοντά στα μέρη που κινούνται.
- Μην βρέχετε ποτέ τα εξαρτήματα του οχήματος όπως κινητήρες, μονάδες, πλήκτρα, κλπ.
- Κοντά στο όχημα μην χρησιμοποιείτε βενζίνες ή άλλες εύφλεκτες ουσίες.
- Το όχημα πρέπει να χρησιμοποιείται αποκλειστικά από ένα μόνο παιδί εφόσον δεν εντάσσεται στην κατηγορία των οχημάτων δύο θέσεων.

ΟΔΗΓΙΑ ΑΗΣΣ (μόνο ΕΕ)

- Το προϊόν αυτό στο τέλος της ζωής του αποτελεί απόβλητο ταξινομημένο ΑΗΣΣ και ως εκ τούτου δεν πρέπει να διατεθεί ως αστικό απόβλητο, αλλά πρέπει να υπόκειται σε διαφοροποιημένη συλλογή.
- Παραδώστε το απόβλητο στις ειδικές, αρμόδιες οικολογικές ζώνες.
- Η παρουσία επικίνδυνων ουσιών που περιέχονται στα ηλεκτρικά μέρη του προϊόντος αυτού αποτελούν πηγή πιθανού κινδύνου για την ανθρώπινη υγεία και για το περιβάλλον εάν τα προϊόντα δεν διατεθούν σωστά ως απόβλητα.
- Ο διαγραμμένος κάδος δε χνει ότι το προϊόν πρέπει να υποβληθεί σε διαφοροποιημένη συλλογή.



ΔΙΑΘΕΣΗ ΤΗΣ ΜΠΑΤΑΡΙΑΣ

- Συμβάλλετε στην προστασία του περιβάλλοντος.
- Η μεταχειρισμένη μπαταρία, δεν πρέπει να απορρίπτεται μαζί με τα οικιακά απορρίμματα.
- Μπορείτε να την αφήσετε σε ένα κέντρο συλλογής μεταχειρισμένων μπαταριών ή διάθεσης ειδικών απορριμμάτων· πληροφορηθείτε σχετικά από το δήμο σας.



ΠΡΟΕΙΔΟΠΟΙΗΣΕΙΣ ΜΠΑΤΑΡΙΑΣ

Η φόρτιση της μπαταρίας πρέπει να γίνεται και να επιβλέπεται μόνο από ενήλικες. Μην αφήνετε τα παιδιά να παίζουν με τη μπαταρία.

ΦΟΡΤΙΣΗ ΤΗΣ ΜΠΑΤΑΡΙΑΣ

- Φορτίστε τη μπαταρία ακολουθώντας τις οδηγίες που επισυνάπτονται με το φορτιστή μπαταριών και σε κάθε περίπτωση μην υπερβαίνετε τις 24 ώρες.
- Επαναφορτίστε εγκαίρως τη μπαταρία μόλις το όχημα χάσει ταχύτητα, θα αποφύγετε ζημιές.
- Εάν αφήσετε σταματημένο το όχημά σας για μ α μεγάλη περίοδο, να θυμάστε να φορτίζετε τη μπαταρία και να την κρατάτε αποσυνδεδεμένη από την εγκατάσταση· επαναλάβατε το χειρισμό επαναφόρτισης τουλάχιστον κάθε τρεις μήνες.
- Η μπαταρία δεν πρέπει να φορτίζεται αναποδογυρισμένη.
- Μην ξεχνάτε τη μπαταρία σε κατάσταση φόρτισης! Ελέγχετε περιοδικά.
- Χρησιμοποιείτε μόνο το φορτιστή μπαταριών που παρέχεται και τις γνήσιες μπαταρίες PEG PEREGO.
- Η μπαταρία είναι στεγανή και δεν χρειάζεται συντήρηση.

ΠΡΟΣΟΧΗ

- Η ΜΠΑΤΑΡΙΑ ΠΕΡΙΕΧΕΙ ΔΙΑΒΡΩΤΙΚΕΣ ΤΟΞΙΚΕΣ ΟΥΣΙΕΣ.
- ΜΗΝ ΕΠΕΜΒΑΙΝΕΤΕ Σ' ΑΥΤΗ.
- Η μπαταρία περιέχει ηλεκτρολύτη όξινης βάσης.
- Μην προκαλείτε άμεση επαφή μεταξύ των τερματικών της μπαταρίας, αποφύγετε τα δυνατά χτυπήματα: κίνδυνος έκρηξης και/ή πυρκαγιάς.
- Κατά τη διάρκεια της φόρτισης η μπαταρία παράγει αέριο. Φορτίστε τη μπαταρία σε έναν καλά αεριζόμενο χώρο, μακριά από πηγές θερμότητας και ε φλεκτα υλικά.
- Η μπαταρία που έχει εξαντληθεί πρέπει να απομακρύνεται από το όχημα.
- Δεν συνιστάται να ακουμπάτε τη μπαταρία στα ρούχα· μπορεί να καταστραφούν.
- Χρησιμοποιείτε μόνο μπαταρίες ή συσσωρευτές του συνιστώμενου ή ανάλογου τύπου.

ΕΑΝ ΥΠΑΡΧΕΙ ΑΠΩΛΕΙΑ

Προστατέψτε τα μάτια σας· αποφύγετε την άμεση επαφή με τον ηλεκτρολύτη· προστατέψτε τα χέρια σας. Βάλτε τη μπαταρία σε μία πλαστική τσάντα και ακολουθήστε τις οδηγίες για τη διάθεση των μπαταριών.

ΕΑΝ ΤΟ ΔΕΡΜΑ Ή ΤΑ ΜΑΤΙΑ ΕΛΘΟΥΝ ΣΕ ΕΠΑΦΗ ΜΕ ΤΟΝ ΗΛΕΚΤΡΟΛΥΤΗ

Πλύνετε με άφθονο τρεχούμενο νερό το μέρος που έχει προσβληθεί. Συμβουλευτείτε το γιατρό αμέσως.

ΕΑΝ ΚΑΤΑΠΙΕΤΕ ΤΟΝ ΗΛΕΚΤΡΟΛΥΤΗ

Ξεπλύνετε το στόμα και φτύστε. Συμβουλευτείτε αμέσως το γιατρό.

ΣΥΝΤΗΡΗΣΗ ΚΑΙ ΦΡΟΝΤΙΔΑ ΤΟΥ ΟΧΗΜΑΤΟΣ

- Δεν συνιστάται να αφήνετε το παιχνίδι σε χώρους με θερμοκρασίες κάτω του μηδενός. Εάν χρησιμοποιηθεί χωρίς να βρίσκεται σε χώρους με θερμοκρασία πάνω από το μηδέν μπορούν να προκληθούν μη αναστρέψιμες ζημιές σε κινητήρες και μπαταρίες.
- Ελέγχετε τακτικά την κατάσταση του οχήματος, ειδικότερα το ηλεκτρικό σ σστημα, τις συνδέσεις των βυσμάτων, τα καπάκια προστασίας και το φορτιστή μπαταριών. Σε περίπτωση που διαπιστωθούν ελαττώματα, το ηλεκτρικό όχημα και ο φορτιστής μπαταριών δεν πρέπει να χρησιμοποιούνται. Για επισκευές χρησιμοποιείτε μόνο γνήσια ανταλλακτικά PEG PEREGO.
- Η PEG PEREGO δεν φέρει και α ευ η σε περίπτωση που επέμβετε στο ηλεκτρικό σύστημα.
- Μην αφήνετε τις μπαταρίες ή το όχημα κοντά σε πηγές θερμότητας όπως καλοριφέρ, τζάκια, κλπ.
- Προστατέψτε το όχημα από νερό, βροχή, χιόνι κλπ. Εάν χρησιμοποιηθεί επάνω σε άμμο ή λάσπη μπορεί να προκαλέσει βλάβες σε πλήκτρα, κινητήρες και μειωτήρες.
- Λιπαίνετε περιοδικά (με ελαφρύ λάδι) τα κινούμενα μέρη όπως κουζινέτα, τιμόνι κλπ.
- Οι επιφάνειες του οχήματος μπορούν να καθαριστούν με ένα υγρό πανί και, εάν είναι απαραίτητο, με μη διαβρωτικά προϊόντα οικιακής χρήσης.
- Οι εργασίες καθαρισμού πρέπει να εκτελούνται μόνον από ενήλικες.
- Μην αποσυναρμολογείτε ποτέ τους μηχανισμούς του οχήματος ή τους κινητήρες, εάν δεν είστε εξουσιοδοτημένοι από την PEG PEREGO.

ΚΑΝΟΝΕΣ ΑΣΦΑΛΟΥΣ ΟΔΗΓΗΣΗΣ

Για την ασφάλεια του παιδιού: πριν να ενεργοποιήσετε το όχημα, διαβάστε και ακολουθήστε προσεκτικά τις ακόλουθες οδηγίες.

- Μάβετε στο παιδιά σας τη σωστή χρήση του οχήματος για μία ασφαλή και διασκεδαστική οδήγηση.
- Το παιχνίδι πρέπει να χρησιμοποιείται με προσοχή, καθώς απαιτεί μεγάλη ικανότητα, έτσι ώστε να αποφευχθούν πτώσεις ή συγκρούσεις που μπορούν να προκαλέσουν τραυματισμούς στο χρήστη και σε τρίτους.
- Πριν να ξεκινήσετε βεβαιωθείτε ότι η διαδρομή είναι ελεύθερη από ανθρώπους ή πράγματα.
- Να οδηγείτε με τα χέρια στο τιμόνι/βολάν και να βλέπετε πάντα το δρόμο.
- Φρενάρτε εγκαίρως για να αποφύγετε συγκρούσεις.

ΠΡΟΣΟΧΗ! Το προϊόν διαθέτει σύστημα πέδησης που απαιτεί κατάλληλη εκπαίδευση του παιδιού από έναν ενήλικο.

2^η ΤΑΧΥΤΗΤΑ (εάν υπάρχει)

αρχικά συνιστάται η χρήση της 1^{ης} ταχύτητας. Πριν να βάλτε τη 2^η ταχύτητα, βεβαιωθείτε ότι το παιδί έχει μάθει σωστά τη χρήση του τιμονιού/βολάν, της 1^{ης} ταχύτητας, του φρένου, και έχει εξοικειωθεί με το όχημα.

ΠΡΟΣΟΧΗ!

- Ελέγξτε ότι οι όλοι κρ και/καιζιμάδια στερέωσης των τροχών είναι καλά ασφαλισμένα.
- Εάν το όχημα λειτουργεί σε συνθήκες υπερφόρτισης, όπως μαλακή άμμος, λάσπη ή σε εδάφος χωρίς συνοχή, ο διακόπτης υπερφόρτισης θα αφαιρέσει αμέσως ισχύ. Η παροχή ισχύος θα συνεχίσει μετά από ορισμένα δευτερόλεπτα.
- Εάν το όχημα λειτουργεί σε συνθήκες υπερφόρτισης σε απότομες κλ σεις, ο διακόπτης υπερφόρτισης θα αφαιρέσει αμέσως ισχύ από το όχημα. Εάν συμβεί αυτό ΒΓΑΛΕΤΕ ΤΟ ΠΟΔΙ ΑΠΟ ΤΟ ΠΕΝΤΑΛ ΤΟΥ ΕΠΙΤΑΧΥΝΤΗ· το ηλεκτρικό φρένο θα μπει σε λειτουργία επιβραδ νοντας την κθοδο του οχ ματος.
- Μόνο για οχήματα 12 και 24 Χομ: στην πρώτη ταχύτητα, το όχημα διαθέτει διαφορική ενέργεια όπως τα πραγματικά αυτοκίνητα· επάνω σε λεία εδάφη και με ένα μόνο παιδί, οι δύο τροχοι μπορούν να έχουν διαφορετικές ταχύτητες με δυνατότητα ολίσθησης/επιβράδυνσης αυτών.

ΔΙΑΣΚΕΔΑΣΗ ΧΩΡΙΣ ΔΙΑΚΟΠΕΣ: κρατάτε ένα σετ-μπαταριών φορτισμένο για ανταλλακτικό έτοιμο προς χρ ση.

ΠΡΟΒΛΗΜΑΤΑ;

ΤΟ ΟΧΗΜΑ ΔΕΝ ΛΕΙΤΟΥΡΓΕΙ;

- Ελέγξτε ότι δεν υπάρχουν αποσυνδεδεμένα καλώδια κάτω από την πλάκα του επιταχυντή.
- Ελέγξτε τη λειτουργία του πλήκτρου του επιταχυντή και ενδεχομένως αντικαταστήστε το.
- Ελέγξτε ότι η μπαταρία είναι συνδεδεμένη με το ηλεκτρικό σύστημα.

ΤΟ ΟΧΗΜΑ ΔΕΝ ΕΧΕΙ ΙΣΧΥ;

- Φορτίστε τις μπαταρίες. Εάν μετά την επαναφόρτιση το πρόβλημα συνεχίζει ελέγξτε τις μπαταρίες και το φορτιστή μπαταριών σε ένα κέντρο υποστήριξης.

ΥΠΗΡΕΣΙΑ ΥΠΟΣΤΗΡΙΞΗΣ

Η PEG PEREGO προσφέρει μ α υπηρεσία υποστήριξης μετά την πώληση, απ' ευθείας μέσω ενός δικτύου εξουσιοδοτημένων κέντρων υποστήριξης, για ενδεχόμενες επισκευές ή αντικαταστάσεις και πώληση γν σίων ανταλλακτικών.

Για να επικοινωνήσετε με τα κέντρα υποστήριξης δείτε στο φυλλάδιο "Κέντρα Υποστήριξης" που υπάρχει μέσα στη συσκευασία.

Για οποιαδήποτε επισήμανση, είναι απαραίτητο να έχετε το σειριακό αριθμό που αντιστοιχεί στο προϊόν. Για να εντοπίσετε το σειριακό αριθμό συμβουλευτείτε τη σελίδα που αναφέρεται στα ανταλλακτικά.

Η Peg Perego είναι στη διάθεση των Καταναλωτών της για να ικανοποιήσει όσο το δυνατόν καλύτερα κάθε ανάγκη τους. Για το λόγο αυτό είναι εξαιρετικά σημαντικό για μας να γνωρίζουμε τη γνώμη των Πελατών μας. Θα σας είμαστε λοιπόν ευγνώμονες εάν, αφού χρησιμοποιήσετε ένα προϊόν μας, συμπληρώσετε το ΕΡΩΤΗΜΑΤΟΛΟΓΙΟ ΙΚΑΝΟΠΟΙΗΣΗΣ ΚΑΤΑΝΑΛΩΤΗ που θα βρείτε στο Internet στην ακόλουθη διε θυνση: www.pegperego.com επιστημαίνοντας ενδεχόμενες παρατηρήσεις υποδείξεις.

ΠΑΙΔΙΚΑ ΕΙΔΗ ΒΡΕΦΑΝΑΠΤΥΞΗΣ ΚΑΙ ΠΑΙΧΝΙΔΙΑ

ΕΓΓΥΗΣΗ

Η Εγγύηση για τυχόν εργοστασιακά ελαττώματα των προϊόντων της Peg – Pereggo ορίζεται για διάστημα έξι μηνών από την ημερομηνία αγοράς. Ο καταναλωτής πρέπει να απευθύνει πάντα το αίτημα προς τον πωλητή, από τον οποίο έχει την απόδειξη αγοράς ή οποιοδήποτε άλλο έγγραφο ισχύονα.

Η παρούσα εγγύηση ισχύει μόνο εφόσον το προϊόν χρησιμοποιείται σωστά και βάσει των οδηγιών χρήσεως. Ο κατασκευαστής και οι εντεταλμένοι συνεργάτες του διατηρούν το δικαίωμα του τεχνικού ελέγχου.

Ο κατασκευαστής δεν μπορεί να θεωρηθεί υπεύθυνος εφόσον:

- Δεν τηρηθούν οι αναλογές οδηγιών χρήσεως του κάθε προϊόντος.
- Καταστραφεί τυχαία το προϊόν ή προκληθούν βλάβες από τη κακή χρήση αυτού.
- Υπάρξει τεχνική παρέμβαση ξένου προς την εταιρεία μας τεχνικού, πράγμα το οποίο απαγορεύεται και αποτελεί κίνδυνο για την ασφάλεια του παιδιού.
- Φυσιολογική φθορά η οποία δεν επηρεάζει την λειτουργία του προϊόντος.

Διατηρείτε την εγγύηση και τις οδηγίες χρήσεως και για μελλοντική χρήση.

ΕΓΓΥΗΣΗ

ΟΝΟΜΑΤΕΠΩΝΥΜΟ ΑΓΟΡΑΣΤΟΥ :

ΔΙΕΥΘΥΝΣΗ :

ΤΗΛΕΦΩΝΟ :

E-MAIL :

ΣΕΙΡΙΑΚΟΣ ΑΡΙΘΜΟΣ ΠΡΟΪΝΤΟΣ :

ΚΩΔΙΚΟΣ ΠΡΟΪΝΤΟΣ :

ΗΜΕΡΟΜΗΝΙΑ ΑΓΟΡΑΣ

ΣΦΡΑΓΙΔΑ ΚΑΤΑΣΤΗΜΑΤΟΣ

Προσοχή: Η εγγύηση ισχύει μόνο εφόσον έχει συμπληρωθεί και σφραγιστεί από τον πωλητή με την ημερομηνία αγοράς. Ζητείστε το από το κατάστημα τη στιγμή της αγοράς. Αν χαθεί ή καταστραφεί το απόκομμα της εγγύησης δεν μπορεί να αντικατασταθεί.

ΟΔΗΓΙΕΣ ΣΥΝΑΡΜΟΛΟΓΗΣΗΣ

ΠΡΟΣΟΧΗ

ΟΙ ΕΡΓΑΣΙΕΣ ΣΥΝΑΡΜΟΛΟΓΗΣΗΣ ΠΡΕΠΕΙ ΝΑ ΕΚΤΕΛΟΥΝΤΑΙ ΜΟΝΟΝ ΑΠΟ ΕΝΗΛΙΚΕΣ. ΠΡΟΣΟΧΗ ΟΤΑΝ ΘΑ ΒΓΑΛΕΤΕ ΤΟ ΟΧΗΜΑ ΑΠΟ ΤΗ ΣΥΣΚΕΥΑΣΙΑ. ΟΛΕΣ ΟΙ ΒΙΔΕΣ ΚΑΙ ΤΑ ΜΙΚΡΑ ΤΕΜΑΧΙΑ ΒΡΙΣΚΟΝΤΑΙ ΣΕ ΕΝΑ ΣΑΚΟΥΛΛΑΚΙ ΣΤΟ ΕΣΩΤΕΡΙΚΟ ΤΗΣ ΣΥΣΚΕΥΑΣΙΑΣ. Η ΜΠΑΤΑΡΙΑ ΜΠΟΡΕΙ ΝΑ ΕΙΝΑΙ ΗΔΗ ΤΟΠΟΘΕΤΗΜΕΝΗ ΣΤΟ ΠΡΟ ΟΝ.

ΣΥΝΑΡΜΟΛΟΓΗΣΗ

- 1 • Τοποθετήστε το πάνω μέρος του τιμονιού προσαρμόζοντας τους δύο πείρους στις δύο υποδοχές του μεταλλικού σωλήνα, ελέγχοντας τον προσανατολισμό του (βλ. επόμενη εικόνα).
- 2 • Στις λεπτομέρειες A και B βλέπετε τη σωστή και τη λάθος τοποθέτηση των εξαρτημάτων.
- 3 • Τοποθετήστε το κάτω μέρος του τιμονιού πιέζοντας.
- 4 • Στερεώστε τα δύο τμήματα με τις δύο διατιθέμενες βίδες.
- 5 • Τοποθετήστε τα δύο προστατευτικά χειρολαβών, τοποθετώντας το προστατευτικό του ενδείξη DX στο εσωτερικό του στη δεξιά πλευρά του τιμονιού και το προστατευτικό με την ένδειξη SX στην αριστερή. Σημείωση: στην εικόνα βλέπετε την τοποθέτηση του δεξιού προστατευτικού DX.
- 6 • Στερεώστε τα προστατευτικά με τις διατιθέμενες βίδες.
- 7 • Βρέξτε με σαπουνό νερό (ή ελαφρό λιπαντικό) το εσωτερικό των λαστιχένιων χειρολαβών για να διευκολύνετε την εισαγωγή τους στο σωλήνα του τιμονιού. Περάστε τις χειρολαβές δεξιά και αριστερά.
- 8 • Τοποθετήστε το κλειδί στο ταμπλό. Το κλειδί έχει απλώς διακοσμητικό ρόλο.
- 9 • Τοποθετήστε το τιμόνι στην μπάρα του τιμονιού ευθυγραμμίζοντας τις οπές (A) με τις οπές της μπάρας. Σημείωση: για να διευκολύνετε τη διαδικασία, κρατήστε με το ένα χέρι το αμάξωμα από κάτω στο ύψος της μπάρας, έτσι ώστε να αποφύγετε την κάθοδο της.
- 10 • Στερεώστε το τιμόνι με τη διατιθέμενη βίδα και το παξιμάδι. Σημείωση: το παξιμάδι πρέπει να τοποθετηθεί στην εξαγωνική υποδοχή και η βίδα στην κυκλική.
- 11 • Τοποθετήστε πιέζοντας το πάνω μέρος του λεβιέ ταχυτήτων.
- 12 • Τοποθετήστε πιέζοντας στο εμπρός μέρος του οχήματος τα εσωτερικά τμήματα των αναρτήσεων.
- 13 • Τοποθετήστε το αμορτισέρ πιέζοντας στα γλωσσίδια ασφάλισης για να στερεωθεί. Επαναλάβετε τη διαδικασία με το άλλο αμορτισέρ. Σημείωση: στην εικόνα βλέπετε την τοποθέτηση του δεξιού εξαρτήματος DX.
- 14 • Τοποθετήστε τον εμπρός προφυλακτήρα στερεώνοντάς τον στο αμάξωμα στο σημείο A.
- 15 • Στερεώστε τον προφυλακτήρα στο πλαίσιο με τις δύο διατιθέμενες βίδες.
- 16 • Τοποθετήστε την εξάτμιση στο πίσω μέρος του οχήματος, όπως στην εικόνα.
- 17 • Στερεώστε την εξάτμιση με τις δύο διατιθέμενες βίδες.
- 18 • Τοποθετήστε το ανακλαστικό αυτοκόλλητο που θα βρείτε στο σακουλάκι με τα αυτοκόλλητα.
- 19 • Τοποθετήστε το πίσω φανάρι από τη μία πλευρά και γυρίστε το προς τα κάτω για να στερεωθεί τέλεια.
- 20 • Αφαιρέστε τις πλαστικές τάπες από τον μπροστινό άξονα.
- 21 • Τοποθετήστε μια μεγάλη ροδέλα στον αριστερό άξονα.
- 22 • Πάρτε τον μπροστινό αριστερό τροχό που αναγνωρίζεται εύκολα από το μικρότερο πάχος και από την ένδειξη TQ στην εσωτερική πλευρά του.
- 23 • Τοποθετήστε τον τροχό στον άξονα.
- 24 • Τοποθετήστε στο τμήμα του άξονα που προεξέχει από τον τροχό μια μεγάλη και μια μικρή ροδέλα. Στερεώστε τον τροχό με ένα παξιμάδι χρησιμοποιώντας το διατιθέμενο κλειδί. Επαναλάβετε τη διαδικασία τοποθέτησης στη δεξιά πλευρά με τον άλλο στενό τροχό με την ένδειξη DX.
- 25 • Αφαιρέστε τις πλαστικές τάπες από το μεταλλικό άξονα. Περάστε τον άξονα στα ανοίγματα του κιβωτίου.
- 26 • Πάρτε τον πίσω δεξιό τροχό που αναγνωρίζεται εύκολα από την ένδειξη ΔQ στην εσωτερική πλευρά του.

- 27 • Τοποθετήστε το “δοχείο” έτσι ώστε να συμπέσουν οι πείροι του με τις υποδοχές του τροχού.
- 28 • Τοποθετήστε τον τροχό στον άξονα έτσι ώστε να προσαρμόσει το πεντάγωνο του κιβωτίου στον τροχό.
- 29 • Τοποθετήστε από την άλλη πλευρά τον τελευταίο τροχό με το αντίστοιχο “δοχείο”.
- 30 • Τοποθετήστε στα τμήματα του άξονα που προεξέχουν από τους τροχούς μια μεγάλη και μια μικρή ροδέλα. Στερεώστε τους τροχούς με ένα παξιμάδι. Σημείωση: για να διευκολύνετε τη στερέωση, κρατήστε ακίνητο με ένα εργαλείο το παξιμάδι στην απέναντι πλευρά από το παξιμάδι που βιδώνετε.
- 31 • Τοποθετήστε πιέζοντας τις τέσσερις τάπες.
- 32 • Γυρίστε την ασφάλεια στο πίσω μέρος της σέλας στη θέση A (A: σέλα ελεύθερη, B: σέλα ασφαλισμένη). Βγάλτε τη σέλα.
- 33 • Συνδέστε τη φίσα της μπαταρίας στη φίσα του ηλεκτρικού συστήματος.
- 34 • Τοποθετήστε πάλι τη σέλα προσαρμόζοντας τα μπροστινά γλωσσίδια στις υποδοχές του αμαξώματος. Ασφαλίστε τη σέλα γυρνώντας την ασφάλεια στο πίσω μέρος στη θέση B. Το όχημα είναι έτοιμο για χρήση.
• ΣΗΜΑΝΤΙΚΗ ΣΗΜΕΙΩΣΗ: Πριν χρησιμοποιήσετε το όχημα για πρώτη φορά, φορτίστε την μπαταρία.

ΧΑΡΑΚΤΗΡΙΣΤΙΚΑ ΚΑΙ ΧΡΗΣΗ ΤΟΥ ΟΧΗΜΑΤΟΣ

- 35 • ΛΕΒΙΕΣ ΤΑΧΥΤΗΤΩΝ. Το όχημα διαθέτει 2 ταχύτητες κίνησης εμπρός και μία όπισθεν. ΠΡΟΣΟΧΗ: όταν αφαιρείται από τη συσκευασία του, το όχημα μπορεί να κινηθεί μόνο με την 1η και την όπισθεν. Για να μπορείτε να χρησιμοποιήσετε και τη 2η ταχύτητα, εφαρμόστε τις ακόλουθες οδηγίες.
36 • Ξεβιδώστε τη βίδα ασφάλισης.
37 • Γυρίστε την ασφάλεια ως την επόμενη θέση.
38 • Βιδώστε πάλι την ασφάλεια. Τώρα είναι διαθέσιμες όλες οι ταχύτητες.
39 • ΠΕΝΤΑΛ ΓΚΑΖΙΟΥ/ΗΛΕΚΤΡΙΚΟ ΦΡΕΝΟ. Πιέστε το πεντάλ γκαζιού κρατώντας και τα δύο χέρια στο τιμόνι. Το όχημα θα κινηθεί με ταχύτητα 3,5 Km/h (με την 1η) και 7,4 Km/h (με τη 2α).
• Ανασηκώνοντας το πόδι από το πεντάλ, το φρένο επεμβαίνει αυτόματα ακινητοποιώντας το όχημα. Σημείωση: πριν χρησιμοποιήσετε το πεντάλ γκαζιού, αφαιρέστε το προστατευτικό χαρτόνι.
40 • ΟΠΙΣΘΕΝ: σε αντίθεση με τις δύο ταχύτητες κίνησης εμπρός, ο λεβιές ταχυτήτων στη θέση της όπισθεν πρέπει να κρατιέται στη θέση αυτή. Μόλις απελευθερωθεί ο λεβιές επιστρέφει στη θέση της 1ης ταχύτητας. Για την κίνηση με την όπισθεν, σπρώξτε προς τα εμπρός το λεβιέ και πιέστε ταυτόχρονα το πεντάλ του γκαζιού. Αφού ολοκληρώσετε τη μανούβρα, σηκώστε το πόδι από το πεντάλ και αφήστε το λεβιέ.

ΑΝΤΙΚΑΤΑΣΤΑΣΗ ΤΗΣ ΜΠΑΤΑΡΙΑΣ

- ΠΡΟΣΟΧΗ: ΤΑ ΣΧΕΔΙΑ ΤΩΝ ΜΠΑΤΑΡΙΩΝ ΕΙΝΑΙ ΜΟΝΟ ΕΝΔΕΙΚΤΙΚΑ. Η ΜΠΑΤΑΡΙΑ ΣΑΣ ΜΠΟΡΕΙ ΝΑ ΔΙΑΦΕΡΕΙ ΑΠΟ ΤΟ ΜΟΝΤΕΛΟ ΠΟΥ ΑΠΕΙΚΟΝΙΖΕΤΑΙ. ΑΥΤΟ ΔΕΝ ΑΛΛΑΖΕΙ ΤΗ ΣΕΙΡΑ ΑΝΤΙΚΑΤΑΣΤΑΣΗΣ ΚΑΙ ΦΟΡΤΙΣΗΣ ΠΟΥ ΑΠΕΙΚΟΝΙΖΟΝΤΑΙ.
- 41 • Βγάλτε τη σέλα όπως περιγράφεται παραπάνω. Ξεβιδώστε τη βίδα ασφάλισης της μπαταρίας. Βγάλτε την ασφάλεια της μπαταρίας.
 - 42 • Αποσυνδέστε τη φίσα της μπαταρίας από τη φίσα του ηλεκτρικού συστήματος πιέζοντας τις φίες στα πλαίσια όπως στην εικόνα.
 - 43 • Βγάλτε την μπαταρία και αντικαταστήστε την με την καινούργια. Τοποθετήστε την ασφάλεια μπαταρίας και βιδώστε τη βίδα. Συνδέστε τη φίσα, τοποθετήστε και στερεώστε τη σέλα.

ΦΟΡΤΙΣΗ ΤΗΣ ΜΠΑΤΑΡΙΑΣ

- ΠΡΟΣΟΧΗ: Η ΦΟΡΤΙΣΗ ΤΗΣ ΜΠΑΤΑΡΙΑΣ ΚΑΙ ΟΠΟΙΑΔΗΠΟΤΕ ΕΠΕΜΒΑΣΗ ΣΤΟ ΗΛΕΚΤΡΙΚΟ ΣΥΣΤΗΜΑ ΠΡΕΠΕΙ ΝΑ ΓΙΝΟΝΤΑΙ ΑΠΟ ΕΝΗΛΙΚΕΣ. Η ΜΠΑΤΑΡΙΑ ΜΠΟΡΕΙ ΝΑ ΕΠΑΝΑΦΟΡΤΙΣΤΕΙ ΚΑΙ ΧΩΡΙΣ ΝΑ ΤΗΝ ΑΦΑΙΡΕΣΕΤΕ ΑΠΟ ΤΟ ΠΑΙΧΝΙΔΙ.
- 44 • Βγάλτε τη σέλα όπως περιγράφεται παραπάνω. Αποσυνδέστε τη φίσα A του ηλεκτρικού συστήματος από τη φίσα B της μπαταρίας πιέζοντας στα πλαίσια.
 - 45 • Συνδέστε το φως του φορτιστή σε πρίζα του ρεύματος σύμφωνα με τις συνημμένες

οδηγίες. Συνδέστε τη φίσα Β με τη φίσα Γ του φορτιστή.

- 46 • Όταν ολοκληρωθεί η φόρτιση, αποσυνδέστε το φορτιστή από την πρίζα και στη συνέχεια τη φίσα Γ από τη φίσα Β.
- 47 • Συνδέστε τη φίσα Β με τη φίσα Α έτσι ώστε να ασφαλίσουν και στη συνέχεια τοποθετήστε και στερεώστε τη σέλα.

لأمان الطفل: قبل تشغيل العربة، اقرأ و اتبع التعليمات التالية بعناية.
أ قم بتعليم طفلك الاستخدام الصحيح للعربة لقيادة آمنة و ممتعة.
أ قبل التحرك تأكد أن الطريق خال من الأشخاص أو الأشياء.
أ قد يوضع يدك على المقود/عجلة القيادة و انظر دائماً إلى الطريق.
أ قم بالكبح في الوقت المناسب لتجنب التصامات.

السرعة الثانية (إذا كانت متوفرة)

في البداية ننصح باستخدام السرعة الأولى. قبل تشغيل السرعة الثانية، تأكد من أن الطفل قد تعلم استخدام المقود/عجلة القيادة بشكل صحيح، السرعة الأولى، المكبح، و انه قد تألف مع العربة.

تنبيه!

أ تأكد أن جميع مسامير/ صواميل تثبيت العجلات محكمة جيداً.
أ إذا تم استخدام العربة بتحميل مفرط، مثل القيادة فوق الرمال الناعمة أو الأوحال أو الأراضي المفككة جداً، فإن قاطع التيار الخاص بالتحميل المفرط سوف يقطع القدرة فوراً. و سوف يتجدد توزيع القدرة بعد بضعة ثوان.
أ بالنسبة للعربات قدرة ١٢ و ٢٤ فولت فقط: في السرعة الأولى، تكون العربة مزودة بعامل الاختلاف مثل السيارات الحقيقية؛ فوق الأراضي المساء و في وجود طفل واحد فقط، يمكن أن يكون للعجلتين سرعات مختلفة مع إمكانية انزلاقها / إبطائها.

استمتع مستمر

احفظ مجموعة بطاريات مشحونة جاهزة للاستخدام.

مشكلات؟

العربة لا تعمل؟

أ تأكد من عدم وجود كوابل مفصولة تحت شريحة الإسراع.
أ تأكد من عمل زر الإسراع و قم بتغييره عند اللزوم.
أ تأكد أن البطارية مثبتة في الجهاز الكهربائي.

فقدت العربة قدرتها؟

أ اشحن البطاريات. إذا استمرت المشكلة بعد الشحن افحص البطاريات و شاحن البطاريات في أحد مراكز الخدمة.

تعليمات التركيب

تنبيه

عمليات التركيب يجب أن يقوم بها البالغون فقط.
انتبه عندما تقوم بأخراج العربة من التغليف.
جميع المسامير و الأجزاء الصغيرة توجد في كيس داخل الصندوق.
البطارية قد تكون بالفعل مركبة داخل المنتج.

التركيب

1. قم بتركيب الجزء العلوي للمقود بإخلاق الجزئين البارزين في التثبيت الموجودين في الأنبوب المعدني مع مراعاة توجيه المقود (انظر الشكل التالي).

2. الشكلين التفصيليان "A" و "B" يوضحان طريقة التركيب الصحيحة والغير صحيحة للمكونات.

3. قم بتركيب الجزء السفلي للمقود عن طريق الضغط.

4. قم بتثبيت الجزئين السابق تركيبهما باستخدام المسامير المرفقة.

5. أدخل وحدات حماية اليبدين مع الحرص على إدخال وحدة حماية اليد التي يظهر على الوجه الداخلي لها العلامة DX في الجانب الأيمن للمقود بشكل صحيح، والثانية ذات العلامة SX في الجانب الأيسر. ملحوظة: يوضح الرسم تركيب وحدة حماية اليد اليسرى DX.

6. قم بتثبيت وحدات حماية اليبدين باستخدام المسامير المرفقة.

7. بلل الجزء الداخلي لمقبضين التحكم المطاطيين باستخدام الماء والصابون (أو مائة تشحيم خفيفة)، و تلك لتسهيل عملية إدخالها في أنابيب المقود. أدخل المقبضين دون التمييز بين اليمين واليسار.

8. أدخل المفتاح في لوحة التحكم. هدف وجود المفتاح جمالي فقط.

9. ضع المقود على عمود التوجيه مع محاذاة الثقوب (A) مع ثقوب العمود. ملحوظة: لتسهيل العملية، ضع يدك تحت هيكل العربة بالتوافق مع العمود لتجنب السقوط.

10. قم بتثبيت المقود باستخدام المسامير والصمولة المرفقتين. ملحوظة: يتم إدخال الصمولة في الثقوب السداسي، أما المسامير في الثقوب الدائري.

11. قم بوضع الجزء العلوي من ذراع نقل الحركة عن طريق الضغط.

12. قم بتركيب الأجزاء الداخلية للنوابض عند طريق الضغط على الجزء الأمامي للعبة.

13. قم بتركيب النوابض بالضغط عليه بالتوافق مع أطراف الاقتران لتثبيته.

قم بتكرار العملية بالنسبة للنوابض الأخرى. ملحوظة: يوضح الرسم تركيب الجزء الأيمن DX.

14. قم بوضع المصد الأمامي وربطه بهيكل العربة عند النقطة المشار إليها بالحرف A.

15. قم بتثبيت المصد على الإطار باستخدام زوج المسامير المرفقة.

16. قم بوضع ماسورة العادم على الجزء الخلفي للعربة مع توجيهها كما هو موضح في الشكل.

17. قم بتثبيت ماسورة العادم باستخدام زوج المسامير المرفقة.

18. قم بوضع المصق المضطرب الموجود في مطروف اللاصقات المصورة.

19. قم بربط الكشاف الخلفي من جانب ولفه نحو الأسفل لاستكمال عملية التثبيت.

20. قم بإزالة السدادات البلاستيكية من المحاور الأمامية.

21. أدخل واحدة من حلقات الإحكام الكبيرة في المحور الأيسر.

22. قم بأخذ العجلة الأمامية للجانب الأيسر التي يسهل التعرف عليها حيث أنها أقل سماكة وتظهر عليها العلامة SX المطبوعة على الجانب الداخلي للعجلة.

23. أدخل العجلة في المحور.

24. أدخل على جزء المحور الخارج من العجلة حلقة إحكام كبيرة وأخرى صغيرة. قم بتثبيت الجميع بصمولة مستخدماً المفتاح المرفق. قم بتكرار عمليات تركيب العجلة على الجانب الأيمن باستخدام العجلة الصغيرة الباقية ذات العلامة DX.

25. قم بإزالة السدادات البلاستيكية من المحور الحديدي. أدخل المحور في ثقوب محول الحركة.

26. قم بأخذ العجلة الخلفية للجانب الأيمن التي يسهل التعرف عليها حيث تظهر عليها العلامة المطبوعة على الجانب الداخلي للعجلة.

27. قم بوضع "وحدة التوجيه driver" مع محاذاة الأجزاء البارزة بها مع ثقوب العجلة.

28. أدخل العجلة في المحور حتى تعشيق الشكل الخماسي لمحول الحركة في العجلة.

29. أدخل العجلة الأخيرة من الجانب الأخر التي يتم تركيبها بواسطة "وحدة التوجيه driver" المتبقية.

30. أدخل على كل جزء من جزئين المحور الخارجين من العجلة حلقة إحكام كبيرة وأخرى صغيرة. قم بتثبيت الجميع بصمولة. ملحوظة: لتسهيل عملية التثبيت، احرص على ثبات الصمولة المقابلة لتلك التي تربطها باستخدام أداة.

31. قم بوضع الأربع سدادات عن طريق الضغط.

32. قم بتدوير القفل الموجود خلف المقعد في الوضع A (A): مقعد مفتوح، B: مقعد مغلق). قم بإزالة المقعد.

33. قم بتوصيل قابس البطارية بقابس المنظومة الكهربائية.

34. أعد وضع المقعد بإخلاق الأطراف الأمامية في ثقوب هيكل العربة. قم غلقه عن طريق تدوير القفل الموجود خلف المقعد ليكون في الوضع B. العربة جاهزة للاستخدام. ملاحظة هامة: قبل استخدام العربة للمرة الأولى، قم بشحن البطارية.

خصلص و استخدام العربة

35. ذراع نقل الحركة: العربة مزودة بسرعتين للسير الأمامي وواحدة للرجوع إلى الوراء حتى يمكنك استخدام السرعة الثانية، قم بالتصرف بالطريقة الموضحة في الأشكال التالية.

36. قم بفك مسامير القفل.

37. أدر القفل حتى الوضع التالي.

38. قم بإعادة ربط القفل. الآن السرعات متاحة تماماً.

39. دواصة الإسراع/الفرامل الكهربائية: مع الحفاظ على كلتا اليبدين على المقود، قم بالضغط على دواصة الإسراع. ستسير العربة على سرعة 3,5 كم/ساعة (السرعة الأولى) وعلى 7,4 كم/ساعة (السرعة الثانية).

• برفع الرجل من على الدواصة، تبدأ الفرامل في العمل أو توماتيكياً وتؤدي إلى توقف العربة. ملحوظة: قبل استخدام دواصة الإسراع، قم بإزالة كرتون الحماية.

40. الرجوع للخلف: على عكس سرعتين السير الأمامي، يجب أن تبقى ذراع نقل الحركة في وضع الرجوع للخلف في مكانها. بمجرد ترك ذراع نقل الحركة، تعود إلى وضع السرعة الأولى. للبدء في الرجوع إلى الخلف قم بدفع ذراع نقل الحركة إلى الأمام والضغط على دواصة الإسراع في نفس الوقت. عند الانتهاء من المناورة، قم برفع رجلك من على دواصة الإسراع وأترك ذراع نقل الحركة.

استبدال البطارية

41. قم بفتح المقعد على النحو السابق وصفه. قم بفك مسامير وحدة تثبيت البطارية. قم بإزالة وحدة تثبيت البطارية.

42. قم بفصل قابس البطارية من قابس المنظومة الكهربائية مع الضغط على القوايس من الجانبين كما هو موضح في الشكل.

43. قم بإزالة البطارية واستبدالها بالجديدة. أعد وضع وحدة تثبيت البطارية وأعد ربط المسامير. قم بتوصيل القوايس، وأعد وضع وتثبيت المقعد.

شحن البطارية

44. قم بفتح المقعد على النحو السابق وصفه. قم بفصل القابس الخاص A بالمنظومة الكهربائية من القابس B الخاص بالبطارية، وذلك بالضغط عليهما من الجانبين.

45. أدخل قابس شاحن البطارية بأخذ التيار المنزلي مع اتباع التعليمات المرفقة به. قم بتوصيل القابس B بالقابس C الخاص بشاحن البطارية.

46. عند انتهاء الشحن قم بفصل شاحن البطارية من مأخذ التيار المنزلي، ثم قم بفصل القابس من القابس B.

47. أدخل القابس B في القابس A إلى النهاية حتى تمام حدوث التعشيق. عند انتهاء العمليات تذكر دائماً أن تقوم بعلق المقعد وتثبيته.

خدمة العملاء

تقدم شركة PEG PEREGO خدمة ما بعد البيع، بشكل مباشر أو من خلال شبكة من مراكز الخدمة المفوضة، للقيام بأية إصلاحات و تبديلات و بيع قطع الغيار الأصلية. للاتصال بمراكز الخدمة أنظر كتيب "مراكز الخدمة" الموجود في التغليف.

للقيام بأي طلب يجب أن يكون في حوزتكم الرقم التسلسلي الخاص بالمنتج. ولتحديد الرقم التسلسلي، قم بالاطلاع على الصفحة المخصصة لقطع الغيار.

إن شركة Peg Perego مستعدة لتلبية احتياجات مستهلكيها و إرضائهم بأفضل شكل. و لهذا، فمعرفة رأي عملائنا بشكل كبيرة و قيمة بالنسبة لنا. و من ثم فسوف نكون شاكرين إذا قمنا، بعد استخدام أحد منتجاتنا، بملء استيذان إرضاء المستهلك الذي سوف تجده على شبكة الإنترنت في العنوان التالي:

www.pegperego.com

مع الإشارة إلى أية ملاحظات أو اقتراحات.

تحذيرات خاصة بالبطارية

يجب أن يتم شحن البطاريات و فحصها من قبل البالغين فقط.
لا تترك الأطفال يلعبون بالبطاريات.

شحن البطارية

أشحن البطارية باتباع التعليمات المرفقة بشاحن البطاريات و على أية حال لا يجب للشحن أن يتجاوز 24 ساعة.

أ بمجرد أن تفقد العربة سرعتها اشحن البطارية لبعض الوقت، بذلك ستجنب الأضرار.

أ إذا تركت عربتك بدون استخدام لفترة طويلة، تذكر أن تشحن البطارية و أن تفصلها عن الجهاز؛ كمر عملية الشحن كل ثلاثة شهور على الأقل.

أ لا يجب شحن البطارية و هي مقلوبة.

أ لا تنسى البطارية في الشاحن! قم بفحصها بشكل دوري.

أ استخدم فقط شاحن البطاريات المرفق مع العربة و البطاريات الأصلية من شركة PEG PEREGO.

أ تم قفل البطاريات و هي لا تحتاج للصيانة.

تنبيه

أ تحتوي البطاريات على مواد سامة و تؤدي إلى التآكل.

لا تعيث بها.

أ تحتوي البطاريات على مادة حمضية قابلة للتحليل الكهربائي.

أ لا تقم بملامسة مباشرة بين أطراف البطارية، تجنب الصدمات الشديدة؛ خطر الانفجار و/ أو الحريق.

أ أثناء شحن البطارية يتم انبعاث غاز. اشحن البطارية في مكان جيد التهوية و بعيداً عن مصادر الحرارة و المواد القابلة للاشتعال.

أ يجب إزالة البطاريات الفارغة من العربة.

أ ننصح بعدم إسناد البطاريات على الملابس؛ من الممكن الإضرار بها.
أ استخدم فقط البطاريات أو وحدات التكنيس من النوع المحدد أو من نوع مماثل.

في حالة وجود تسرب

قم بحماية عينيك؛ تجنب الملامسة المباشرة مع المادة القابلة للتحليل الكهربائي؛ قم بحماية يديك.

ضع البطارية في حقيبة بلاستيكية و اتبع التعليمات الخاصة بالتخلص من البطاريات.

في حالة ملامسة الجلد أو العينين للمادة القابلة للتحليل الكهربائي.

اغسل الجزء المصاب بالماء الجاري و الغزير.

قم باستشارة الطبيب فوراً.

في حالة ابتلاع المادة القابلة للتحليل الكهربائي.

اشطف فمك و ابصق.

قم باستشارة الطبيب فوراً.

صيانة و أمان العربة

أ لا ينصح بترك اللعبة في بيئات تقل درجة حرارتها عن الصفر المنوي. في حالة استخدام اللعبة في بيئة تقترب درجة حرارتها من صفر مئوية فمن الممكن أن تحدث تلفيات غير قابلة للإصلاح في المحرك و البطارية.

أ افحص بشكل دوري حالة العربة، و بشكل خاص الجهاز الكهربائي، التوصيلات بين المقابس، أعطية الحماية و شاحن البطاريات. في حالة وجود عيوب أكيدة، لا يجب استخدام العربة الكهربائية و شاحن البطاريات. للقيام بالإصلاحات استخدم فقط قطع الغيار الأصلية من شركة PEG PEREGO.

أ شركة PEG PEREGO لا تتحمل أية مسؤولية في حالة العبث في الجهاز الكهربائي

أ لا تترك البطاريات أو العربة بالقرب من مصادر الحرارة مثل أجهزة التدفئة أو مولدات الحرارة، الخ.

أ احمي العربة من الماء، الأمطار، الجليد، الخ؛ إن استخدامها فوق الرمال أو الأوحال يمكن أن يسبب أضراراً في الأزرار، المحركات و المحولات.

أ قم بتشحيم الأجزاء القابلة للتحرك بشكل جزئي مثل الحشيات، عامود القيادة و ذلك بشكل دوري (بزيوت خفيف).

أ يمكن تنظيف أسطح العربة بقطعة قماش منددة و، عند اللزوم، باستخدام منتجات منزلية غير كاشطة.

أ يجب القيام بعمليات التنظيف من قبل البالغين فقط.

أ لا تفك أبداً المكونات الميكانيكية للعربة أو المحركات، إذا لم تصرح بذلك شركة PEG PEREGO.

لوائح الأمان

إن لعبنا مطابقة للوائح الأمان الأوروبية الخاصة بالألعاب (متطلبات الأمان المحددة من قبل مجلس EEC) و "U.S. Consumer Toy Safety Specification". قد تم التصديق عليها من قبل I.I.S.G. (المعهد الإيطالي لأمن الألعاب). هذه الألعاب غير مطابقة للوائح المرور في الطرق و لذلك فلا يمكنها السير في الطرق العامة.

Peg Perego S.p.A. هي شركة حاصلة على شهادة ISO 9001.

تقدم الشهادة إلى العملاء و المستهلكين ضمان الشفافية و الثقة في أداء عمل الشركة.



- **تنبيه!** غير ملائم للأطفال غير البالغين 36 شهر من العمر. نظراً لتواجد أجزاء صغيرة يمكن ابتلاعها أو استنشاقها مسببة خطر الاختناق.
- **تنبيه!** إن استخدام العربة في الطرق العامة أو بالقرب من مجاري الماء أو حمامات السباحة أو المساحات الضيقة، قد يمثل خطر حدوث إصابات للمستخدمين و/أو أشخاص أخرى. يجب استخدام العربة دائماً تحت إشراف شخص راشد.
- يجب على الأطفال دائماً ارتداء الأحذية أثناء استخدام العربة.
- عندما تعمل العربة انتبه حتى لا يضع الأطفال أيديهم أو أقدامهم أو أجزاء أخرى من الجسم أو الملابس أو أشياء أخرى بالقرب من الأجزاء المتحركة.
- لا تلبس أبداً مكونات العربة مثل المحركات، الأجهزة، الأزرار، الخ.
- لا تستخدم البنزين أو مواد أخرى قابلة للاشتعال بالقرب من العربة.
- يجب استخدام العربة من قبل طفل واحد فقط في حالة عدم إدراجها ضمن فئة العربات المجهزة بمكانين.

التوجيهات الأوروبية RAEE (فقط للحداد الأوروبي)

- يعد هذا المنتج عند انتهاء عمره الافتراضي قمامة مصنفة تبعاً للتوجيهات RAEE و لذلك لا يجب التخلص منه مع القمامة المنزلية، بل يجب أن يخضع لعملية التجميع المنفصل؛
- قم بتسليم القمامة في النقاط المناسبة الصديقة للبيئة المجهزة لعملية التجميع؛
- يشكل وجود مواد خطرة في المكونات الكهربائية لهذا المنتج مصدر لخطر بالغ على صحة الإنسان و على البيئة أيضاً إذا لم يتم التخلص من المنتجات بشكل صحيح؛
- يشير صندوق القمامة المشطوب عليه أن المنتج يجب أن يخضع لعملية التجميع المنفصل.



التخلص من البطارية

أ ساهم في إنقاذ البيئة.

أ البطارية المستعملة، لا يجب رميها في القمامة المنزلية.

أ يمكنك تسليمها إلى أحد مراكز تجميع البطاريات المستعملة أو مراكز تجميع القمامة الخاصة؛ قم بالاستعلام لدى بلدية محل سكنك.



بيان المطابقة

تسمية المنتج

Polaris Outlaw

الكود التعريفي للمنتج

IGOR0049

اللوائح التي يتم الرجوع إليها (الأصل)
التوجيهات الأوروبية العامة لأمان الألعاب 2009/48/CE
المعايير القياسية 2- 3- 1- EN 71 / EN62115
المعايير القياسية

التوجيهات الأوروبية الخاصة بالتوافق الكهرومغناطيسي

2004/108/CE

المعايير القياسية **EN55022 - EN55014**

التوجيهات الأوروبية الخاصة بالقمامة المحتوية على الأجهزة

الكهربائية و الإلكترونية **RAEE 03/108/CE**

التوجيهات الأوروبية الخاصة بحظر و تقليص استخدام المواد

الخطرة **RoHS 2002/95/CE**

التوجيهات الأوروبية الخاصة باللدائن البلاستيكية

Ftalati 2005/84/CE

هذا المنتج غير مطابق للوائح المرور الخاصة بالطرق و لذلك فلا يمكنه السير في الطرق العامة.

بيان المطابقة

تصرح شركة Peg Perego S.p.A. تحت مسؤوليتها الخاصة أن هذا المنتج المذكور قد خضع للاختبارات و الفحوصات الداخلية و المصانفة عليه من قبل معمل خارجية و مستقلة طبقاً للقوانين السارية.

تاريخ و مكان الإصدار

إيطاليا - بتاريخ **10.12.2011**

Peg Perego S.p.A.
via .A De Gasperi, 50
20862 Arcore (MB) - ITALIA

POLARIS OUTLAW

cod. IGOR0049

PEG PEREGO S.p.A.

via A. De Gasperi, 50 20862 ARCORE (MB) ITALIA
tel. 039-60881 fax 039-615869-616454
assistenza: tel. 039-6088213 fax 039-3309992
numero verde (solo da telefono fisso):



PEG PEREGO U.S.A Inc.

3625 INDEPENDENCE Dr. FORT WAYNE IN 46808
phone 260-4828191 fax 260-4842940
call us toll free 1-800-728-2108
llame USA gratis 1-800-225-1558

PEG PEREGO CANADA Inc.

585 GRANITE COURT PICKERING ONT. CANADA L1W3K1
phone 905-8393371 fax 905-8399542
call us toll free 1-800-661-5050



www.pegperego.com