

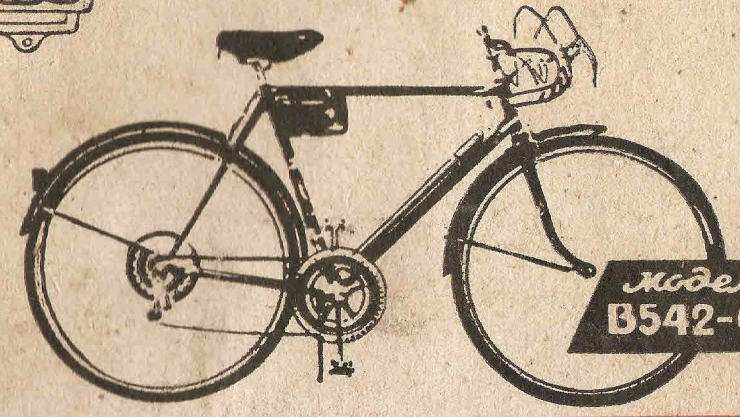

Министерство автомобильной промышленности СССР
ХАРЬКОВСКИЙ ВЕЛОСИПЕДНЫЙ ЗАВОД
ИМЕНИ Г. И. ПЕТРОВСКОГО



Модель
В542-01

спортивно-туристский

ВЕЛОСИПЕД „СПОРТ“



СССР
МИНИСТЕРСТВО АВТОМОБИЛЬНОЙ ПРОМЫШЛЕННОСТИ
Харьковский велосипедный завод им. Г. И. Петровского

ВЕЛОСИПЕД В542-01

Руководство по эксплуатации

Облпедграфиздат
Харьков — 1975

І. В В Е Д Е Н И Е

Спортивно-туристский велосипед модели В542-01 относится к группе спортивно-туристских велосипедов и предназначен для деловых, прогулочных и туристских поездок.

Велосипед отвечает всем требованиям, предъявляемым к современным средствам передвижения.

Стендовые и дорожные испытания подтвердили также соответствие данной модели велосипеда законодательным требованиям США по обеспечению безопасности движения.

Велосипед не требует большого времени для ухода, экономичен в использовании, поездки на нем благоприятно действуют на здоровье и приносят радость.

Этим качествам велосипед отвечает при условии соблюдения владельцем правил обращения с ним при монтаже, регулировке и эксплуатации.

В настоящем «Руководстве по эксплуатации» приведены технические данные велосипеда, инструкция по монтажу и регулировке, правила эксплуатации, а также способы устранения отдельных неисправностей или поломок во время эксплуатации.

В Н И М А Н И Е !

Перед эксплуатацией велосипеда внимательно ознакомьтесь с настоящим Руководством.

Соблюдайте правила сборки, регулировки, обслуживания, эксплуатации и хранения.

При несоблюдении правил завод-изготовитель за надежность работы велосипеда ответственности не несет.

РЕКОМЕНДУЕМ:

1. Обратит внимание на соответствие приобретаемого велосипеда индивидуальным особенностям велосипедиста.

На рис. 1 показан метод определения соотношения минимально допустимой длины ног велосипедиста высоты рамы велосипеда.

Длина ног «А» велосипедиста должна быть больше высоты «Б» рамы велосипеда не менее чем на 25 мм.

2. Записать в свою записную книжку:

дату приобретения велосипеда, модель велосипеда, заводской номер. Заводской номер проставлен на правом наконечнике подвески рамы, либо головном узле.

Эти сведения могут Вам понадобиться при розыске в случае пропажи велосипеда.

II. ТЕХНИЧЕСКАЯ ХАРАКТЕРИСТИКА ВЕЛОСИПЕДА

База (расстояние между центрами колес), мм	1060
Высота рамы (расстояние от центра каретки до верха подседельной трубы), мм	540, 560, 580
Размер шин, мм	622×32
Втулка заднего колеса	с пятиступенчатой трещоткой
Число зубьев ведущих звездочек	48, 51
Число зубьев ведомых звездочек	14, 16, 18, 20, 22
Количество передач	10 втулочно-ролико- вая
Цепь, мм	12,7×2,4
Масса, без принадлежностей и дополнительного оборудования, кг	15,0



Рис. 1. Соотношение длины ног велосипедиста и высоты рамы велосипеда.



Рис. 2. Спортивно-туристский велосипед В542-01.

III. КОМПЛЕКТНОСТЬ

Наименование	Единица измерения	Количество
Рама и вилка передняя	компл.	1
Руль	шт.	1
Колесо переднее со шитком	компл.	1
Колесо заднее со шитком	компл.	1
Каретка с двумя педалями (ведущий механизм)	компл.	1
Седло	шт.	1
Цепь	„	1
Переключатель передач передний	„	1
Переключатель передач задний	„	1
Тормоз на переднее и заднее колесо	компл.	1
Откидная подставка	шт.	1

Велосипед укомплектован набором световозвращателей — передним бесцветным, задним красным, боковыми оранжевыми и красными.

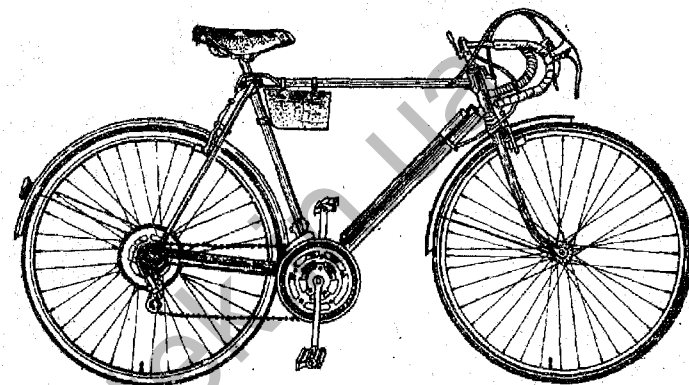
IV. ИНСТРУКЦИЯ ПО МОНТАЖУ И РЕГУЛИРОВКЕ

1. ОБЩИЕ УКАЗАНИЯ

Велосипеды, как и другие машины, нуждаются в соответствующем уходе. Соблюдение правил, указанных в инструкции, имеет существенное значение для сохра-

нения велосипеда в хорошем состоянии на протяжении многих лет.

Перед каждым выездом необходимо проверить состояние шин велосипеда, крепление руля, натяжение цепи, надежность торможения, равномерность натяжения спиц, затяжку всех резьбовых креплений.

Следует убедиться в отсутствии качания в подшипниках передней вилки, колес, каретки и педалей, а также биения ободьев колес.

При эксплуатации велосипеда возможно образование завышенных зазоров в его ходовых соединениях. Для устранения этих зазоров следует строго придерживаться приведенных ниже правил регулировки узлов велосипеда.

Эти же правила должны выполняться при разборке и сборке велосипеда.

Все трущиеся части велосипеда необходимо периодически смазывать. Отсутствие смазки в них вызывает различного рода шумы и преждевременный износ деталей.

Соблюдение правил, указанных в инструкции, обеспечит нормальную работу велосипеда в течение продолжительного времени.

Велосипед будет долго служить, если Вы будете проводить систематически техническое обслуживание:

- а) проверять затяжку всех гаек;
- б) проверять работу подшипников;
- в) смазывать все трущиеся детали;
- г) проверять давление в шинах;
- д) очищать от пыли и грязи окрашенные и хромированные детали.

2. МОНТАЖ И РЕГУЛИРОВКА УЗЛОВ ВЕЛОСИПЕДА

Рулевая колонка (сборка)

На стержень передней вилки одеть шарикоподшипник и вставить в головную трубу рамы.

Поставить второй шарикоподшипник, навернуть верхний конус 3, поставить кронштейн 2 и навернуть контргайку 1 (рис. 3).

Качание вилки в подшипниках рулевой колонки совершенно недопустимо, особенно при езде по булыжным дорогам. Для устранения качания контргайку 1 (рис. 3)

следует отвинтить на два-три оборота, подтянуть конус 3 с незначительным ослаблением в подшипниках, учитывая, что при окончательной затяжке контргайки конус прижмется к подшипнику.

Установка и закрепление переднего щитка

Раму перевернуть и поставить на плоскую поверхность, предварительно установив руль и седло на свои места. Щиток установить между перьями передней вилки.



Рис. 3. Рулевая колонка.



Рис. 4. Передний щиток.

ки так, чтобы отверстие угольника совпало с отверстием в коронке. Вставить болт переднего тормоза вместе с тормозом, поставить на него шайбу 1, навернуть гайку 2 и затянуть (рис. 4).

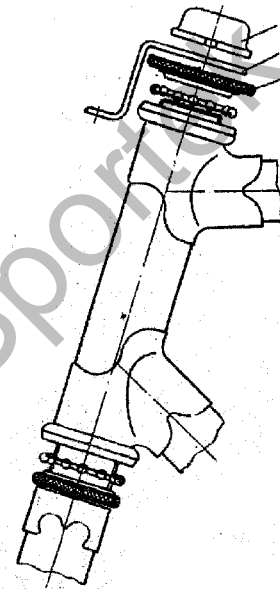
Подпорки щитка закрепить винтами на наконечниках вилки.

Установка и закрепление заднего щитка

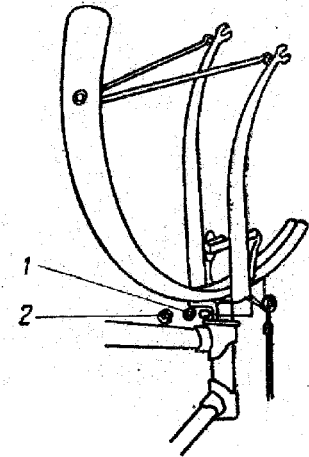
Щиток установить в цепную вилку рамы так, чтобы конец щитка с продолговатым отверстием находился

против нижнего мостика целной вилки 1, а угольник щитка пролив верхнего мостика 2.

В отверстие верхнего мостика и отверстие угольника вставить болт заднего тормоза вместе с тормозом, поставить шайбу, навернуть гайку и затянуть (рис. 5).



Рис. 5. Задний щиток.

С помощью винтов 4, шайб 5 и гаек 6 закрепить щиток на нижнем мостике, а подпорки щитка — на наконечниках рамы.

Установка переднего колеса

Вставить колесо между перьями вилки, ось втулки и специальные шайбы ввести в пазы наконечников и затянуть гайками.

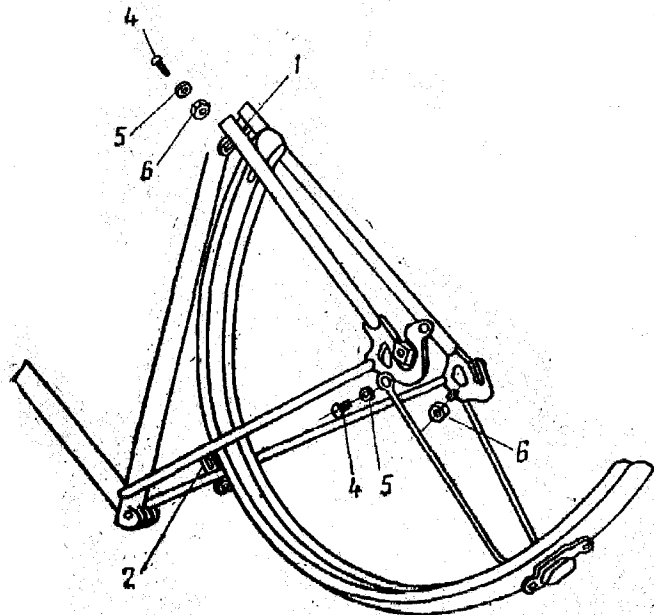
При сборке проследить за тем, чтобы конус 1 с лысками под ключ располагался слева по ходу велосипеда, а зазор между шинами колеса и перьями вилки был равномерным.

Подшипники втулки переднего колеса регулировать только левым конусом 1.

При регулировке ослабить левую внешнюю гайку 3, контргайку 2 и конусом 1 отрегулировать свободный ход колеса (рис. 6 и 7), подтянуть контргайку 2 и гайку 3.

Правильность регулировки проверяется следующим образом: повернуть колесо, располагая вентиль камеры на уровне горизонтальной оси.

Колесо из состояния покоя должно свободно повернуться под действием тяжести вентиля.



Рис. 6. Переднее колесо.



Рис. 7. Втулка переднего колеса.

Сборка и разборка втулки переднего колеса

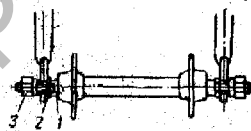
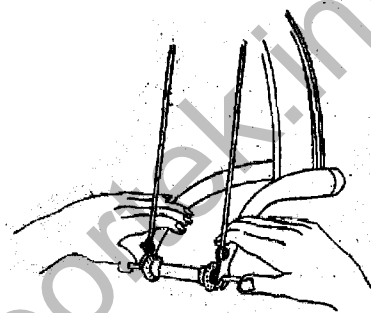
Сборку и разборку втулки переднего колеса выполнять по схеме взаимного расположения деталей (рис. 7).

Установка заднего колеса

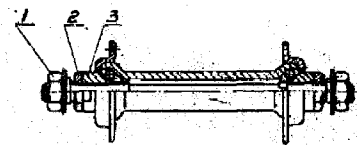
Заднее колесо вставить в цепную вилку рамы, ось втулки ввести в пазы наконечников, навернуть внешние гайки и затянуть.

При закреплении колеса необходимо обратить внимание на наличие равномерного зазора «А» между ободом колеса и перьями цепной вилки (рис. 8).

Для регулировки подшипников втулки ослабить внешнюю гайку 1 и контргайку 2 с левой стороны колеса.

Регулировку производить конусом 3, имеющим лыски под ключ.

Перетяжку подшипников не допускать!

Трещетку, закрепленную на задней втулке конусом 4, имеющим левую резьбу, рекомендуют разбирать и собирать в мастерской по ремонту велосипедов.

Сборку и разборку втулки заднего колеса можно выполнить по схеме взаимного расположения деталей (рис. 9).

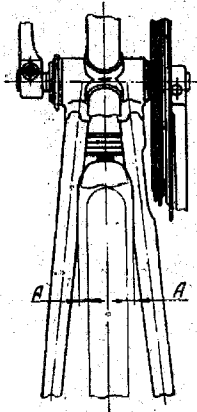

Каретка

Шатуны крепятся на валу каретки специальными клиньями с плотной посадкой.

Во время эксплуатации следите за их состоянием.

При ослаблении клин подбивают легкими ударами молотка через деревянную прокладку, установив с

противоположной стороны шатуна деревянную подставку, и подтягивают гайку клина (рис. 10).



Рис. 9. Втулка заднего колеса.

Не допускайте забивания клиньев без деревянных подставок и прокладок, так как это может вызвать повреждение шарикоподшипников и защитно-декоративного покрытия.

Демонтаж шатунов

Отвернуть гайку клина на 3—4 оборота, поставить шатун горизонтально, его головку снизу подпереть и ударами по гайке через деревянную прокладку ослабить клин, отвернуть гайку, вынуть клин и снять шатун с вала.

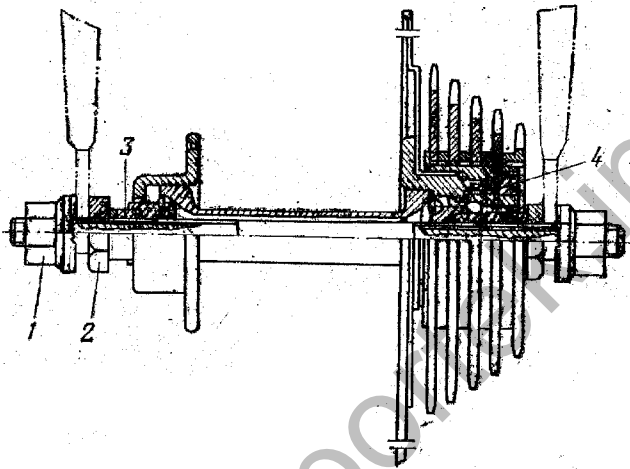

Рис. 10. Крепление шатунов на валу каретки.



Рис. 11. Крепление шатуна

Монтаж шатунов

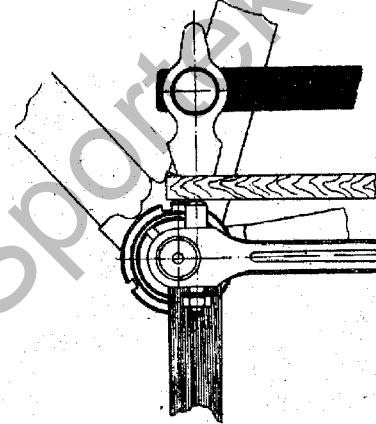
Шатун на валу каретки установить горизонтально, направив его хвостовик в сторону заднего колеса, вставить клин в отверстие на нем так, чтобы его плоский скос совпал с лыской вала (рис. 11).

С помощью деревянной подставки и деревянной прокладки забить клин, поставить шайбу, навернуть гайку и затянуть (рис. 10).

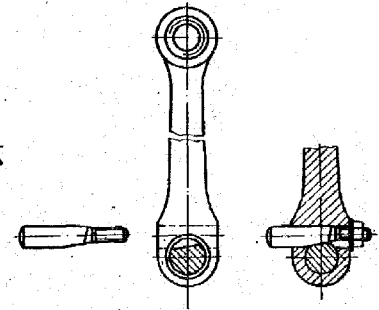
Повернуть шатун на валу на 180° и той же последовательности установить второй шатун.

Правильно установленные клинья должны иметь противоположное расположение головок и резьбовых частей.

Вал каретки с шатунами должен легко вращаться на шарикоподшипниках, без качки и заеданий.

Для регулировки шарикоподшипников необходимо ослабить контргайку 1 и, отрегулировав положение левой чашки 2, затянуть контргайку 1 (рис. 12).



Рис. 12. Каретка.

Чашка 3 с правой стороны ввинчивается в узел рамы по направлению против хода часовой стрелки.

Установка педалей

Ось правой педали имеет правую резьбу, ось левой педали — левую.

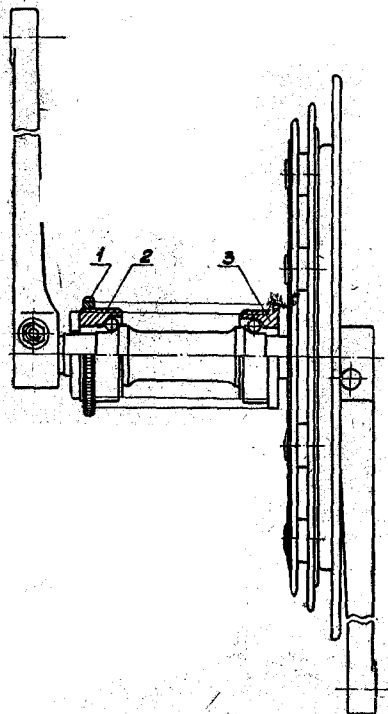
При установке правой педали в отверстие правого шатуна поворотом ключа по часовой стрелке затянуть ось до предела.

При установке левой педали в отверстие левого шатуна ось затягивается до предела против

часовой стрелки (рис. 13).

Следите за надежной затяжкой осей педалей.

Для регулировки подшипников педалей отвернуть колпачок 2, ослабить гайку 3, подтянуть конус 1, затянуть гайку 3 и поставить на место колпачок (рис. 14).

Установка седла

Установить седло на седлодержатель 2, затянуть гайку 3 замка и на нужной высоте седло закрепить в подседельной трубе гайкой 1 (рис. 15).

Седло рекомендуется ставить так, чтобы сидящий на нем велосипедист упирался пяткой ноги в педаль, расположенную в нижнем положении.



Рис. 13. Установка педалей.

Минимальная глубина утопания конца седлодержателя в подседельной трубе рамы ограничена специальной меткой.



Рис. 14. Регулировка подшипников педалей.

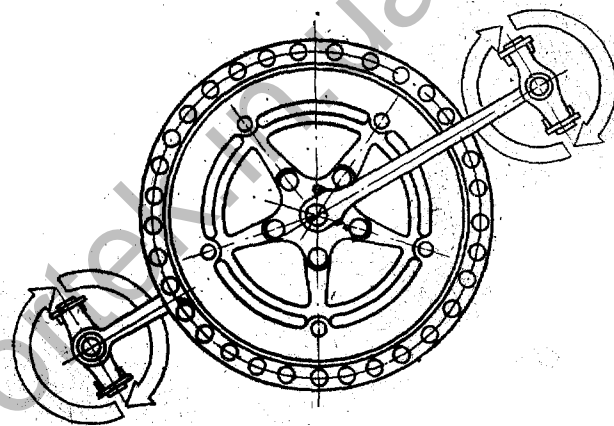

Рис. 15. Установка седла.

Седло можно передвигать вперед или назад и придавать ему желаемый наклон, ослабляя и затягивая гайку 3.

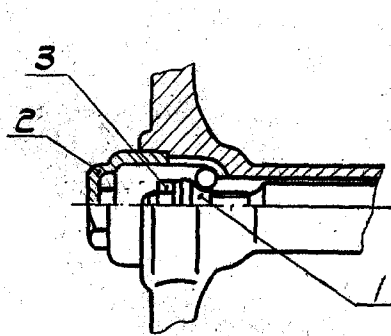
Если смещение вдоль планки недостаточно, седло снимают с седлодержателя и, повернув замок на пол-оборота, снова ставят седло на седлодержатель. При этом замок окажется сзади седлодержателя и седло сместится назад.

Установка руля с ручками переключения передач

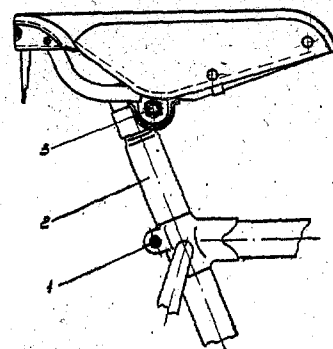
В хомут 2 вставить стержень руля 3 и затянуть гайку 1, а стержень руля в свою очередь вставить в стержень вилки.



Рис. 16. Установка руля.



Рис. 17. Ручки переключения передач.

В зависимости от роста велосипедиста и положения посадки руль установить на необходимую высоту и затянуть болт 4 (рис. 16).

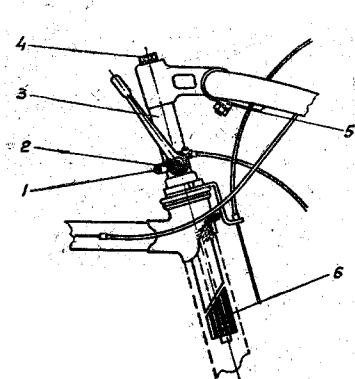
Минимальная глубина утопания стержня 3 в стержне вилки ограничена специальной меткой.

В случае регулировки руля в процессе эксплуатации болт 4 отвернуть на 3—4 оборота, ослабить распорный клин 6 ударами по головке болта, установить руль на нужной высоте и снова затянуть болт 4.

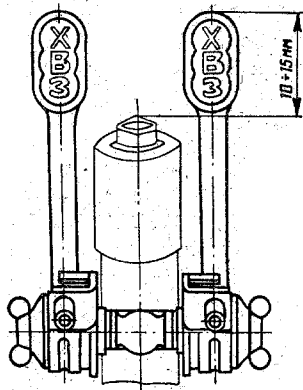
ВНИМАНИЕ! Крепление руля должно быть надежным. Нельзя допускать его опускания или проворачивания при эксплуатации велосипеда.

Для регулировки угла наклона ручек трубы руля следует ослабить болт 5 и после установки ручек в удобное положение затянуть болт 5 (рис. 16).

Концы ручек переключения передач устанавливаются на 10—15 мм выше выноса руля (рис. 17).

Ручки трубы руля наклонны к горизонту примерно на угол 15° (рис. 18).

Корпус правой (R) ручки тормоза

Закрепляется на правой стороне трубы руля и параллельно наклонной трубе рамы (рис. 18).



Рис. 18. Положение ручек руля.

Корпус левой (F) ручки тормоза

Закрепляется на левой стороне трубы руля на уровне правой так, чтобы линейка, положенная на оба корпуса, лежала горизонтально (рис. 19).

Намотка ленты на руль

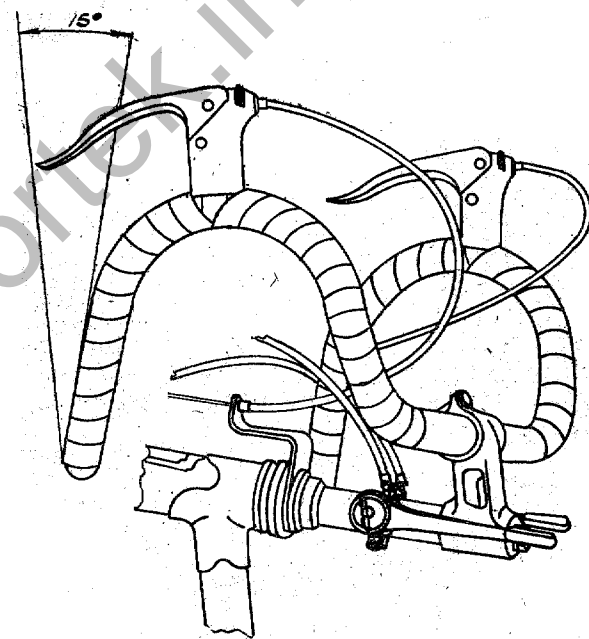
Намотку ленты на трубу руля следует начинать отступив от выноса руля, примерно на 100 мм. Витки на-

кладываются так, чтобы последующий виток перекрывал предыдущий примерно на 1/2 ширины ленты. Наматываем ленту до корпуса рукоятки тормоза, пропускаем ее по комуту и продолжаем намотку до конца трубы.

На конце ленту длиной в 2—3 витка обрезать, заправить внутрь трубы и закрыть пробкой.



Рис. 19. Правая и левая ручки тормозов.

Аналогично проводится намотка ленты и на вторую сторону трубы руля (рис. 18 и 19).

Установка и регулировка тормозов

Велосипед укомплектован ручными тормозами с центральной тягой.

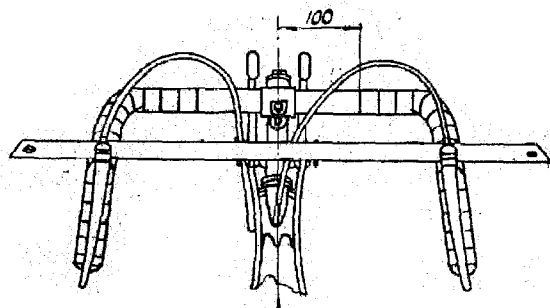
Тормоз состоит из кронштейна 7 (рис. 20), в который с двух сторон запрессованы оси 8. На осях установлены скобы 11 и 14.

В нижней части скоб закреплены колодководержатели 9 с вмонтированными в них колодками.

В верхней части скоб расположен балансирный трос 12, закрепленный с помощью упоров на концах скоб.

В центре балансирного троса установлен балансир 13, к которому подведен центральный трос 5, закрепленный винтом 4 и гайкой 6.

Тормоза регулируются натяжением троса 5 с помощью шуцеверной гайки 2, установленной на корпусе рукоятки.

Равномерность расположения колодок регулируется приближением или удалением колодководержателей. Ко-



Рис. 20. Тормоза.

лодководержатели должны быть плотно закреплены в державках 10.

При ослаблении троса шуцевер 3 следует отвести в нижнее положение поворотом гайки 2, отпустить гайку 6, натянуть трос, вновь отрегулировать зазор между колодками и ободом колеса с помощью шуцевера 3 и завернуть гайку 6.

При снятии колеса необходимо свести скобы в нижней части рукой, снять балансирный трос 12 с балансиром 13.

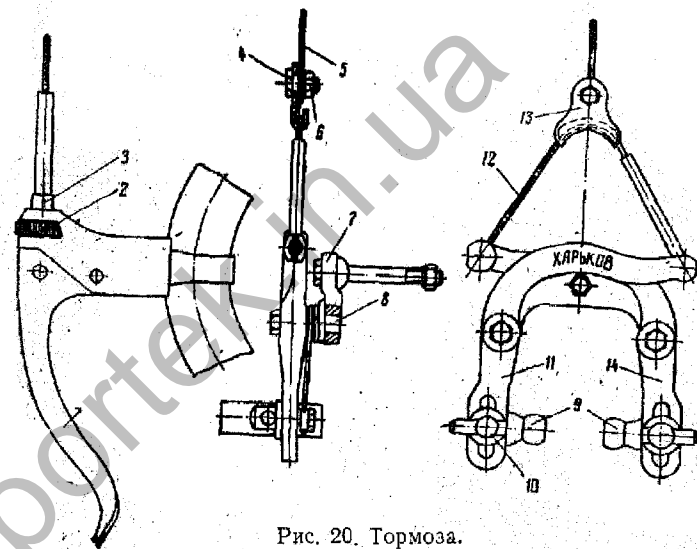
Тормоза считаются отрегулированными:

а) если при нажатии рукой на рукоятку 1 колодки плотно прижимают обод по всей длине;

при освобождении от нажатия рукой скобы с колодками должны четко, без заеданий возвращаться в исходное положение. При этом зазор между колодками и ободом колеса должен быть не более 3 мм.

Следует помнить, что езда на велосипеде с неисправными или неотрегулированными тормозами категорически запрещается.

Для безопасности движения следует при торможении пользоваться задним тормозом, а передним притормаживать.

Установка заднего переключателя передач

Переключатель навешивается на правом концевнике рамы и закрепляется специальным (ступенчатым) винтом, имеющим с торца шестигранное отверстие под ключ. Винт плотно затягивается, но переключатель при этом должен свободно поворачиваться по направлению



Рис. 21. Переключатель передачи задний.

стрелки «В» и возвращаться в исходное положение (рис. 21).

Переключатель имеет два фиксированных крайних положения: на малой и большой звездочках.

При сбрасывании цепи на вторую, третью или четвертую звездочки, не имеющих фиксированного положения переключателя, правильное переключение достигается в результате навыка.

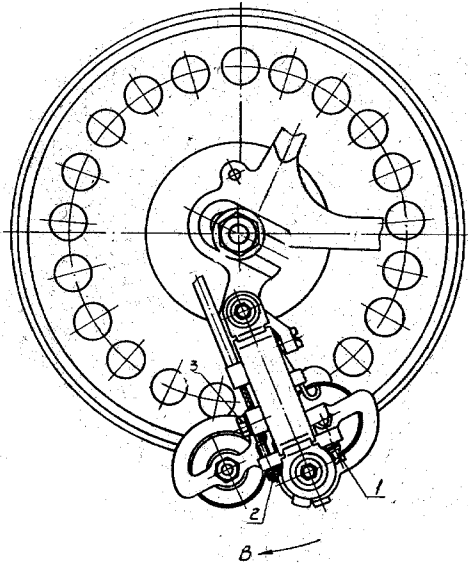
Четкость работы переключателя зависит от его правильной регулировки.

Перед выездом обязательно проверяйте состояние переключателя.

Беговые ролики переключателя должны лежать строго по цепи, а цепь в этом случае должна быть на средней звездочке трещотки.

Перекос роликов не допускается. Все шарнирные соединения должны быть смазаны и работать плавно без заеданий.

В случае соскакивания цепи с малой звездочки при положении правой ручки переключателя в крайнем положении «от себя» винт 1 повернуть вправо (рис. 21).

Если цепь не идет на малую звездочку, этот винт повернуть влево. В случае соскакивания цепи с большой звездочки при крайнем положении правой ручки переключателя «На себя» винт 2 повернуть вправо (рис. 21). Если цепь не идет на большую звездочку, этот винт повернуть влево.

Проверку правильности установки фиксированных положений переключателя произвести прокручиванием заднего колеса посредством проворачивания шатуна.

Если эти операции по регулировке не помогли, необходимо отрегулировать длину троса управления с помощью болта 3 (рис. 21).

ПОМНИТЕ!

Переключение передач производится правой ручкой переключателя только во время движения велосипеда и вращения педалей.

Для переключения передачи ручку плавно без рывков переставить в положение, соответствующее включению необходимой передачи и цепь переместится с одной звездочки на другую.

Установка и регулировка переднего переключателя передач

Передний переключатель передач устанавливается на подседельной трубе с помощью хомута 6 и винта 1 (рис. 22).

При этом ось симметрии вилки переключателя в крайних фиксированных положениях и оси симметрии ведущих звездочек должны лежать примерно в одной

плоскости, а минимальное расстояние от вершины зубьев большей звездочки до внутренней щечки вилки должно составлять 2 мм.

В случае необходимости винт 1 ослабить, выровнять вилку и винт 1 снова затянуть.

Натяжение троса, идущего от левой ручки переключателя передач, установленного на стержне руля, к рычагу 2 вилки регулируется болтом 3 и гайкой 4.

При крайнем положении «от себя» левой ручки пере-



Рис. 22. Переключатель передач передний.



Рис. 23. Откидная подставка велосипеда.

ключателя передач цепь находится на меньшей звездочке.

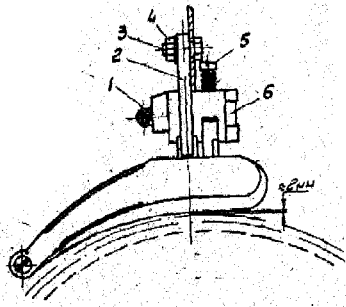
Переключение цепи на большую звездочку осуществляется движением левой ручки переключателя в крайнее положение «на себя» во время движения велосипеда при вращении педалей.

Для ограничения перемещения вилки с цепью служат винты 5: правый регулирует положение цепи на большей звездочке, левый — на меньшей звездочке.

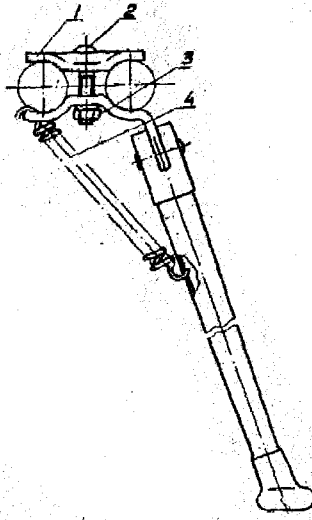
Установка откидной подставки

Подставка крепится на трубах цепной вилки рамы перед задним колесом с помощью прижима 1 болта 2 и гайки 3 (рис. 23).

V. ХАРАКТЕРНЫЕ НЕИСПРАВНОСТИ И СПОСОБЫ ИХ УСТРАНЕНИЯ

Неисправность	Причины	Способы устранения
1. Изгиб верхней и нижней труб около рулевой колонки.	Лобовой удар передним колесом в процессе эксплуатации.	Ремонт в условиях мастерской.
2. Стук, заедание во втулке переднего колеса.	1. Большой люфт. 2. Чрезмерная затяжка, повреждение конусов и шариков.	Подтянуть конус и отрегулировать втулку. Заменить поврежденные детали.
3. Стук в рулевой колонке.	Увеличен люфт.	Подтянуть верхний конус и отрегулировать рулевую колонку.
4. Пробуксовка втулки заднего колеса.	1. Излом и износ собачек пружинки трещотки. 2. Сорваны шлицы звездочки ступицы трещетки велосипеда. 3. Звездочка не входит в зацепление с цепью (набегает зубьями на цепь).	Заменить поврежденные детали. Заменить поврежденные детали. Заменить звездочку или цепь.
5. Стук, заедание во втулке заднего колеса.	1. Большой люфт. 2. Чрезмерная затяжка, повреждение конусов и шариков.	Подтянуть конус втулки и отрегулировать. Заменить поврежденные детали.
6. Стук, заедание в узле каретки.	1. Большой люфт. 2. Чрезмерная затяжка, повреждение вала, чашек, шариков.	Подтянуть левую чашку каретки и отрегулировать. Заменить поврежденные детали.
7. Переключатель передач заедает за диск.	1. Переключатель не отрегулирован. 2. Чрезмерная затяжка, повреждение вала, чашек, шариков.	Переключатель отрегулировать согласно настоящему руководству.

Неисправность	Причины	Способы устранения
8. Переключатель погнут в результате падения	1. Несоблюдение правил эксплуатации.	Ремонт в условиях мастерской.
9. Срез упора на корпусе переключателя.	2. Несоблюдение правил эксплуатации.	Ремонт в условиях мастерской.

Во время движения велосипеда подставка под действием пружины 4 прижимается к левой трубе цепной вилки рамы, на стоянке велосипед устанавливается на подставку.

VI. ТЕХНИЧЕСКОЕ ОБСЛУЖИВАНИЕ

1. ОСМОТР И ЧИСТКА

В период эксплуатации систематически проверяйте затяжку крепежных деталей, своевременно выявляйте поврежденные детали и производите их замену.

Следите за санитарным состоянием велосипеда. Для чистки используйте только теплую воду с мылом с последующим ополаскиванием чистой водой и протиркой насухо.

Очищайте периодически цепь от песка и грязи. Чистить велосипед необходимо после каждой поездки.

2. СМАЗКА

Смазку узлов велосипеда производить согласно схеме (рис. 24). Смазывать необходимо переднюю и заднюю втулки, каретку, педали, рулевую колонку, цепь, тормоза и переключатели.

Рекомендуется смазку узлов велосипеда производить один раз в сезон в условиях умеренного климата и не реже двух раз в жарких местностях.

Перед смазкой узлы разбирают и тщательно промывают в керосине, а затем протирают досуха.

Излишняя смазка не допускается, так как при ее вытекании велосипед загрязняется, а резина при попадании на нее смазки — портится.



Рис. 24. Схема смазки.

Для смазки применяют машинное и веретенное масло. Цепь промывают и смазывают не реже двух раз в сезон.

Для этого снимают ее с велосипеда, очищают от пыли и грязи, промывают в керосине и вытирают досуха.

Затем цепь проваривают в масле при температуре не выше 180°, охлаждают и снова вытирают досуха.

Для снятия цепи необходимо выбить заклепку из любого звена.

3. УХОД ЗА ОТДЕЛЬНЫМИ УЗЛАМИ ВЕЛОСИПЕДА

Периодически проверяйте состояние регулировки тормозов, переключателей, колес, рулевой колонки, каретки, педалей, седла и других узлов. При необходимости производите регулировку, руководствуясь рекомендациями, изложенными в разделе IV.

Удобство езды на велосипеде в значительной мере зависит от нормального давления в шинах.

Не допускайте езды на слабо накачанных шинах, так как при этом увеличивается сопротивление движению, портятся шины и камеры, возможно повреждение ободьев колес.

При чрезмерно накачанных шинах плохо амортизируются толчки и удары.

Нормально накачанные шины должны прогибаться под действием веса велосипедиста в пределах одного сантиметра.

При необходимости поставить велосипед, устанавливайте его на откидную подставку (рис. 23).

Не допускайте падения велосипеда, особенно на правую сторону, где размещены переключатели передач.

VII. ПРАВИЛА ХРАНЕНИЯ

После окончания сезона велосипед разбирают, промывают в керосине все трущиеся части, протирают их до суха и смазывают техническим вазелином или другой нейтральной смазкой.

Хранить велосипед лучше всего подвешенным целиком за верхнюю трубу рамы или разобранным.

В обоих случаях шины слегка подкачивают, чтобы они имели нормальную форму.

Если велосипед хранится в собранном виде на полу, необходимо периодически подкачивать шины и проворачивать колеса для того, чтобы менять места соприкосновения с полом.

Помещение, в котором хранится велосипед, должно быть сухим и не подверженным колебаниям температуры.

Высокая температура в помещении, прямые лучи солнца, близкое расположение к печам и другим нагревательным приборам вызывает порчу резины и других деталей, чувствительных к высоким температурам. В сыром помещении металлические детали велосипеда портятся от коррозии.

ГАРАНТИИ

Завод гарантирует нормальную работу велосипеда в течение 15 месяцев со дня продажи его торгующей организацией. Торгующая организация обязана при продаже велосипеда ставить штамп и дату в паспорте и талонах.

В течение указанного срока завод устраняет обнаруженные покупателем дефекты в велосипеде, возникшие по вине завода и нарушающие нормальную его работу, производя бесплатный ремонт в гарантийных мастерских или заменяя дефектные детали. Для замены потребитель

должен отправить в ОТК завода дефектную деталь или узел вместе с талоном паспорта.

Завод не гарантирует возмещение ущерба за дефекты, возникшие не по вине завода (дефекты, вызванные небрежным хранением или не соблюдением правил, изложенных в данном руководстве).

Хорошее качество камер и покрышек гарантируется заводами-изготовителями в течение одного года со дня продажи, но не более 2-х лет со дня изготовления. В случае выхода покрышек и камер из строя ранее указанного срока необходимо обращаться с рекламацией на завод-изготовитель (шинный завод), который определяется по фирменному клею на поверхности шины, где «В» означает Воронежский шинный завод, «Л» — Ленинградский, «К» — Кировский и «О» — Омский.

Розничной продажи велосипедов и велодеталей завод не производит.

АДРЕСА ГАРАНТИЙНЫХ МАСТЕРСКИХ

1. Москва, ул. Минская, 9, корп. 3, тел. 144-48-39.
2. Ленинград, просп. Металлистов, 62, тел. 23-13-80
3. Таллин, ул. Веерени, 54, ремконтора «Автотехобслуживание».
4. Рига, ул. Революции, 19, тел. 9-11-67-37.
5. Киев-71, ул. Неманская, 10, тел. 97-93-39.
6. Горький, Сормовский район, ул. Ефремова, 6, тел. 23-21-80.
7. Вильнюс, ул. Траку, 6, тел. 2-95-53.
8. Кишинев, ул. Армянская, 51.
9. Днепропетровск, ул. Харьковская, 17.
10. Волгоград, ул. Электрослесовая, 50, тел. 44-85-47.
11. Минск, ул. Ольшевского, 10, тел. 24-22-54.
12. Челябинск, ул. Артиллерийская, 102, «Рембыттехника».
13. Одесса, просп. Мира, 49.
14. Свердловск, ул. Машиностроителей, 14, «Рембыттехника».
15. Ярославль, ул. Рыбинская, 40.
16. Ульяновск, ул. Урицкого, 7, тел. 4-28-03.
17. Калуга, ул. Дзержинского, 58.
18. Харьков, 68, ул. Пороховая, 24, тел. 20-15-96

ПРАВИЛА УЛИЧНОГО ДВИЖЕНИЯ

Безопасность движения требует, чтобы каждый велосипедист знал и, пользуясь велосипедом, соблюдал правила уличного движения.

Необходимо постоянно помнить, что нарушающий правила уличного движения подвергает опасности себя и окружающих, мешает движению транспорта и пешеходов.

Велосипедист должен быть осторожным, внимательным и строго соблюдать все правила уличного движения.

Перед выездом на велосипеде необходимо проверить исправность тормоза, звонка, а при наступлении темноты — отражателя красного цвета сзади велосипеда.

ВЕЛОСИПЕДИСТУ ЗАПРЕЩАЕТСЯ:

- а) выезжать на улицу без номерного знака;
 - б) управлять велосипедом в нетрезвом состоянии;
 - в) ездить по тротуарам и пешеходным дорожкам садов, парков, бульваров;
 - г) держаться при движении на расстоянии более 1-го метра от тротуара (обочины);
 - д) ездить по двое и более в ряд или обгонять друг друга;
 - е) обучать езде в местах, где имеется движение транспорта и пешеходов;
 - ж) ездить, не держась за руль руками;
 - з) при движении держаться за проходящий транспорт или за другого велосипедиста;
 - и) ездить на одноместном велосипеде вдвоем (за исключением перевозки детей дошкольного возраста на велосипеде, оборудованном специальным сидением и подножками);
 - к) возить предметы, которые могут мешать управлению велосипедов или создать опасность для окружающих;
 - л) ездить группой на дистанции менее трех метров друг от друга, более 1-го метра от тротуара (обочины);
- Велосипедисты, нарушающие правила езды на велосипедах, подвергаются штрафу.

При допущении нарушений, повлекших за собой тяжкие последствия, виновные привлекаются к уголовной ответственности.

Велосипед В542-01.

Руководство по эксплуатации

Ответственный за выпуск А. П. Демченко.
Редактор С. В. Кузенко.
Технический редактор В. И. Петруненко.
Корректор Е. А. Химерик.

Сдано в набор 28/XI 1975 г. Подписано к печати 1
1975 г. Формат 84×108^{1/32}. Объем: 1,47 усл. печ. л., 1
изд. л. Изд. № 1107. Тир. 30 000. Зак. 2709.
Облполиграфиздат. 310022. Харьков, Госпром, 6
Б-47ж.

Харьковская типография № 16 Областного управления
всесторонним издательством, полиграфии и книжной торговли.
Университетская, 16.