

## EV 34A-A

### EV Traction Dry Cell Industrial Battery Block

Батареи **Discover** серии **EV** это превосходное решение для использования на коммерческом, промышленном или частном оборудовании. Полностью не обслуживаемая, в производстве используются утолщенные пластины из кальциевого сплава. Конструкция батарей разработана для суровых условий эксплуатации и повторяющихся глубоких разрядов. Батареи серии **EV** – отлично подходят для использования на поломочной и складской технике, различного вида электромобилях и водном транспорте, стационарных и возобновляемых источниках питания.

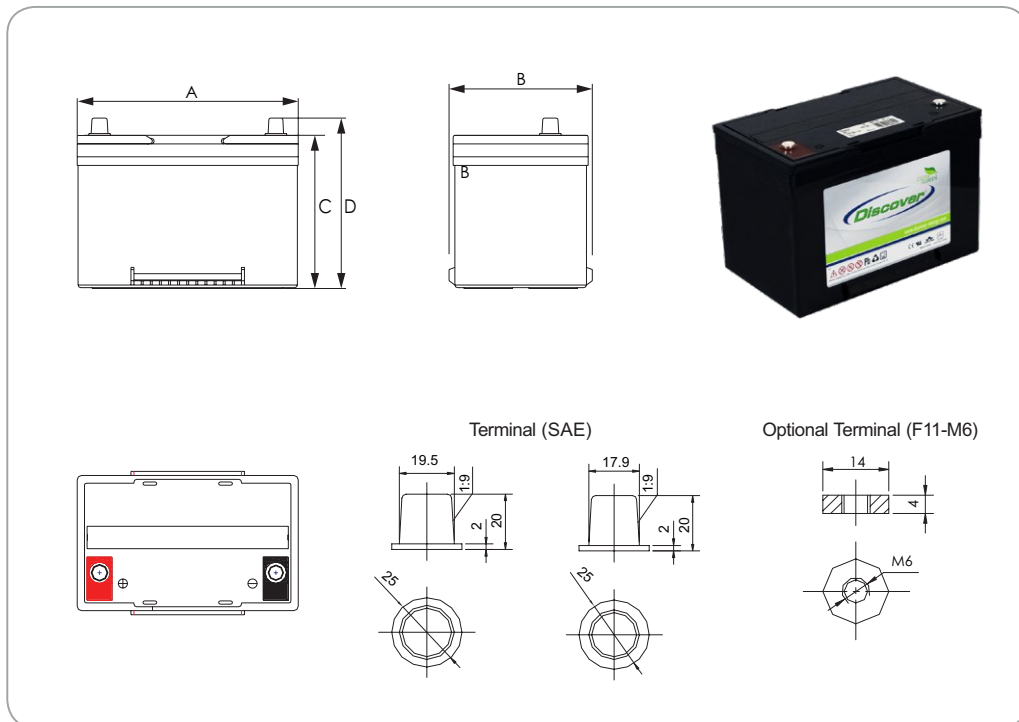

#### Аппаратные характеристики

Номер изготовителя	34	
Длина [A]	10.2 in	285 mm
Ширина [B]	6.6 in	167 mm
Высота [C]	7.0 in	178 mm
Общая высота [D]	7.8 in	198 mm
Вес	43 lbs	20 kgs
Терминал (Opt'l)	SAE (M6)	
Ячейки	6 cell	
Электролит	1.2875 S.G.	AGM

#### Характеристики электросистемы

Вольтаж	12 V	
80% DOD обрыв напряж.	11.4 V	
RINT	5.60 mOhms	
Кор. замык. (68° F / 20°C)	1980 A	
Саморазряд	<3% от емкости в месяц @ 68 °F / 20 °C	
Пусковой ток*	485 @ 32 °F / 0 °C	405 @ 0 °F / -18 °C
Обычный заряд	14 °F / -10°C to 122 °F / 50 °C	
Обычный разряд	-4 °F / -20°C to 122 °F / 50 °C	
Максим. разряд**	-4 °F / -20 °C to 140 °F / 60 °C	

\*Пусковой ток:  
Информация касательно пускового тока приведена в качестве справки. Необходимо учитывать особенности конструкции, при использовании батарей глубокого цикла, в качестве стартерной батареи.

\*\*Внимание:  
При использовании на оборудовании при максимальных температурах, следите за глубиной разряда, напряжением и током.

#### Электротехническая спецификация

Amp Час (AH)						Резервная емкость, min				
100HR	20HR	10HR	5HR	3HR	1HR	@25A	@56A	@75A	@85A	@100A
72	65	60	55	48	39	115	42	28	25	22
Maximum Current	Peak (5 seconds)		Peak (10 seconds)		Continuous	Recommended Continuous				
<b>Charge</b>	1C10Hr		0.75C10Hr		0.5C10Hr	0.3C10Hr				
<b>Discharge</b>	2C10Hr		1.5C10Hr		1C10Hr	0.5C10Hr				

#### Батареи серии EV – особенности и преимущества

- Полностью не обслуживаемая. Крупнейшие производители оригинального оборудования выбирают продукцию Discover
- Тяговые решетки Heavy Duty (PbCaSn) позволяют увеличивать адгезию активной массы и устойчивы к образованию коррозии.
- Ударопрочный, усиленный сополимер и моноблоки из полипропилена, с плоскими крышками
- Эффективность рекомбинации газа свыше 99,9%
- Большой выбор конфигурации терминалов. Все модели оснащены ручками для комфортного переноса.
- Классифицируется как не опасный груз. Нет ограничений для транспортировки
- Воздух (IATA/ICAO - положение 67)
- Поверхность (DOT-CFR-HMR49)
- Вода (IMDG поправка 27)
- Пригодна к переработке, в производстве используются переработанные материалы

#### Сертификаты и стандарты

Разработана в соответствии с приложениями VCI, IEC и BS EN включенными в стандарты:

- IEC60896-21/22
- BS EN 60254-1:2005
- AS/NZS 4029.2.2000 BS EN 60254-1:2005 (MOD).

Продукция Discover® сертифицирована многочисленными стандартами:

- ISO, UL, QS, и TUV стандартами
- ETTS Germany
- Euro Bat классификатором для Environmental Stewardship Standards.



# EV 34A-A

## Постоянный ток IU1 с гасящим импульсом

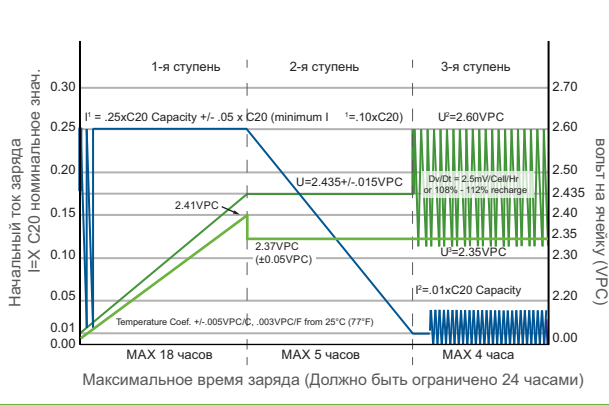

## Постоянный ток IU1

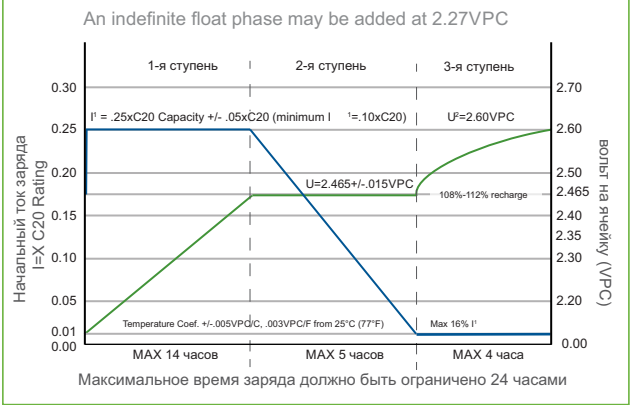

## C регулятором напряжения IUU

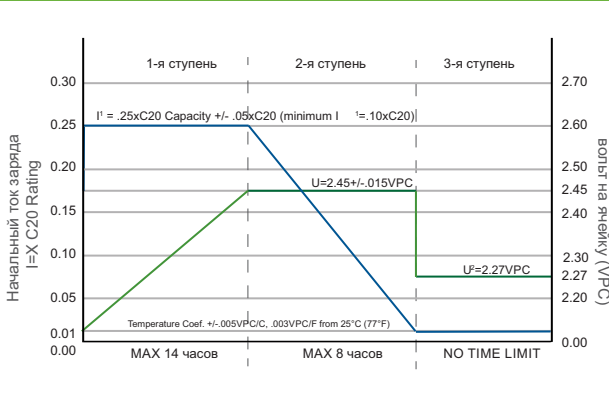

## Продолжительность циклов разряда-заряда во взаимосвязи с глубиной разряда

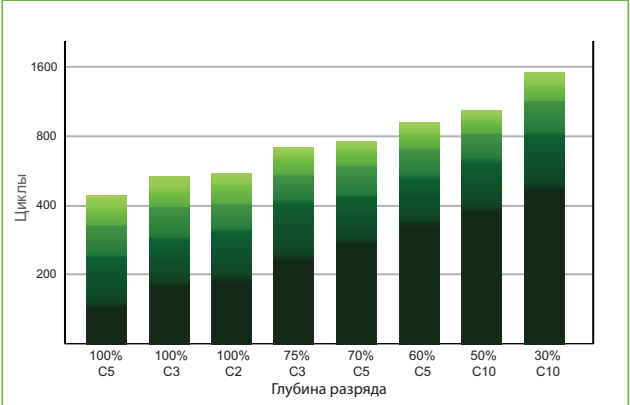

## Соотношение напряжения разомкнутой цепи и степени заряда при 20 °C

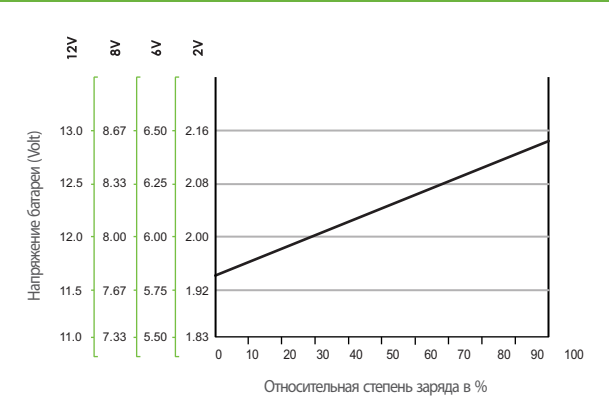

## Характеристики саморазряда

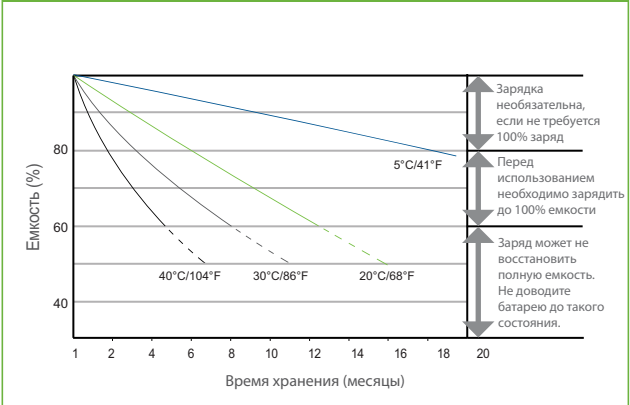

## Связь между напряжением заряда и температурой

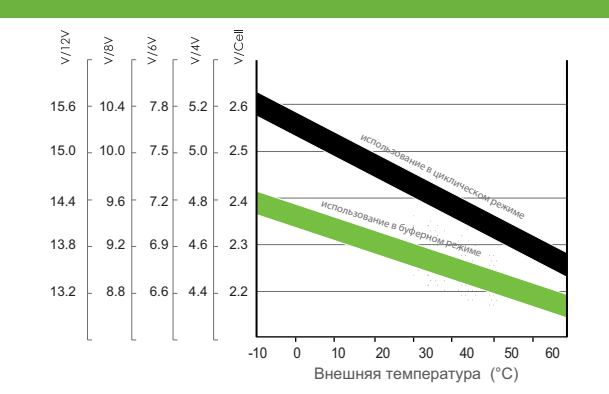

## Влияние температуры на емкость

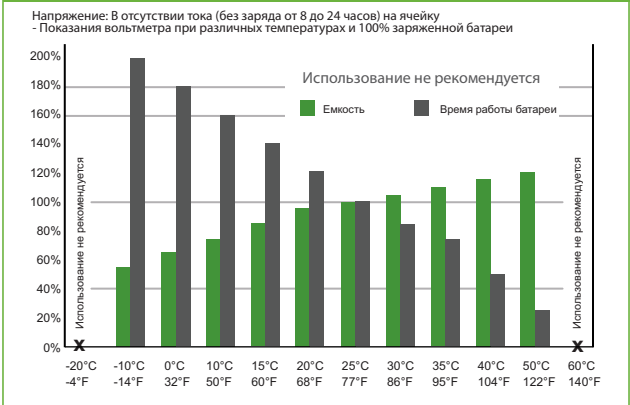

Когда температура падает зарядное напряжение должно быть увеличено, чтобы предотвратить недозаряд. Рекомендовано использовать зарядные устройства с температурной компенсацией.