

si switch

IT Istruzioni d'uso
EN Instructions for use
FR Notice d'emploi
DE Gebrauchsanleitung
ES Instrucciones de uso
BR-PT Instruções para uso
NL Gebruiksaanwijzing
DK Brugsanvisning
FI Käyttöohjeet
CZ Návod na použití
SK Návod na použitie
HU Használati útmutató
SL Navodila za uporabo
RU Инструкции по пользованию
TR Kullanım kılavuzu
HR/SRB/MNE/BiH Upute za uporabu
EL Οδηγίες χρήσεως
AR :تعليمات الاستخدام

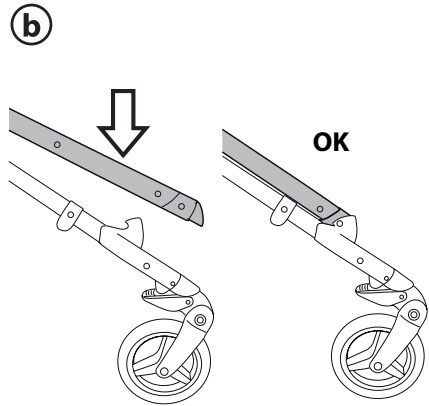

1

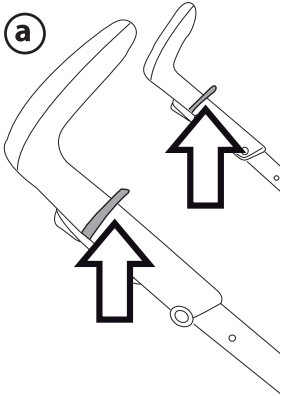

2

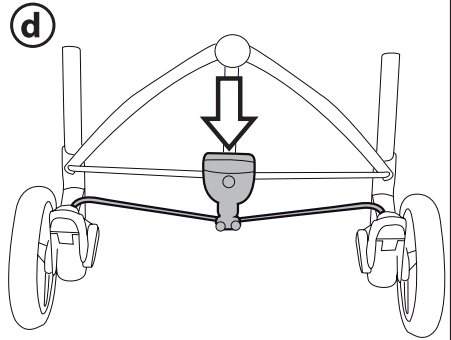
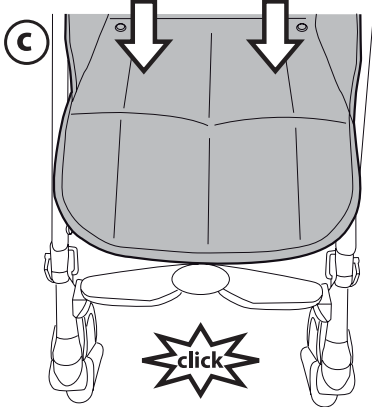

3

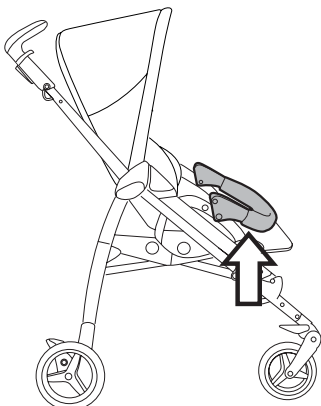

4

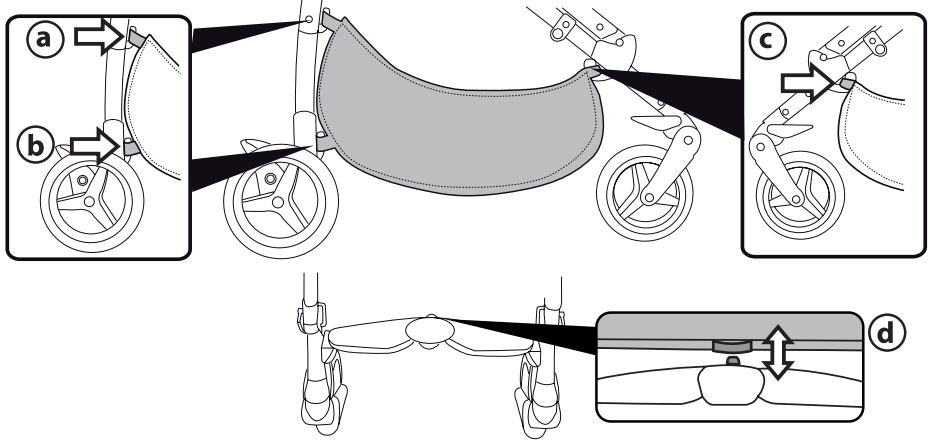

5

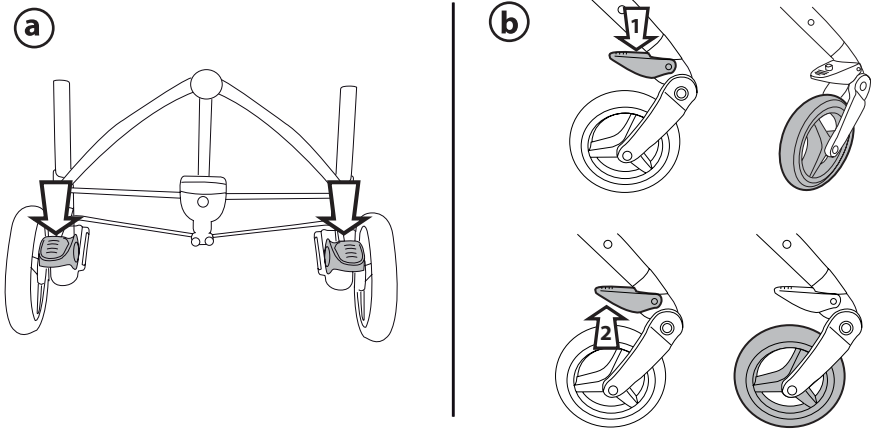

6

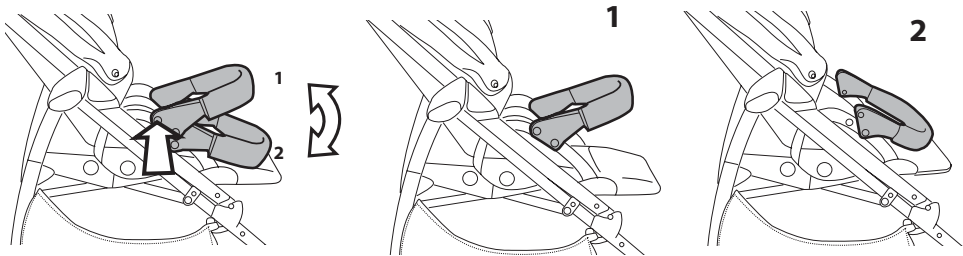

7

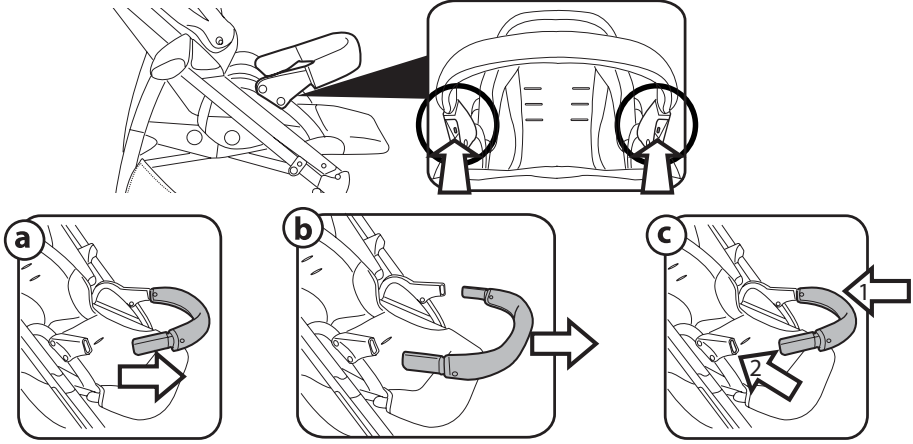

8

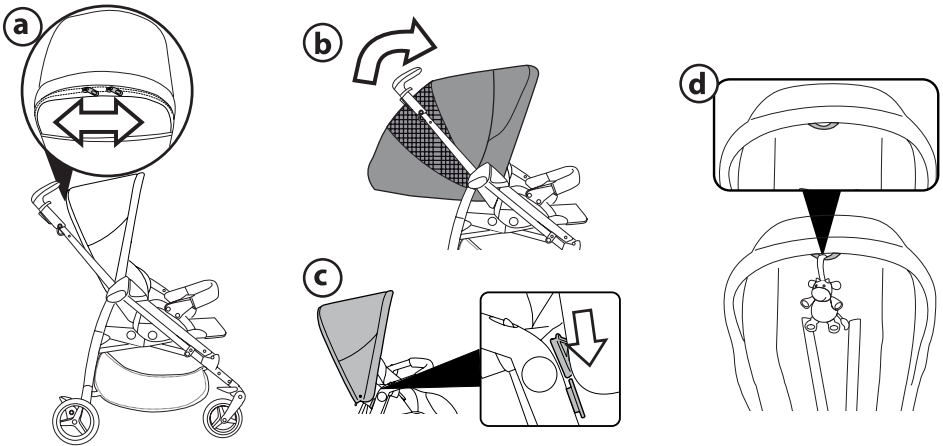

9

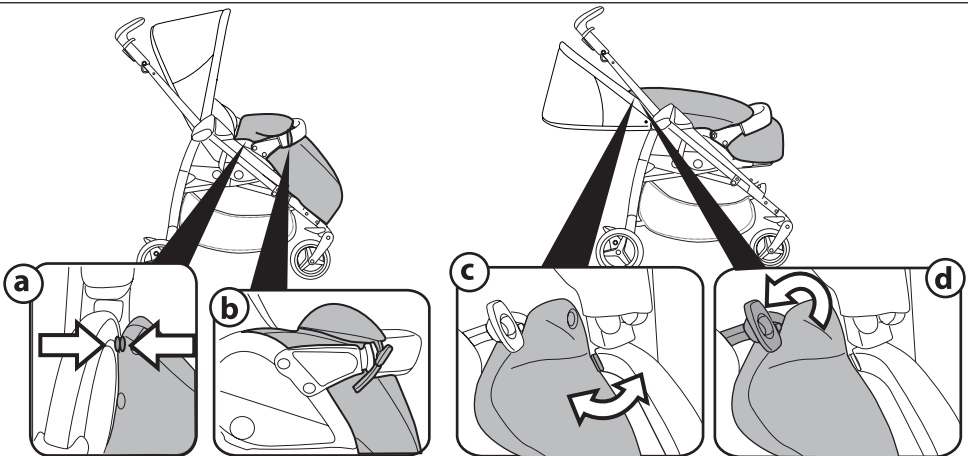

10

1

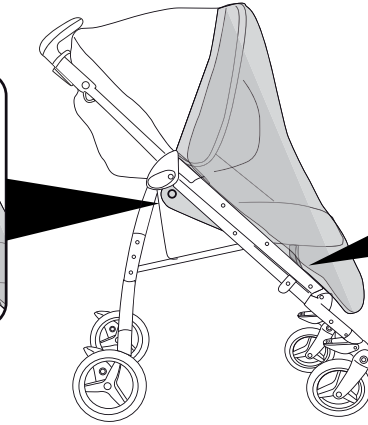
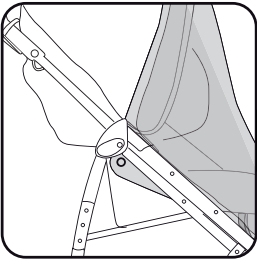

2

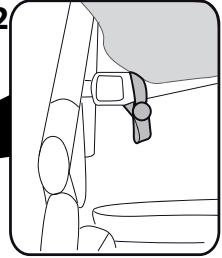

11

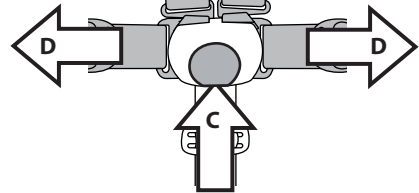
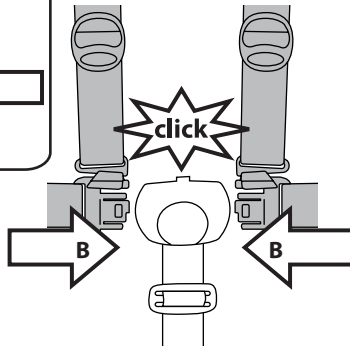
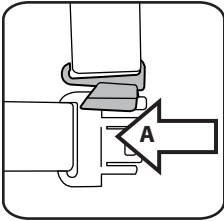

12

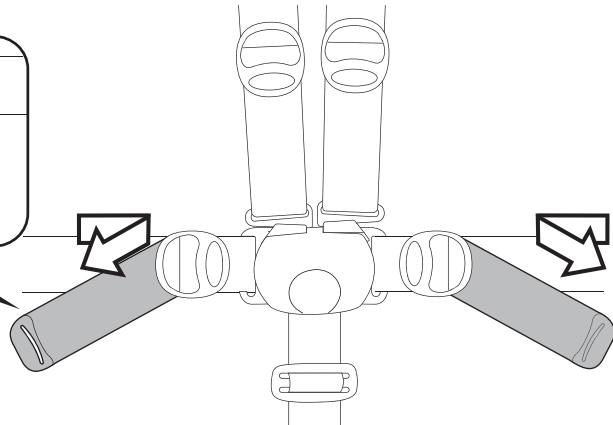
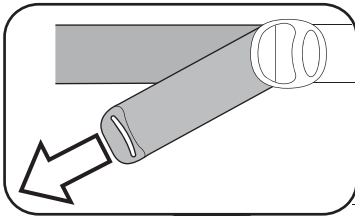

13

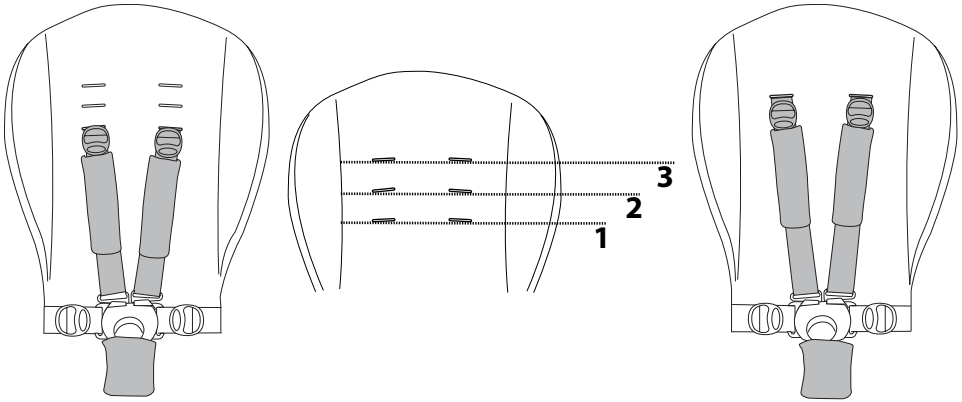

14

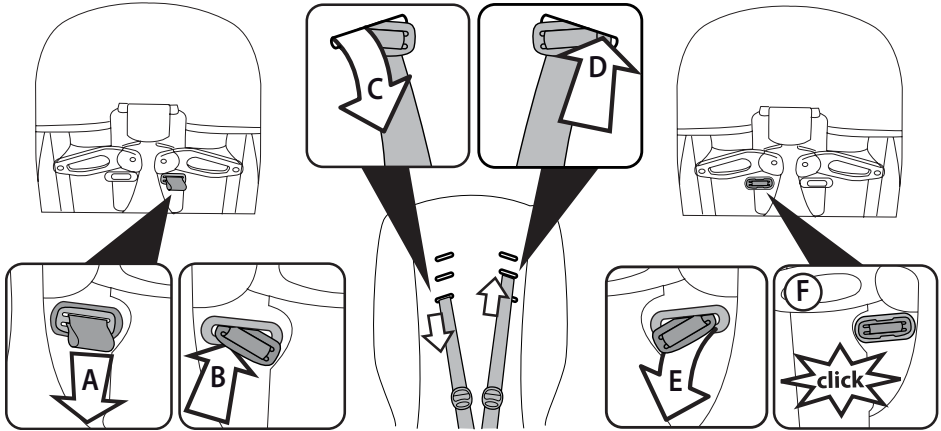

15

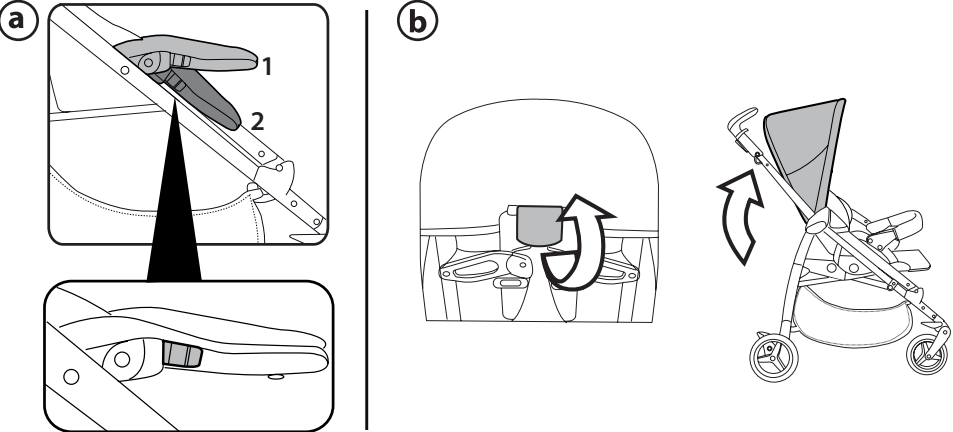

16

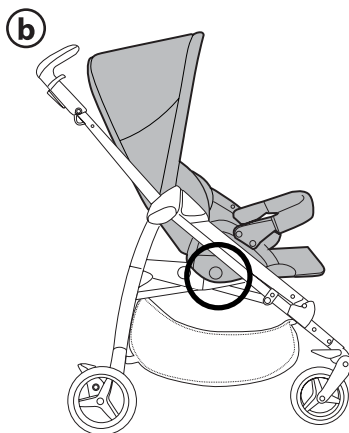
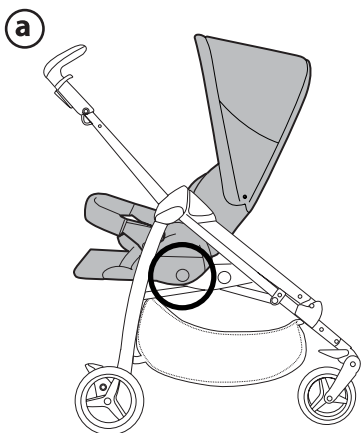

17

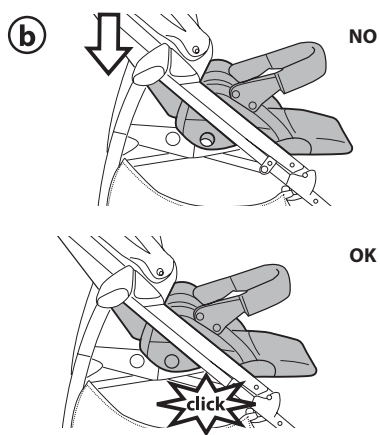
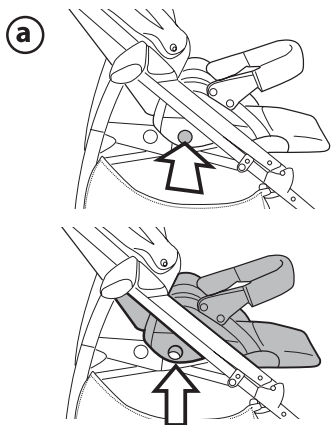

18

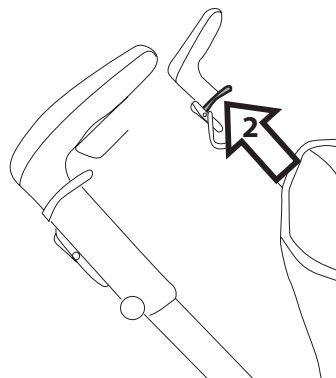
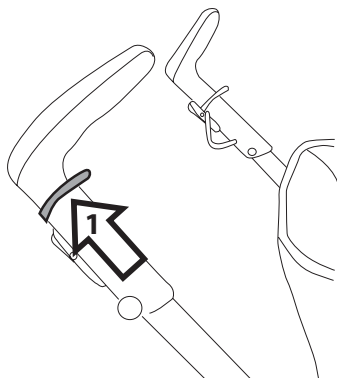

19

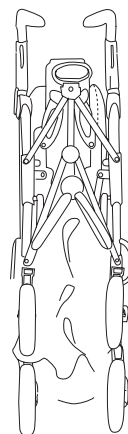
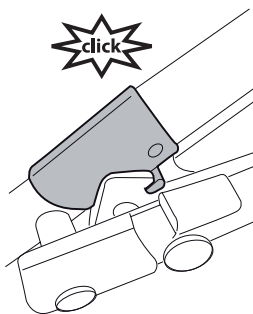
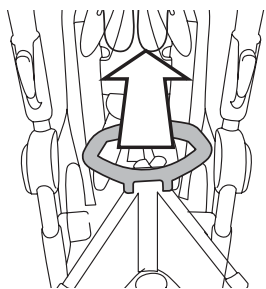

20

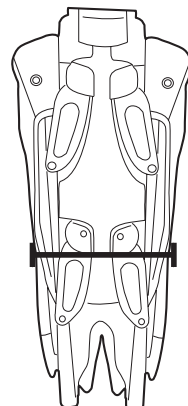
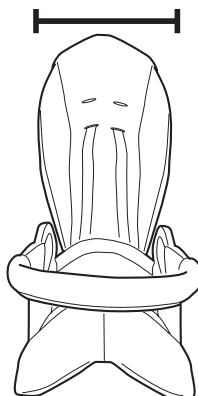
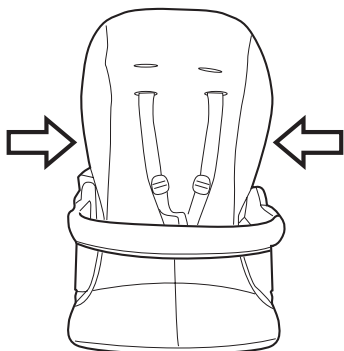

21

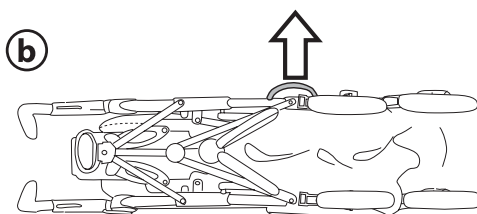
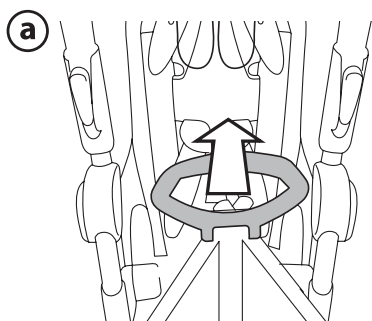

22

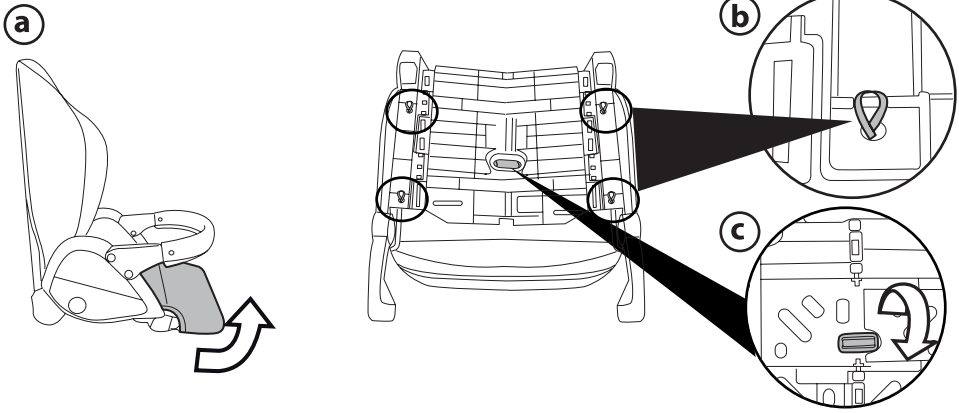

23

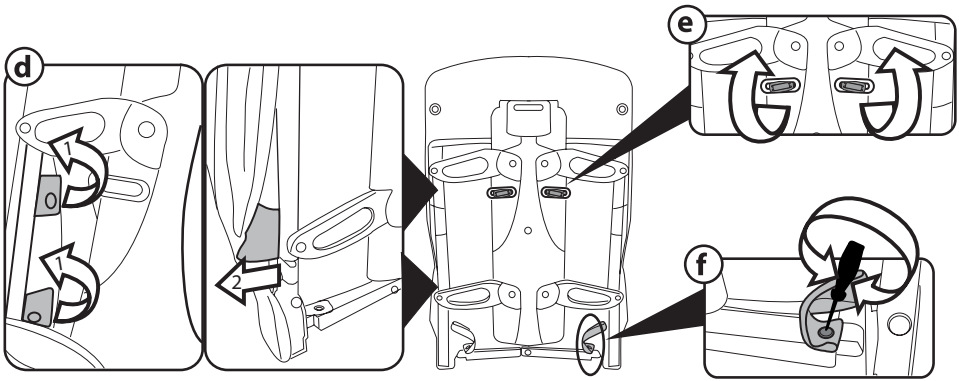

24

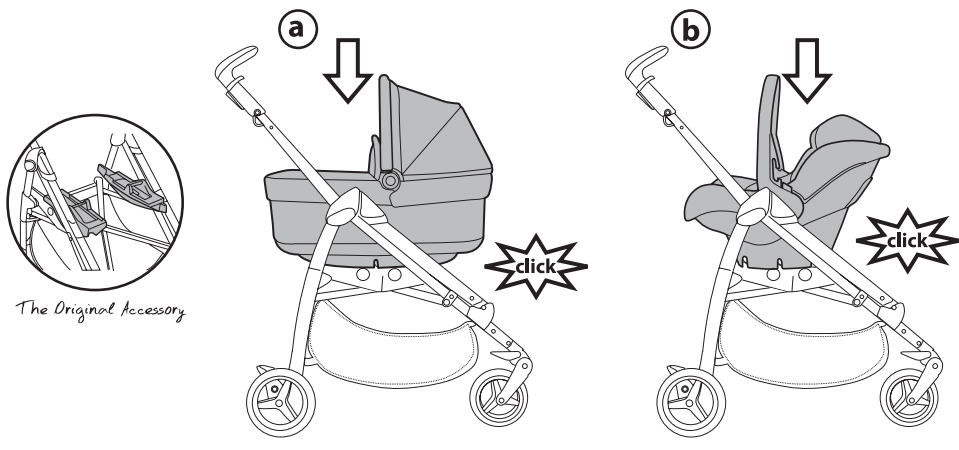

25

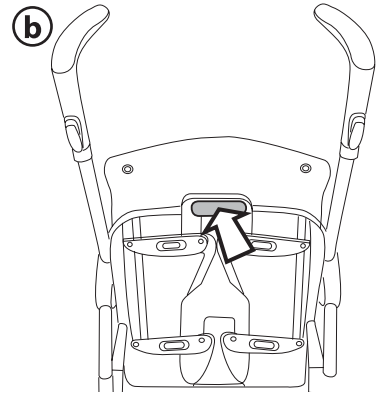
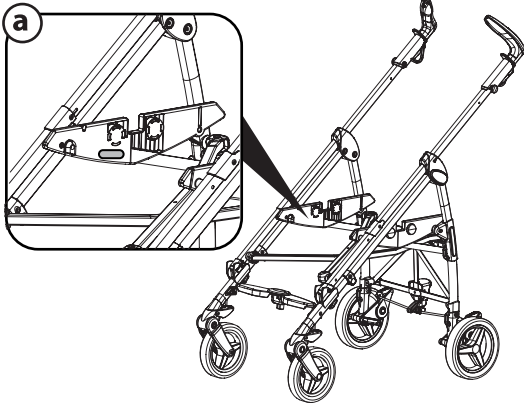

26

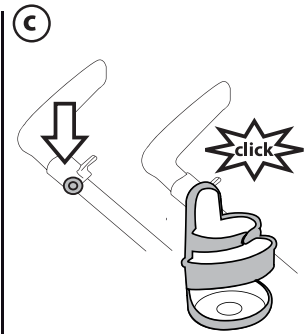
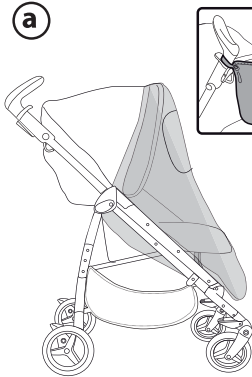

27

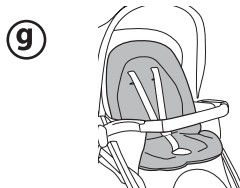
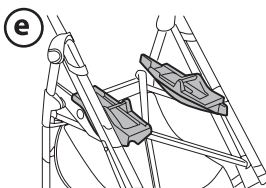
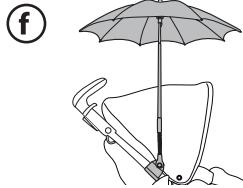
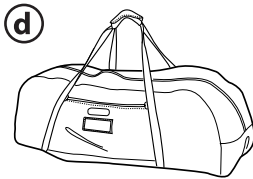

Sí Switch

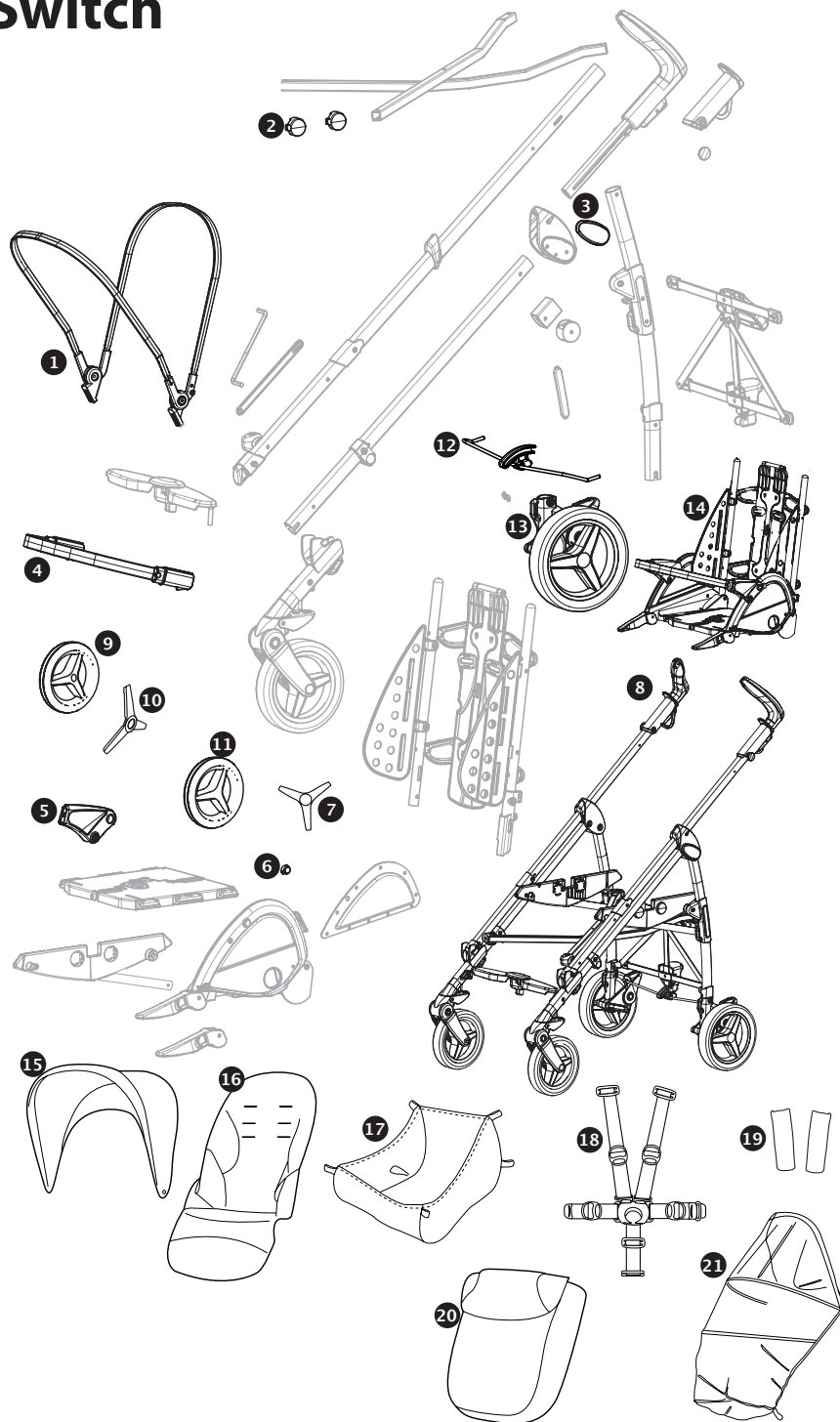

Sí Switch

- 1) ASPI0170NGL
- 2) SPST7464GP
- 3dx) SPST6669JDNS
- 3sx) SPST6669JSNS
- 4) SAPI7622N
- 5dx) SPST7476DN
- 5sx) SPST7476SN
- 6) SPST7477KN
- 7) SPST6692SN
- 8) ITSISW00NL77
- 9) SAPI7546JNN
- 10) SPST6681N
- 11) SAPI7547JNN
- 12) ARPI0516L31N
- 13dx) SAPI7547KDN
- 13sx) SAPI7547KSN
- 14) ITSESR00N
- 15) BCASSI00*
- 16) BSASSI00*
- 17) ERSHSI00-NY01RE01M
- 18) MUCI5P22N
- 19) BSPSSI00*
- 20) BCOSSI00*
- 21) IRBELV0008

- IT• Ricambi disponibili in più colori da specificare nella richiesta.
- EN• Spare parts available in different colours to be specified when ordering.
- FR• Pièces de rechange disponibles en plusieurs couleurs à spécifier dans la demande.
- DE• Ersatzteile in mehr Farben vorhanden, die in der Anfrage spezifiziert werden müssen.
- ES• Repuestos disponibles en otros colores que se especificarán en el pedido.
- BR-PT• Peças de reposição disponíveis em cores alternativas a serem especificadas no pedido.
- NL• Reserveonderdelen verkrijgbaar in meerdere kleuren, bij bestelling te specificeren.
- DK• Reservedele kan leveres i flere farver som bør specificeres ved bestillingen.
- FI• Varaosia saatavana eri värisinä: ilmoita väri tilauksessa.
- CZ• U náhradních dílů, které jsou k dispozici ve více barvách, je nutné na objednávce specifikovat příslušnou barvu.
- SK• Pri náhradných dieloch, ktoré sú k dispozícii vo viacerých farbách, je potrebné pri objednávke špecifikovať želanú farbu.
- HU• A tartalék alkatrészek különböző színekben elérhetők, melyeket rendeléskor kell kiválasztani.
- SL• Rezervni deli so na voljo v več barvah, ki jih je treba navesti pri naročilu.
- RU• Запчасти имеются различных цветов, необходимо указать в запросе.
- TR• Siparişle belirlenen değişik renklerdeki yedek parçaları mevcuttur.
- HR/SRB/MNE/BiH• Zamjenski dijelovi dostupni u više boja što je potrebno specificirati u narudžbi.
- EL• Ανταλλακτικά διαθέσιμα σε διάφορα χρώματα. Προσδιορίστε όταν παραγγείλετε.
- *AR قطع غيار متاحة بأكثر من لون. وتحدد في الطلبية.

IT Italiano

Grazie per aver acquistato un prodotto Peg-Pérego.

ATTENZIONE

- **IMPORTANTE: leggere attentamente queste istruzioni e conservarle per un futuro utilizzo. La sicurezza del bambino potrebbe essere messa a rischio se non si eseguono queste istruzioni.**
- Questo articolo è stato progettato per il trasporto di 1 bambino nella seduta.
- Non utilizzare questo articolo per un numero di occupanti superiori a quanto previsto dal costruttore.
- Questo articolo è omologato per bambini dalla nascita, fino a 15 kg di peso nella seduta.
- Usato in combinazione con "Seggiolino Sì Switch"
:Per bambini appena nati si raccomanda di regolare lo schienale nella posizione più bassa.
- Non girare il seggiolino col bambino dentro.
- Sì Switch e' stato progettato per essere usato in combinazione con i prodotti Peg-Perego Ganciomatic: Sì Switch + seggiolino auto "Primo Viaggio SL" (gruppo 0+) è omologato per bambini dalla nascita, fino a 13 kg di peso;
Sì Switch + navicella "Navetta POP-POP" (gruppo 0) è omologato per bambini dalla nascita, fino a 9 kg di peso
- Questo articolo è stato progettato per essere usato in combinazione con i prodotti Peg Perego Ganciomatic: seggiolino auto "Primo Viaggio SL" (gruppo 0+), Navetta Pop-Up (gruppo 0).
- Usato in combinazione con la carrozzina : questo prodotto è omologato per bambini che non sono in grado di sedersi da soli, girarsi e sostenersi sulle mani o sulle ginocchia per un peso massimo consentito di 9 Kg; non aggiungere materassini ; non utilizzare materassini diversi da quanto specificato dal produttore nel manuale istruzioni della carrozzina.
Durante l' uso della carrozzina, tutte le maniglie di trasporto (se presenti) devono essere posizionate all' esterno della carrozzina al di fuori della portata del bambino.
- Usato in combinazione con il seggiolino auto (Gruppo 0+), questo articolo non sostituisce la carrozzina o lettino.
Se il bambino necessita di dormire, dovrebbe essere posto sdraiato in una carrozzina, culla o lettino.
- **ATTENZIONE** Prima dell' uso assicurarsi che i meccanismi di aggancio della seduta, del seggiolino auto siano ingaggiati correttamente; assicurarsi che i prodotti Peg Perego Ganciomatic siano correttamente agganciati all'articolo.
- **ATTENZIONE** Le operazioni di assemblaggio e di preparazione dell'articolo devono essere effettuate solo da adulti.
- Non utilizzate questo articolo se presenta parti mancanti o rotture.
- **ATTENZIONE** Utilizzare sempre il sistema di ritenuta. Utilizzare sempre la cintura di sicurezza a cinque punti. Agganciare sempre il cinturino girovita al cinturino spartigambe.
- **ATTENZIONE** non lasciare mai il vostro bambino incustodito.
- Azionare sempre il freno quando si è fermi.
- **ATTENZIONE** Prima dell'uso assicurarsi che tutti i meccanismi di aggancio siano agganciati correttamente.
- **ATTENZIONE** Nelle operazioni di apertura e chiusura, assicurarsi che il bambino sia a debita distanza per evitare ferimenti.
- **ATTENZIONE** Questo articolo non è un gioco. Non lasciare giocare il bambino con questo articolo.
- Non inserire le dita nei meccanismi.
- Prestare attenzione alla presenza del bambino quando

si effettuano operazioni di regolazione dei meccanismi (maniglione, schienale).

- Ogni carico appeso al maniglione o alle maniglie può rendere instabile l'articolo; seguire le indicazioni del costruttore riguardo ai massimi carichi utilizzabili.
- Il frontalino non è progettato per reggere il peso del bambino; il frontalino non è progettato per sollevare la seduta con il peso del bambino. Il frontalino non sostituisce il cinturino di sicurezza.
- Non introdurre nel cestello carichi per un peso superiore a 5 kg. Non inserire nei portabibite (se presente) pesi superiori a quanto specificato nel portabibite stesso e mai bevande calde. Non inserire nelle tasche delle capotte (se presenti) pesi superiori a 0.2 Kg.
- Non utilizzare l'articolo in vicinanza di scale o gradini; non utilizzare vicino a fonti di calore, fiamme libere o oggetti pericolosi a portata delle braccia del bambino.
- Utilizzare unicamente le parti di ricambio fornite o consigliate dal produttore/distributore.
- **ATTENZIONE** Non utilizzare il parapioggia (se presente) in ambienti chiusi e controllare sempre che il bambino non sia accaldato; non collocare mai vicino a fonti di calore e fare attenzione alle sigarette. Il parapioggia non deve essere utilizzato su un passeggino in assenza di capotta o parasole in grado di accoglierlo. Usare la capottina parapioggia solo sotto la supervisione di un adulto. Assicurarsi che il parapioggia non interferisca con nessun meccanismo in movimento del carrello o passeggino; togliere sempre il parapioggia prima di chiudere il vostro carrello o passeggino.
- **ATTENZIONE: Questo prodotto non è adatto per correre o pattinare.**
- Azionare sempre il freno durante le operazioni di carico e scarico del bambino.
- **ATTENZIONE** Non aggiungere alcun materassino.

COMPONENTI DELL' ARTICOLO

Verificare il contenuto presente nell'imballo e in caso di reclamo prego contattare il Servizio Assistenza.

- **Passeggino Si Switch COMPLETO è composto da:** 2 ruote anteriori piroettanti o bloccabili, 2 ruote posteriori, cestello, capottina, copertina, frontalino, parapioggia.
- **Passeggino Si Switch CLASSICO è composto da:** 2 ruote anteriori piroettanti o bloccabili, 2 ruote posteriori, cestello, capottina, frontalino.

ISTRUZIONI D'USO

- 1• **APERTURA:** alzare insieme le leve laterali del maniglione (fig_a) e tirare verso l'alto fino ad aprire il passeggino. Verificare la corretta apertura: i tubi laterali devono risultare agganciati tra di loro (fig_b).
- 2• Se i ganci non si fossero agganciati correttamente, fare pressione sulla seduta (fig_c) fino al click di aggancio. Infine premere verso il basso col piede (fig_d).
- 3• Portare il frontalino in posizione d'uso sollevandolo verso l'alto fino al click (fig_e).
- 4• **CESTELLO:** per montare il cestello, infilare le asole ai ganci posteriori A e B e al gancio anteriori C e D.
- 5• **FRENO:** per frenare il passeggino abbassare col piede la leva freno posizionata sul gruppo ruote posteriori. Per sbloccare il freno, agire in senso opposto (fig_a). Da fermi, azionare sempre il freno.
RUOTE PIROETTANTI: per rendere le ruote anteriori piroettanti, occorre abbassare la leva (freccia 1). Per renderle fisse, agire sulla leva in senso contrario (freccia 2).

Le ruote posteriori sono fisse (fig_b).

- 6• **FRONTALINO:** è regolabile in 2 posizioni:
POSIZIONE 1: d'uso
POSIZIONE 2: di chiusura.
Per regolarlo, premere il pulsante laterale su entrambi i lati contemporaneamente.
- 7• È possibile aprire il frontalino solo da un lato per facilitare l'entrata e l'uscita del bambino quando è più grande.
Per aprirlo, premere il pulsante posto sotto il bracciolo e contemporaneamente tirare il frontalino verso l'esterno (Fig.a).
Per togliere il frontalino premere i due pulsanti posti sotto i braccioli e contemporaneamente tirare il frontalino verso l'esterno (Fig.b).
Per agganciare il frontalino, inserire le due estremità nei braccioli fino al click (fig_c).
- 8• **CAPOTTINA:** Aprendo la zip è possibile allungare la capottina, garantendo la protezione dal sole anche con lo schienale del passeggino tutto abbassato (fig_a).
Sollevando lo spicchio di tessuto si scopre un inserto in rete che permette di osservare il bambino quando dorme e favorisce una maggiore areazione (fig_b).
Per sganciare la capottina sfilare gli attacchi del seggiolino lateralmente (fig_c)
La capotta è dotata di un'asola alla quale appendere il suo gioco preferito (fig_d).
- 9• **COPERTINA Si Switch COMPLETO:** per applicarla correttamente calzarla sotto la pedanetta comprendendo il poggiatesta e posizionarla sul passeggino escludendo il frontalino.
Agganciare il PRIMO bottone della copertina nella parte interna del passeggino (fig_a) ed agganciare gli alamari comprendendo il frontalino (fig_b).
Se abbassiamo lo schienale del passeggino è possibile posizionare la copertina diversamente per avere una copertura maggiore.
Agganciare il SECONDO bottone della copertina nella parte interna del passeggino (fig_c) ed agganciare gli alamari all'occhiello più alto (fig_d).
- 10• **PARAPIOGGIA Si Switch COMPLETO:** per montare il parapioggia calzarlo sul passeggino, abbottonarlo lateralmente passando all'interno del telaio (fig_1) e abbottonare gli elastici comprendendo il telaio nella parte bassa del passeggino (fig_2).
- 11• **CINTURA DI SICUREZZA 5 PUNTI:** per agganciarle, inserire le due fibbie del cinturino girovita (con bretelle agganciate freccia a) nel cinturino spartigambe fino al click (freccia b). Per sganciarle premere il pulsante posto centralmente alla fibbia (freccia c) e tirare verso l'esterno il cinturino girovita (freccia d).
- 12• Per stringere il cinturino girovita tirare, da entrambi i lati, nel senso della freccia, per allentarlo agire in senso contrario.
- 13• È possibile regolare le cinture di sicurezza in 3 altezze in base all'altezza del bambino. È necessario passare alla posizione più alta, quando il bambino è più grande.
- 14• Per regolare l'altezza delle cinture di sicurezza è necessario sganciare sul retro dello schienale le due fibbie. Tirare verso di sé le bretelle (freccia a) fino a sganciare la fibbie e infilarle nelle asole dello schienale (freccia b). Sfilare le bretelle dalla sacca (freccia c) e infilarle nell'asola più idonea (freccia d), infine riagganciare le due fibbie dietro lo schienale (freccia e). Il corretto aggancio delle fibbie è determinato dal click (fig f).
- 15• **REGOLAZIONE POGGIAGAMBE:** Il poggiatesta è regolabile in 2 posizioni. Per abbassare il

poggiagambe, tirare le due levette laterali verso il basso e contemporaneamente abbassarlo. Per alzare il poggiamambe, spingerlo verso l'alto fino al click.

REGOLAZIONE SCHIENALE: Lo schienale è reclinabile in diverse posizioni. Per abbassare lo schienale, sollevare la maniglia e contemporaneamente abbassare lo schienale, bloccandolo nella posizione desiderata. Per alzarlo, spingere lo schienale verso l'alto.

16• SEDUTA REVERSIBILE

Il seggiolino può essere agganciato al carrello rivolto verso la mamma (fig_a) o verso il mondo (fig_b).

17• SGANCIO/AGGANCIAMENTO DEL SEGGIOLINO AL CARRELLO

Per sganciare la seduta: premere i bottoni laterali contemporaneamente e sollevare la seduta ormai sganciata facendo leva sulla zona tondeggiante della struttura, come in figura (fig_a).

Per agganciare la seduta: posizionala sul carrello facendo coincidere i bottoni laterali come in figura, fino al click di aggancio (fig_b).

Verificare il corretto aggancio dai due bottoni laterali.

18• CHIUSURA: la chiusura può essere effettuata:

- senza seggiolino
- con seggiolino rivolto verso la mamma
- con seggiolino rivolto verso la strada.

Per chiudere il passeggino con la seduta agganciata (in qualsiasi modo sia orientata) è necessario:

chiudere la capottina, abbassare tutto lo schienale del seggiolino, abbassare il frontalino nella posizione 2 di chiusura, rendere le ruote anteriori fisse.

Alzare una alla volta le leve poste sul maniglione fino al click (fig_a)

19• Impugnare la maniglia centrale e tirarla verso l'alto fino alla chiusura. Verificare la corretta chiusura del carrello dal gancio di sicurezza.

Il carrello chiuso rimane in piedi da solo.

20• Se desideriamo sganciare la seduta (Punto 17) è possibile piegarla occupando meno spazio.

21• TRASPORTO: Il passeggino si può trasportare comodamente (tenendo le ruote anteriori fisse) impugnando la maniglia centrale (fig_a). E' possibile trasportarlo anche grazie alla maniglia laterale (fig_b).

22• SFODERABILITA': per sfoderare il passeggino: sganciare la seduta dal carrello (Punto 17a); sfilare la sacca dalla pedanetta (fig_a); staccare dai lati dello schienale i 4 elastici (fig_b); sfilare il cinturino spartigambe (fig_c);

23• sbottonare e sfilare sul retro dello schienale, per ambo i lati, le linguette rigide (fig_d); sganciare le due fibbie (fig_e); svitare le due viti del cinturino utilizzando un cacciavite ed una pinza per tenere fermo il dado, da entrambi i lati (fig_f); sfilare la sacca dall'alto.

AGGANCIAMENTO

NAVETTA POP-UP & PRIMO VIAGGIO SL

24• NAVETTA POP-UP: E' possibile agganciare al telaio la Navicella, acquistabile separatamente, acquistando come accessorio gli adattatori. Per agganciarla correttamente consultare il suo manuale istruzione.

PRIMO VIAGGIO SL: E' possibile agganciare al telaio il seggiolino auto Primo Viaggio SL, acquistabile separatamente, acquistando come accessorio gli adattatori. Per agganciarlo correttamente consultare il suo manuale istruzione.

NUMERI DI SERIE

25• Il carrello Si Switch, riporta all'interno della seduta, informazioni relative: nome del prodotto, data di produzione e numerazione seriale dello stesso. Queste informazioni sono indispensabili in caso di reclamo (fig_a).

Il seggiolino Si Switch, riporta dietro lo schienale, informazioni relative: nome del prodotto, data di produzione e numerazione seriale dello stesso. Queste informazioni sono indispensabili in caso di reclamo (fig_b).

ACCESSORI

26• ZANZARIERA: applicabile alla capottina (fig_a).

BORSA: borsa con materassino per il cambio del bebè, applicabile al passeggino (fig_b).

PORTABIBITE: agganciabile al funghetto presente sul telaio del prodotto (fig_c)

27• BORSA VIAGGIO: Pratica borsa per il trasporto aereo del passeggino (fig_d).

ADATTATORI: adattatori per aggancio seggiolino auto PegPérego Primo Viaggio SL (Gruppo 0+), Navetta Pop-Up (gruppo 0); (fig_e).

OMBRELLINO: pratico ombrellino coordinato (fig_f).

CUSCINO IMBOTTITO: per seggioloni e passeggini Peg Pérego. Lato invernale in tessuto jersey matelassé, lato estate 100% cotone (fig_g).

VARIO FOOT MUFF: Saccopiuma per passeggini PegPérego (fig_h).

PULIZIA E MANUTENZIONE

MANUTENZIONE DELL'ARTICOLO: proteggere da agenti atmosferici: acqua, pioggia o neve; l'esposizione continua e prolungata al sole potrebbe causare cambiamenti di colore in molti materiali; conservare questo articolo in un posto asciutto.

PULIZIA DEL TELAIO: periodicamente pulire le parti in plastica con un panno umido senza utilizzare solventi o altri prodotti simili; mantenere asciutte tutte le parti in metallo per prevenire la ruggine; mantenere pulite tutte le parti in movimento (meccanismi di regolazione, meccanismi di aggancio, ruote...) da polvere o sabbia e se occorre, lubrificarle con olio leggero.

PULIZIA DEL PARAPIOGGIA: lavare con una spugna e dell'acqua saponata, senza utilizzare detersivi.

PULIZIA DELLE PARTI IN TESSUTO: spazzolare le parti in tessuto per allontanare la polvere e lavare a mano a una temperatura massima di 30° non torcere; non candeggiare al cloro; non stirare; non lavare a secco; non smacchiare con solventi e non asciugare a mezzo di asciugabiancheria a tamburo rotativo.



PEG-PÉREGO S.p.A.



Peg-Pérego S.p.A. è certificata ISO 9001. La certificazione offre ai clienti e ai consumatori la garanzia di una trasparenza e fiducia nel modo di lavorare dell'impresa. Peg Pérego potrà apportare in qualunque momento modifiche ai modelli descritti in questa pubblicazione, per ragioni di natura tecnica o commerciale. Peg Pérego è a

disposizione dei suoi Consumatori per soddisfare al meglio ogni loro esigenza. Per questo, conoscere il parere dei ns. Clienti, è per noi estremamente importante e prezioso. Le saremo quindi molto grati se, dopo aver utilizzato un ns. prodotto, vorrà compilare il QUESTIONARIO SODDISFAZIONE CONSUMATORE, segnalando eventuali osservazioni o suggerimenti, che troverà nel nostro sito internet: www.pegperego.com

SERVIZIO ASSISTENZA PEG-PÉREGO

Se fortuitamente parti del modello vengono perse o danneggiate, usare solo pezzi di ricambio originali Peg Pérego. Per eventuali riparazioni, sostituzioni, informazioni sui prodotti, vendita di ricambi originali e accessori, contatta il Servizio Assistenza Peg Pérego indicando, qualora fosse presente, il numero seriale del prodotto.

tel. 0039/039/60.88.213

numero verde: 800/147.414 (contattabile da rete fissa)

fax 0039/039/33.09.992

e-mail assistenza@pegperego.it

sito internet www.pegperego.com

EN_English

Thank you for choosing a Peg-Pérego product.

WARNING

- **IMPORTANT: Keep these instructions for future reference. Read and keep them for safety use. The child's safety could be at risk if these instructions are not followed.**
- This product was designed for the transport of 1 child in the seat.
- Do not use this product for a number of occupants greater than that intended by the manufacturer.
- This product is approved for children from birth up to a weight of 15 kg in the seat.
- When used in combination with "Seggiolino Si Switch": For new born babies is recommended to use the backrest in the most reclined position.
- Do not turn the seat around with the child seated inside it.
- Si Switch has been designed to be used in combination with Peg-Perego Ganciomatic products: the Si Switch + "Primo Viaggio SL" car seat (group 0+) is approved for children from birth up to 13 kg; the Si Switch + "Navetta POP-POP" bassinet (group 0) is approved for children from birth up to 9 kg.
- This article has been designed to be used in combination with Peg Perego Ganciomatic products: "Primo Viaggio SL" car seat (group 0+), "Navetta Pop-Up" bassinet (group 0).
- When used in combination with pram body : this product is suitable for a child who cannot sit up by itself, roll over and a cannot push itself up on it's hands and knees. Maximum weight of the child : 9 Kg. Don't apply and don't use any different mattress of that specified by the Manufacturer in the Instruction Manual of pram body. Any carrying handle (if present) shall be left out of the pram body during use.
- When used in combination with car seat (0+ group), this vehicle does not replace a cot or a bed. Should your child need to sleep, then it should be placed in a suitable pram body, cot or bed.
- **WARNING** Check that the pram body or seat unit or car seat attachment devices are correctly engaged before use. Check that the Peg Perego Ganciomatic product are correctly fixed to the item.
- **WARNING** The assembly and preparation of the product must be carried out by an adult.
- Do not use this product if there are parts missing or signs of breakage.
- **WARNING** Always use the restraint system. Always use the five point harness. Always use the harness crotch strap in combination with the waist strap.
- **WARNING** Never leave your child unattended.
- Always apply the brake when stationary.
- **WARNING** Ensure that all the locking devices are engaged before use.
- **WARNING** To avoid injury ensure that your child is kept away when unfolding and folding this product.
- **WARNING** This product is not a toy. Do not let your child play with this product
- Do not insert fingers into the mechanisms.
- Be careful not to hurt the child when adjusting the mechanisms (handlebar, backrest ...).
- Any weights hanging on the handlebar or handles could make the item unstable; follow the manufacturer's instructions regards the maximum loads transportable.
- The front bar (if present) is not designed to support the child's weight. It is not designed to keep the child in the seat and does not substitute for the waist belt.

- Do not load the baskets over 5Kg. Do not put weight in the cup holder (if present) in excess of those indicated on the cup holders themselves and never hot drinks. Do not put loads of more than 0.2 Kg in the hood pockets (if present).
- Do not use the product near to stairs or steps, heat sources, naked flames or dangerous objects within reach of the child.
- Only replacement parts supplied or recommended by the manufacturer/distributor shall be used.
- **WARNING** Don't use the rain cover (if present) on a product without a hood or parasol that can hold it. Always use the rain cover only under adult supervision. Don't use the rain cover indoors and check to ensure the child is not too warm; do not park the vehicle close to heat sources and keep well away from the lighted cigarettes. Ensure that the rain cover is not interfering with any moving parts of the carriage/stroller. Always remove the rain cover before folding your carriage/stroller.
- **WARNING** This product is not suitable for running or skating.
- Always apply the brake when loading or unloading children.
- **WARNING** Do not add any mattress.

PRODUCT PARTS

Check the package contents and contact our Customer Service for any claim.

- **The Si Switch COMPLETEO stroller includes:** 2 swiveling or locking front wheels, 2 rear wheels, a basket, a hood, a foot muff, a front bar, and a rain canopy.
- **The Si Switch CLASSICO stroller includes:** 2 swiveling or locking front wheels, 2 rear wheels, a basket, a hood, a front bar.

INSTRUCTIONS

- 1• **OPENING THE STROLLER:** lift the side levers on the handles simultaneously (fig_a) and pull upwards until the stroller opens. To ensure it has opened properly, check that the side tubes are fastened together (fig_b).
- 2• If the hooks are not secured properly, press the seat downwards (fig_c) until they click into place. Finally, press downwards with your foot (fig_d).
- 3• Place the front bar into the position of use by lifting it upwards until it locks into place (fig_e).
- 4• **BASKET:** to mount the basket, slip the loops over the rear hooks A and B and the front hooks C and D.
- 5• **BRAKE:** To set the brake on the stroller, lower the lever on the rear wheel unit with your foot. To release the brake, lift the lever (fig_a). When stationary, always apply the brake.
SWIVEL WHEELS: to make the front wheels swivel, lower the lever (arrow 1). To lock them, push the lever in the opposite direction (arrow 2). The rear wheels are fixed (fig_b).
- 6• **FRONT BAR:** It can be put in 2 positions:
POSITION 1: Use.
POSITION 2: Folding.
To adjust it, press the two side buttons at the same time.
- 7• The front bar can only be opened on one side, to make it easier for the child to get in and out of the stroller when he or she is bigger. To open the front bar, press the button under the armrest and at the same time pull the front bar outwards (fig_a). To remove the front bar, press the two buttons under the armrests and at the same time pull the front bar outwards (fig_b).

To attach the front bar, insert the two ends into the armrests until they lock into place (fig_c).

- 8• **HOOD:** Open the zipper to extend the hood and protect your child from the sun even with the stroller's backrest fully reclined (fig_a).

Lifting the cloth flap reveals a mesh insert that allows you to see the child while asleep and promotes better ventilation (fig_b).

To release the hood, unfasten the attachments on the two sides of the seat (fig_c)

The hood includes a slot from which you can hang your child's favorite toy (fig_d).

- 9• **FOOT MUFF Si Switch COMPLETEO:** to fasten it correctly, slip the foot muff under the footrest and leg rest and place it over the seat, keeping the front bar on the outside. Fasten the **FIRST** button of the foot muff to the inside of the stroller (fig_a) and hook the frog fastenings, also to the front bar (fig_b).

On lowering the stroller's backrest, it is possible to place the foot muff higher up and cover the child better. To do this, fasten the **SECOND** button of the foot muff to the inside of the stroller (fig_c) and hook the frog fastenings to the highest loops (fig_d).

- 10• **RAIN CANOPY Si Switch COMPLETEO:** to add the rain canopy, place it on the stroller, fasten it at the sides to the inside of the frame (fig_1), and fasten the elastics after pulling them round the lower part of the stroller frame (fig_2).

- 11• **5-POINT SAFETY HARNESS:** to fasten, insert the two buckles of the waist strap (with attached shoulder straps, arrow a) into the leg divider strap until they click into place (arrow b). To unfasten them, press the button which is situated in the centre of the fastener (arrow c) and pull the waist strap outwards (arrow d).

- 12• To tighten the waist strap, pull on both sides in the direction of the arrows; to loosen it, do the opposite.

- 13• It is possible to set the safety harness at 3 different heights, depending on how tall the child is. As the child gets bigger, the harness must be moved to a higher position.

- 14• To adjust the height of the safety harnesses, release the two buckles on the rear of the backrest. Pull the shoulder straps towards you (arrow a) until the buckles are released and insert them in the backrest loops (arrow b). Remove the shoulder straps from the sack (arrow c) and insert them in the most appropriate buckle (arrow d), then reattach the two buckles behind the backrest (arrow e). The buckles are securely attached when a click is heard (fig f).

- 15• **ADJUSTING THE LEG REST:** The leg rest can be adjusted in 2 positions. To lower it, pull the two side levers downwards and at the same time lower the leg rest. To raise it, push the leg rest upwards until it locks into place.

ADJUSTING THE BACKREST: The backrest reclines into various positions. To lower the backrest, lift the handle and simultaneously lower the backrest, locking it in desired position. To raise it, push the backrest upwards.

- 16• **REVERSIBLE SEAT** The seat can be attached to the frame facing either mom (fig_a) or the world (fig_b).

- 17• **RELEASING/FASTENING THE SEAT**

To release the seat: press the side buttons simultaneously and lift the seat, which will have unfastened, by pressing on the rounded area of the structure, as shown in the figure (fig_a).

To fasten the seat: place it on the frame with the side buttons corresponding to the relevant holes; the seat will click into place (fig_b).

Ensure the two side buttons are properly secured.

18• CLOSING THE STROLLER: The stroller can be closed:

- without the seat
- with the seat facing mom
- with the seat facing the world.

To close the stroller with the seat docked (in either direction), you must:

close the hood, lower the backrest fully, lower the front bar to the 2nd position (closing position), and lock the front wheels.

One at a time, lift the levers on the handles until you hear a clicking sound (fig_a)

- 19• Grasp the central handle and pull it upwards until the stroller folds up. Check the safety fastening to ensure the frame has folded properly. When folded, the stroller will stand upright.
- 20• The stroller folds up more compactly if you release the seat (paragraph 17).
- 21• CARRYING: The stroller can be conveniently carried (with the front wheels set on stationary) by the central handle (fig_a). It can also be carried by the side handle (fig_b).
- 22• REMOVING THE COVER: to remove the cover from the stroller, remove the seat from the frame (paragraph 17a); slide the cover off the footrest (fig_a); detach the 4 elastic bands from the sides of the backrest (fig_b); remove the crotch strap (fig_c);
- 23• unbutton and remove the rigid tabs (fig_d) on both sides on the rear of the backrest; slide out the two buckles (fig_e); unscrew the strap's two screws on both sides using a screwdriver and pliers to hold the nut steady (fig_f); remove the cover from the top.

FASTENING NAVETTA POP-UP & PRIMO VIAGGIO SL

- 24• NAVETTA POP-UP: To fasten the Navetta Pop-Up bassinet, sold separately, to the frame, you will need to buy the adapters as additional accessories. To attach the bassinet properly, consult the relating instruction manual.

PRIMO VIAGGIO SL: To fasten the Primo Viaggio SL car seat, sold separately, to the frame, you will need to buy the adapters as additional accessories. To attach the car seat properly, consult the relating instruction manual.

SERIAL NUMBERS

- 25• The Si Switch seat provides the following information: product name, production date and serial number. This information is essential in the event of a claim (fig_a).

The Si Switch backrest provides the following information: product name, production date and serial number. This information is essential in the event of a claim (fig_b).

ACCESSORIES

- 26• MOSQUITO NET: may be fastened to the hood (fig_a).

BAG: this baby changing bag with mat may be fastened to the stroller (fig_b).

CUP HOLDER: may be secured to the mushroom button on the frame (fig_c)

- 27• TRAVEL BAG: Practical bag for air travel with the stroller (fig_d).

FASTENING ADAPTERS: adapters for attaching the PegPerego Primo Viaggio SL car seat (Group 0+), Navetta Pop-Up bassinet (group 0), to the frame (fig_e).

PARASOL: a handy matching parasol (fig_f).

PADDED CUSHION: for Peg Perego high chairs and strollers. Winter side of quilted jersey fabric, summer side of 100% cotton (fig_g).

VARIO FOOT MUFF: Foot muff for Peg Perego strollers (fig_h).

CLEANING AND MAINTENANCE

PRODUCT MAINTENANCE: protect from the weather: water, rain, or snow; prolonged and continuous exposure to bright sunlight may give rise to colour changes of various different materials; store this product in a dry place.

CLEANING THE CHASSIS: periodically clean all plastic parts with a damp cloth. Do not use solvent or similar cleaning products; keep all metal parts dry to prevent rusting; keep moving parts clean (adjustment mechanisms, locking mechanisms, wheels, ...) and free of dust and sand and, if necessary, lubricate with light machine oil.

CLEANING THE RAIN CANOPY: wash with a sponge and soapy water; do not use detergents.

CLEANING FABRIC PARTS: brush fabric parts to remove dust and wash by hand at a maximum temperature of 30°C; do not wring; do not use chlorine bleach, do not iron; do not dry clean; do not apply solvent-based stain removers and do not dry in a tumble dryer.



PEG-PÉREGO S.p.A.



Peg-Pérego S.p.A. is an ISO 9001 certified company. This certification is a guarantee for customers and consumers of the transparency and trustworthiness of the company's procedures and working methods.

Peg Pérego can make changes at any time to the models described in this publication for technical or commercial reasons. Peg Pérego is at the disposal of its customers and consumers to ensure that all their demands and queries are fully satisfied. It is a key part of our policy to ensure we are always aware of our customers' views and requirements. We would therefore be very grateful if, after using a Peg Pérego product, you take the time to fill in our CUSTOMER SATISFACTION QUESTIONNAIRE, making a note of any comments or suggestions you might have. You can find the questionnaire on the Peg Pérego website: www.pegperego.com

PEG-PÉREGO AFTER-SALES SERVICE

If any parts of the item get lost or damaged, only use genuine Peg Pérego spare parts. For any repairs, replacements, information on the products and sales of genuine spare parts and accessories, contact the Peg Pérego Assistance Service and state the serial number of the product, if present.

tel. 0039/039/60.88.213 fax 0039/039/33.09.992
e-mail assistenza@pegperego.it
website www.pegperego.com

FR_Français

Merci d'avoir choisi un produit Peg-Pérego.



AVERTISSEMENT

- **IMPORTANT : lire ces instructions avec attention et les conserver pour toute référence future. La sécurité de l'enfant pourrait être menacée si ces instructions ne sont pas suivies.**
- Cet article a été conçu pour transporter 1 enfant sur le siège.
- Ne pas utiliser lorsque le nombre d'occupants est supérieur aux prescriptions du fabricant.
- Cet article est homologué pour des enfants dans le siège de la naissance jusqu'à un poids de 15 kg.
- Pour les nouveaux-nés, il est recommandé d'abaisser le dossier dans la position la plus inclinée.
- Ne pas tourner le siège avec l'enfant à l'intérieur.
- Si Switch a été conçu pour être utilisé en combinaison avec les articles Peg Perego Ganciomatic : Si Switch + siège-auto "Primo Viaggio SL" (groupe 0+) est homologué pour les enfants dès la naissance, jusqu'à un poids de 13 kg ; Si Switch + nacelle "Navetta POP-POP" (groupe 0) est homologué pour les enfants dès la naissance, jusqu'à un poids de 9 kg
- Cet article a été conçu pour être utilisé avec les articles Peg Perego Ganciomatic : siège-auto "Primo Viaggio SL" (groupe 0+), Nacelle Pop-Up (groupe 0).
- Utilisé en combinaison avec le landau : ce produit est homologué pour les enfants qui ne sont pas capables de s'asseoir tous seuls, se retourner ni se soulever sur les mains ou sur les genoux pour un poids maximum autorisé de 9 Kg ; ne pas ajouter de matelas ; ne pas utiliser de matelas autre que celui spécifié par le Fabricant dans la notice d'instruction du landau.
- Pendant l'utilisation du landau, toutes les poignées de transport (le cas échéant) doivent être placées à l'extérieur du landau hors de la portée de l'enfant.
- Ce produit a été conçu pour être utilisé en combinaison avec les produits Peg Perego Ganciomatic : avec le siège-auto "Primo Viaggio" (0+ group) il est homologué pour les enfants de la naissance à 13 kg.
- Lorsqu'il est utilisé en combinaison un siège-auto, il ne remplace pas un berceau ou un lit.
- Si votre enfant a besoin de dormir, il doit être placé dans un landau, un berceau ou un lit appropriés.
- **ATTENTION** Avant l'utilisation, s'assurer que les mécanismes de fixation du siège ou de l'assise de la poussette ou bien du siège-auto sont accrochés correctement ; s'assurer que les produits Peg Perego Ganciomatic sont correctement accrochés à l'article.
- **ATTENTION** Les opérations d'assemblage et de préparation de l'article doivent être effectuées par des adultes.
- Ne pas utiliser cet article si des pièces sont manquantes ou cassées.
- **ATTENTION** Toujours utiliser le système de retenue. Toujours utiliser la ceinture de sécurité à cinq points. Toujours accrocher la ceinture ventrale à la sangle d'entrejambes.
- **ATTENTION** ne jamais laisser sans surveillance l'enfant.
- Actionner toujours le frein à l'arrêt.
- **ATTENTION** Avant l'utilisation, s'assurer que tous les mécanismes de fixation sont correctement accrochés.
- **ATTENTION** Dans les opérations d'ouverture et de fermeture, s'assurer que l'enfant est à bonne distance pour éviter qu'il se blesse.
- **ATTENTION** Ne pas laisser l'enfant jouer avec ce produit.
- Éviter de mettre les doigts dans les mécanismes.
- Prêter attention à la position de l'enfant lors des opérations de réglage des éléments mobiles (poignée, dossier).
- Toute charge pendue aux poignées peut rendre l'article

instable ; se conformer aux indications du fabricant relatives aux charges maximales admises.

- La barre frontale n'a pas été conçue pour supporter le poids de l'enfant ; elle n'a pas non plus été conçue pour maintenir l'enfant en position assise et ne remplace pas la sangle de sécurité.
- Ne pas utiliser le panier pour transporter des charges supérieures à 5 kg. Ne pas introduire dans le porte-boissons des charges supérieures à celles indiquées sur le porte-boissons lui-même ; ne jamais y introduire de boissons chaudes. Ne pas introduire dans les poches de la capote (lorsqu'elles sont présentes) des objets dont le poids excède 0,2 kg.
- Ne pas utiliser l'article à proximité d'escaliers ou de marches ; ne pas l'utiliser à proximité de sources de chaleur, de flammes directes ou d'objets dangereux se trouvant à la portée de l'enfant.
- N'utiliser que des pièces de rechange fournies ou recommandées par le fabricant et /ou le distributeur.
- **ATTENTION** Ne pas utiliser l'habillage pluie dans des lieux clos et contrôler régulièrement que l'enfant n'a pas trop chaud ; ne jamais l'installer à proximité de sources de chaleur et faire attention aux cigarettes. L'habillage pluie ne doit pas être utilisé sur une poussette sans capote en mesure de le recevoir. Toujours utiliser l'habillage pluie sous la surveillance d'un adulte. S'assurer que l'habillage pluie n'empêche pas le bon fonctionnement du châssis ou de la poussette ; toujours retirer l'habillage pluie avant de refermer le châssis ou la poussette.
- **ATTENTION** Ce produit ne convient pas pour faire du jogging ou des promenades en rollers.
- Toujours actionner le frein lorsque l'enfant est installé dans l'article ou qu'il en est retiré.
- **ATTENTION** N'ajouter jamais de matelas.
- Conforme aux exigences de sécurité.

COMPOSANTS DE L'ARTICLE

Vérifier le contenu du carton et en cas de réclamation, contacter votre magasin revendeur ou le service assistance.

- **La Poussette Si Switch COMPLETEO est composée de :** 2 roues avant pivotantes ou fixes, 2 roues arrière, panier, capote, tablier, barre frontale, habillage pluie.
- **La Poussette Si Switch CLASSICO est composée de :** 2 roues avant pivotantes ou fixes, 2 roues arrière, panier, capote, barre frontale.

INSTRUCTIONS D'UTILISATION

1. **OUVERTURE :** soulever simultanément les leviers latéraux de l'anse (fig_a) et tirer vers le haut jusqu'à ce que la poussette s'ouvre. Vérifier la bonne ouverture: les tubes latéraux doivent être accrochés entre eux (fig_b).
2. Si les fixations ne sont pas bien accrochées, appuyer sur l'assise (fig_c) jusqu'au dé clic. Enfin, appuyer vers le bas avec le pied sur (fig_d).
3. Amener la barre frontale en position d'utilisation en la soulevant vers le haut jusqu'au dé clic (fig_e).
4. **PANIER :** pour monter le panier, enfiler les œillets sur les crochets arrière A et B et les crochets avant C et D.
5. **FREIN :** pour immobiliser la poussette, abaisser à l'aide du pied le levier de frein situé sur le bloc roues arrière. Pour débloquer le frein, procéder à l'opération inverse (fig_a). Toujours actionner le frein lorsque la poussette est à l'arrêt.

ROUES PIVOTANTES : pour que les roues avant puissent

pivoter, il faut abaisser le levier (flèche 1). Pour les rendre fixes, agir sur le levier dans le sens contraire (flèche 2). Les roues arrière sont fixes (fig_b).

- 6- **MAIN COURANTE:** Réglable en 2 positions:
POSITION 1: avec l'enfant dans la poussette.
POSITION 2: position de pliage.
Pour la régler, appuyer simultanément sur les 2 boutons latéraux.

- 7- La barre frontale peut s'ouvrir d'un côté pour faciliter l'installation et le retrait de l'enfant de la poussette. Pour l'ouvrir, appuyer sur le bouton situé sous l'accoudoir tout et tirer simultanément la barre frontale vers l'extérieur (Fig.a). Pour enlever la barre frontale, appuyer sur les deux boutons situés sous les accoudoirs tout en tirant la barre frontale vers l'extérieur (Fig. b).

Pour accrocher la barre frontale, introduire les deux extrémités dans les accoudoirs jusqu'au déclic (fig_c).

- 8- **CAPOTE :** Il est possible d'allonger la capote en ouvrant la fermeture éclair, pour offrir une protection contre le soleil également avec le dossier de la poussette complètement incliné (fig_a).

En soulevant le pan de tissu on découvre un empiecement en filet qui permet d'observer l'enfant lorsqu'il dort et favoriser une meilleure ventilation (fig_b).

Pour démonter la capote, décrocher les fixations du siège sur les côtés (fig_c)

La capote est dotée d'un œillet auquel suspendre son jouet préféré (fig_d).

- 9- **TABLIER Si Switch COMPLETO :** pour le placer correctement, l'enfiler sous le marche-pied en enveloppant le repose-pied et le placer sur la poussette en excluant la barre frontale. Attacher le PREMIER bouton du tablier dans la partie intérieure de la poussette (fig_a) et accrocher les fermetures en enveloppant la barre frontale (fig_b).

Si nous abaissons le dossier de la poussette, il est possible de placer la couverture d'une autre manière pour avoir une couverture plus importante. Attacher le DEUXIEME bouton du tablier dans la partie intérieure de la poussette (fig_c) et attacher les fermetures à l'œillet le plus en haut (fig_d).

- 10- **HABILLAGE PLUIE Si Switch COMPLETO :** pour monter l'habillage pluie, l'enfiler sur la poussette, le boutonner sur les côtés en passant à l'intérieur du châssis (fig_1) et boutonner les élastiques en enveloppant le châssis au bas de la poussette (fig_2).

- 11- **CEINTURE DE SÉCURITÉ À 5 POINTS :** pour l'accrocher, insérer les deux clips de la sangle ventrale (avec les bretelles accrochées, flèche_a) dans la sangle d'entrejambes jusqu'au déclic (flèche_b). Pour le détacher, appuyer sur le bouton situé au centre de la bouche (flèche c) et tirer vers l'extérieur la ceinture ventrale (flèche d).

- 12- Pour serrer la ceinture ventrale, tirer des deux côtés dans le sens indiqué par la flèche, pour la desserrer, procéder à l'opération contraire.

- 13- Les ceintures sont réglables en 3 hauteurs en fonction de la taille de l'enfant. Lorsque l'enfant est grand, il est nécessaire de passer à la position la plus haute.

- 14- Pour régler la hauteur des ceintures de sécurité, il faut décrocher les deux clips à l'arrière du dossier. Tirer vers soi les bretelles (flèche_a) jusqu'à décrocher les clips et les enfiler dans les boutonnières du dossier (flèche b). Enlever les bretelles de la housse (flèche c) et les enfiler dans la boutonnière la plus adaptée (flèche d), enfin accrocher de nouveau les deux clips

derrière le dossier (flèche e). L'accrochage correct des clips est déterminé par le déclic (fig.f).

- 15- **RÉGLAGE REPOSE-PIED :** le repose-pied peut être réglé dans 2 positions. Pour abaisser le repose-pied, actionner des deux petits leviers tout en abaissant le repose-pied. Pour relever le repose-pied, le pousser vers le haut jusqu'au déclic.

RÉGLAGE DU DOSSIER : Le dossier peut être incliné dans plusieurs positions. Pour abaisser le dossier, soulever la poignée tout en inclinant le dossier et le bloquer dans la position souhaitée. Pour le relever, pousser le dossier vers le haut.

- 16- **SIÈGE RÉVERSIBLE** Le siège peut être monté sur le chariot tourné côté maman (fig_a) ou côté route (fig_b).

- 17- **DÉMONTAGE/MONTAGE DU SIÈGE AU CHARIOT**
Pour démonter le siège : appuyer sur les boutons sur les côtés simultanément et soulever le siège désormais détaché en prenant appui sur la zone arrondie de la structure, comme le montre la figure (fig_a).

Pour monter le siège : la placer sur le chariot en faisant correspondre les boutons latéraux comme sur la figure, jusqu'au déclic (fig_b).

Vérifier que les deux boutons latéraux sont bien accrochés.

- 18 • **FERMETURE :** la fermeture peut se faire :

- sans siège
- avec la siège côté maman
- avec la siège côté route.

Pour fermer la poussette avec le siège monté (quelque soit le sens), il faut : fermer la capote, incliner complètement le dossier du siège, abaisser la barre frontale dans la position 2 de fermeture, en mettant les roues avant en position fixe.

Soulever un à la fois les leviers placés sur l'anse jusqu'au déclic (fig_a)

- 19- Saisir la poignée centrale vers le haut jusqu'à la fermeture. S'assurer que le châssis est correctement fermé en contrôlant le crochet de sécurité. Le chariot fermé tient debout tout seul.
- 20- Si nous voulons détacher le siège (Point 17), il est possible de le plier pour occuper moins de place.
- 21- **TRANSPORT:** La poussette peut être facilement transportée (avec les roues avant fixes) par sa poignée centrale (fig_a). Elle peut également être transportée par sa poignée latérale (fig_b).
- 22- **DÉHOUSAGE :** pour déhouser la poussette : démonter le siège du chariot (Point 17a) ; enlever le sac du marchepied (fig_a) ; détacher les 4 élastiques des côtés du dossier (fig_b) ; retirer la sangle d'entrejambe (fig_c) ;
- 23- déboutonner et enlever au dos du dossier, des deux côtés, les languettes rigides (fig_d) ; détacher les deux boucles (fig_e) ; dévisser les deux vis de la sangle avec un tournevis et une pince pour bloquer l'écrou, des deux côtés (fig_f) ; Enlever la housse par le haut.

MONTAGE NACELLE POP-UP & PRIMO VIAGGIO SL

- 24- **NACELLE POPUP :** Il est possible de monter sur le châssis la Navette, vendue séparément, en achetant comme accessoire les adaptateurs. Pour la monter correctement, consulter son manuel d'instruction.

PRIMO VIAGGIO SL : Il est possible de monter sur le châssis le siège-auto Primo Viaggio SL, vendu séparément, en achetant comme accessoire les adaptateurs. Pour le monter correctement, consulter son manuel d'instruction.

NUMÉROS DE SÉRIE

- 25- Le chariot Si Switch, reporté à l'intérieur du siège, des informations concernant : le nom du produit, la date de fabrication et le numéro de série. Ces informations sont indispensables en cas de réclamation (fig_a).

Le chariot Si Switch, reporté derrière le dossier, des informations concernant : le nom du produit, la date de fabrication et le numéro de série. Ces informations sont indispensables en cas de réclamation (fig_b).

ACCESSOIRES EN OPTION

- 26- MOUSTIQUAIRE : pouvant être montée sur la capote (fig_a).

SAC : sac avec petit matelas pour changer le bébé, pouvant être accroché à la poussette (fig_b).

PORTE-BOISSONS : pouvant être accroché au petit champignon sur le châssis du produit (fig_c)

- 27- SAC DE VOYAGE : Sac pratique pour le transport en avion de la poussette (fig_d).

ADAPTATEURS : adaptateurs pour monter siège-auto PegPerego Primo Viaggio SL (Gruppo 0+), Nacelle Pop-Up (groupe 0); (fig_e).

OMBRELLE : ombrelle assortie (fig_f).

COUSSIN REMBOURRÉ : pour sièges-autos et poussettes Peg Perego. Face hiver en tissu jersey matelassé, face été 100% côté (fig_g).

VARIO FOOT MUFF: Chancelière pour poussettes Peg Perego (fig_h).

NETTOYAGE ET ENTRETIEN

ENTRETIEN DE L'ARTICLE: protéger l'article des agents atmosphériques (eau, pluie ou neige); une exposition continue et prolongée au soleil pourrait entraîner un changement de couleur de nombreux matériaux; ranger cet article dans un lieu sec.

NETTOYAGE DU CHÂSSIS: nettoyer régulièrement les pièces en plastique à l'aide d'un linge humide; ne pas utiliser de solvants ou autres produits similaires. Veiller à ce que toutes les pièces métalliques restent sèches pour prévenir la formation de rouille. Maintenir le bon état de propreté de toutes les pièces mobiles (mécanismes de réglage, mécanismes de fixation, roues, etc.) en enlevant poussière ou sable; graisser avec une huile légère si nécessaire.

NETTOYAGE DE L'HABILLAGE PLUIE: utiliser une éponge et de l'eau savonneuse; ne pas utiliser de détergents.

NETTOYAGE DES ÉLÉMENTS EN TISSU : brosser les éléments en tissu pour enlever la poussière et laver à la main à une température maximale de 30° ; ne pas tordre ; ne pas utiliser d'eau de javel ; ne pas repasser ; ne pas laver à sec ; ne pas détacher à l'aide de solvants; ne pas sécher dans un sèche-linge à tambour rotatif.

PEG-PÉREGO S.p.A.



Peg-Pérego S.p.A. est certifiée ISO 9001. La certification offre à la clientèle une garantie de transparence et représente un gage de confiance dans la façon de travailler de l'entreprise.

Peg-Pérego se réserve le droit de procéder à tout moment à des modifications sur les modèles décrits dans cet ouvrage, pour des raisons de nature technique ou commerciale. Peg-Pérego est à la disposition de sa clientèle pour satisfaire au mieux chacune de ses exigences. En cela, il est très important et précieux pour nous de connaître l'opinion de notre clientèle. Nous vous saurions donc gré, après avoir utilisé un de nos produits, de remplir le QUESTIONNAIRE DE SATISFACTION CLIENT, en nous faisant part de toute observation ou suggestion éventuelle. Vous trouverez ce questionnaire sur notre site Internet, à l'adresse www.pegperego.com

SERVICE D'ASSISTANCE PEG-PÉREGO

En cas de perte de pièces ou de rupture de l'une d'elles, utiliser exclusivement des pièces de rechange originales Peg-Pérego. Pour toute réparation, remplacement, informations sur les produits, vente de pièces détachées d'origine et accessoires, contactez le service après-vente Peg Pérego en indiquant, si présent, le numéro de série du produit.

tél. 0039/039/60.88.213

fax 0039/039/33.09.992

e-mail assistenza@pegperego.it

site Internet www.pegperego.com



DE_Deutsch

Vielen Dank, dass Sie sich für ein Peg-Pérego Produkt entschieden haben.

WARNUNG

- **WICHTIG:** Diese Anleitung aufmerksam lesen und zur späteren Verwendung aufbewahren. Die Sicherheit des Kindes könnte gefährdet werden, sollten diese Anweisungen nicht beachtet werden.
- Dieser Artikel wurde für den Transport eines Kindes auf dem Sitz ausgelegt.
- Diesen Artikel nicht für eine größere Anzahl Kinder verwenden, als vom Hersteller vorgesehen.
- Dieser Artikel ist für Kinder ab der Geburt bis zu einem Gewicht von 15 kg auf dem Sitz zugelassen.
- Bei Verwendung in Kombination mit dem "Seggiolino Si Switch": Für Neugeborene wird empfohlen, die Rückenlehne in die niedrigste Position zu stellen. Den Kindersitz nicht mit dem darin sitzenden Kind drehen.
- Si Switch wurde darauf ausgelegt, zusammen mit den Produkten Peg Perego Ganciomatic verwendet zu werden: Si Switch + Autokindersitz "Primo Viaggio SL" (Baugruppe 0+) ist für Kinder ab der Geburt bis zu einem Gewicht von 13 kg zugelassen. Si Switch + Babyschale "Navetta POP-POP" (Baugruppe 0) ist für Kinder ab der Geburt bis zu einem Gewicht von 9 kg zugelassen.
- Dieser Artikel wurde darauf ausgelegt, zusammen mit den Produkten Peg Perego Ganciomatic verwendet zu werden: Autokindersitz "Primo Viaggio SL" (Baugruppe 0+), Babyschale Pop-Up (Baugruppe 0).
- Bei Verwendung in Kombination mit dem Kinderwagen: Dieses Produkt ist für Kinder zugelassen, die noch nicht in der Lage sind, sich allein aufzusetzen, sich umzudrehen und sich auf Händen und Füßen zu halten und bis zu einem Gewicht von maximal 9 kg. Keine Auflagen hinzufügen. Keine anderen als die vom Hersteller in der Bedienungsanleitung des Kinderwagens angegebenen Auflagen verwenden.
- Während der Verwendung des Kinderwagens müssen alle Transportgriffe (wenn vorhanden) außerhalb des Kinderwagens und der Reichweite des Kindes positioniert werden.
- Bei Verwendung in Kombination mit dem Autokindersitz (Baugruppe 0+) nicht anstelle des Kinderwagens oder Betts verwenden.
- Wenn Ihr Kind schlafen soll, sollte es in einen Kinderwagen, eine Wiege oder ein Bett gelegt werden.
- **ACHTUNG** Vergewissern Sie sich vor dem Gebrauch, dass die Befestigungsmechanismen des Sitzes oder des Buggy-Sitzes oder des Autositzes korrekt befestigt sind. Vergewissern Sie sich, dass die Produkte Peg Perego Ganciomatic korrekt am Artikel befestigt sind.
- **ACHTUNG** Die Vorgänge zur Montage und Vorbereitung des Artikels dürfen nur von Erwachsenen ausgeführt werden.
- Diesen Artikel nicht verwenden, wenn fehlende Teile oder Brüche festgestellt werden.
- **ACHTUNG** Stets ein Rückhaltesystem verwenden. Stets den 5-Punkte-Sicherheitsgurt verwenden. Stets den Bauchgurt am Schrittgurt befestigen.
- **ACHTUNG** Ihr Kind nie unbeaufsichtigt lassen.
- Beim Stehenbleiben stets die Bremse betätigen.
- **ACHTUNG** Vergewissern Sie sich vor dem Gebrauch, dass alle Befestigungsmechanismen korrekt angebracht sind.
- **ACHTUNG** Bei den Vorgängen zum Öffnen und Schließen sicherstellen, dass das Kind sich weit genug

- entfernt befindet, um Verletzungen zu vermeiden.
- **ACHTUNG** Dieser Artikel ist kein Spielzeug. Lassen Sie das Kind nicht mit diesem Artikel spielen.
- Vermeiden, die Finger in die Mechanismen zu bringen.
- Auf das Kind achten, wenn Vorgänge zum Einstellen der Mechanismen vorgenommen werden (Griff, Rückenlehne).
- Alle am Griff oder den Griffen aufgehängte Lasten können den Artikel instabil machen. Folgen Sie den Anweisungen des Herstellers in Bezug auf die zulässigen Lasten.
- Die Frontseite ist nicht darauf ausgelegt, dem Gewicht des Kindes standzuhalten. Es ist nicht darauf ausgelegt, das Kind im Sitz zu halten und ersetzt den Sicherheitsgurt nicht.
- Den Korb mit nicht mehr als 5 kg Gewicht belasten. In den Flaschenhalter keine Gewichte geben, die über den Angaben auf dem Flaschenhalter selbst liegen und nie warme Getränke. In die Taschen des Verdecks (wenn vorhanden) keine Gewichte von mehr als 0,2 kg geben.
- Den Artikel nicht in der Nähe von Treppen oder Stufen verwenden. Nicht in der Nähe von Wärmequellen, offenem Feuer oder gefährlichen Gegenständen in Reichweite der Arme des Kindes verwenden.
- Nur Ersatzteile verwenden, die vom Hersteller/Händler vertrieben oder empfohlen werden.
- **ACHTUNG** Den Regenschutz (wenn vorhanden) nicht in geschlossenen Räumen verwenden und stets kontrollieren, dass dem Kind nicht zu warm ist. Nie in der Nähe von Wärmequellen abstellen und auf brennende Zigaretten achten. Der Regenschutz darf auf einem Buggy nicht ohne Verdeck oder Sonnenschutz verwendet werden, an denen er befestigt werden kann. Den Regenschutz stets nur unter Beachtung durch einen Erwachsenen verwenden. Vergewissern Sie sich, dass der Regenschutz keinerlei Mechanismen in Bewegung des Gestells oder des Buggys behindert und diesen vor dem Zusammenklappen des Gestells oder Buggys stets entfernen.
- **ACHTUNG** Das Produkt ist nicht zum Joggen oder Skaten oder jeglichen anderen sportlichen Aktivitäten geeignet.
- Während des Hereinsetzens und Herausnehmens des Kindes immer die Bremse betätigen.
- **ACHTUNG** Keine Matratze hinzufügen.

ARTIKEL - LIEFERUMFANG

Den Inhalt der Verpackung überprüfen. Für Reklamationen wenden Sie sich bitte an unseren Kundendienst.

- **Buggy Si Switch COMPLETO besteht aus:** 2 schwenkbaren oder blockierbaren Vorderrädern, zwei Hinterrädern, Korb, Verdeck, Abdeckung, Frontteil, Regenschutz.
- **Buggy Si Switch CLASSICO besteht aus:** 2 schwenkbaren oder blockierbaren Vorderrädern, zwei Hinterrädern, Korb, Verdeck, Frontteil.

GERAUCHSANWEISUNG

1. **ÖFFNEN:** Die seitlichen Hebel des Tragegriffs (Abb. a) gleichzeitig anheben und nach oben ziehen, bis der Buggy aufgeklappt ist. Das korrekte Aufklappen kontrollieren: die seitlichen Streben müssen miteinander verbunden sein (Abb. b).
2. Sollten die Haken nicht korrekt eingehakt sein, auf den Sitz drücken (Abb. c), bis das Einrasten zu hören ist. Dann mit dem Fuß nach unten drücken (Abb. d).
3. Das Frontteil in die Benutzungsposition bringen, indem dieses bis zum Klicken nach oben gezogen wird

(Abb. e).

4- KORB: Um den Korb zu montieren, die Ösen an den hinteren Haken A und B und an den vorderen Haken C und D anbringen.

5- FESTSTELLBREMSE: Zum Feststellen des Wagens mit dem Fuß die an den Hinterrädern befindlichen Hebel hinunterdrücken. Um die Bremse zu lösen, den Hebel wieder nach oben drücken (Abb. A). Bei Stillstand die Bremse immer einlegen.

SCHWENKBARE RÄDER: Um die Vorderräder schwenkbar zu machen, muss der Hebel nach unten gedrückt werden (Pfeil 1). Um die Räder zu sperren, den Hebel in Gegenrichtung bewegen (Pfeil 2). Die Hinterräder sind nicht schwenkbar (Abb. b).

6- SICHERHEITSBÜGEL: Er ist in 2 Positionen verstellbar: POSITION 1: bei Gebrauch POSITION 2: zum Schließen. Zum Verstellen jeweils den Knopf auf beiden Seiten gleichzeitig drücken.

7- Das Frontteil kann nur auf einer Seite geöffnet werden, um das Hineinsetzen und Herausnehmen des Kindes zu erleichtern, wenn es größer ist. Um es zu öffnen, die Taste unter der Armlehne drücken und gleichzeitig das Frontteil nach außen ziehen (Abb. a). Um das Frontteil zu entfernen, die beiden Tasten unter den Armlehnen drücken und gleichzeitig das Frontteil nach außen ziehen (Abb. b).

Um das Frontteil anzubringen, die beiden Enden bis zum Klicken in die Armlehnen einführen (Abb. c).

8- VERDECK: Durch Öffnen des Reißverschlusses kann das Verdeck verlängert und so auch bei vollkommen gesenkter Rückenlehne des Buggys der Schutz vor der Sonne garantiert werden (Abb. a).

Durch Anheben des Stoffteils wird ein Netzeinsatz freigelegt, der es gestattet, das Kind während des Schlafens im Blick zu behalten und für eine bessere Belüftung sorgt (Abb. b).

Um das Verdeck zu lösen, die Befestigungen des Kindersitzes seitlich herausziehen (Abb. c)

Das Verdeck ist mit einer Öse versehen, an der das Lieblingsspielzeug befestigt werden kann (Abb. d).

9- ABDECKUNG **Si Switch COMPLETEO**: Um sie korrekt anzubringen, diese über die Fußstütze und die Beinauflage ziehen und auf dem Buggy positionieren, wobei das Frontteil draußen bleibt. Den ERSTEN Knopf der Abdeckung im inneren Teil des Buggys anbringen (Abb. a) und die Verschnürungen auch über dem Frontteil anbringen (Abb. b).

Durch Senken der Rückenlehne des Buggys kann die Abdeckung auf andere Weise positioniert werden, um eine größere Fläche zu bedecken. Den ZWEITEN Knopf der Abdeckung im inneren Teil des Buggys anbringen (Abb. c) und die Verschnürungen an der Öse weiter oben anbringen (Abb. d).

10- REGENSCHUTZ **Si Switch COMPLETEO**: Zum Montieren des Regenschutzes, diesen auf den Buggy ziehen, seitlich vom Inneren des Rahmens her anknöpfen (Abb. 1) und die Gummis des Rahmens im unteren Teil des Buggys ebenfalls mit den Knöpfen befestigen (Abb. 2).

11- 5-PUNKT-SICHERHEITSGURT: Zum Anlegen der Sicherheitsgurte die beiden Gurtzungen des Beckengurts mittlen aufgesteckten Schultergurtösen (Pfeil A) bis zum Einrasten in das Gurtschloss des Schrittgurtes stecken (Pfeil B). Zum Lösen die Taste in der Mitte der Schnalle (Pfeil C) betätigen und den Bauchgurt nach außen ziehen (Pfeil D).

12- Um den Bauchgurt anzuziehen, von beiden Seiten in Pfeilrichtung ziehen, um ihn zu lösen, in Gegenrichtung verfahren.

13- Die Sicherheitsgurte können je nach Größe des Kindes in 3 verschiedene Positionen höhenverstellt werden. Wenn das Kind wächst, die jeweils höhere Position wählen.

14- Zur Höhenregulierung der Sicherheitsgurte die beiden Gurtösen auf der Rückseite der Lehne herausziehen. Ziehen Sie die Schultergurte zu sich heran (Pfeil A) bis die Gurtösen ausrasten. Dann die Gurtösen in die Schlitzle der Rückenlehne stecken (Pfeil B). Die Schultergurte von vorne herausziehen (Pfeil C) und in der richtigen Höhe wieder in die Schlitzle hineinstecken (Pfeil D); dann die beiden Gurtösen wieder auf der Rückseite der Rückenlehne einrasten (Pfeil E). Die Gurtösen müssen hörbar einrasten, damit sie fest sitzen (Abb. F).

15- EINSTELLUNG DER BEINAUFLAGE: Die Beinauflage ist in zwei Positionen verstellbar. Um die Beinauflage zu senken, die beiden seitlichen kleinen Hebel nach unten ziehen und diese gleichzeitig senken. Um die Beinauflage anzuheben, bis zum Klicken nach oben schieben.

EINSTELLUNG DER RÜCKENLEHNE: Die Rückenlehne kann in unterschiedlichen Positionen zurückgeklappt werden. Um die Rückenlehne zu senken, den Griff nach oben ziehen und gleichzeitig die Rückenlehne senken und in der gewünschten Position blockieren. Um sie anzuheben, die Rückenlehne nach oben schieben.

16- UMKEHRBARE SITZFLÄCHE Der Kindersitz kann auf dem Untergestell zur Mutter (Abb. a) oder zur Außenwelt gerichtet angebracht werden (Abb. b).

17- ENTFERNEN/ANBRINGEN DES KINDERSITZES AM UNTERGESTELL

Um den Sitz zu lösen: Die seitlichen Knöpfe gleichzeitig betätigen und den nun gelösten Sitz anheben, indem auf den runden Teil der Struktur gedrückt wird, wie in der Abbildung dargestellt (Abb. a).

Um den Sitz anzubringen: Den Sitz auf dem Untergestell positionieren und dabei die seitlichen Knöpfe miteinander ausrichten, wie in der Abbildung dargestellt (Abb. b).

Die korrekte Befestigung der beiden seitlichen Knöpfe überprüfen.

18- ZUSAMMENKLAPPEN: Der Buggy kann auf folgende Weise zusammengeklappt werden:

- ohne Kindersitz
- mit zur Mutter gerichtetem Kindersitz
- mit zur Straße gerichtetem Kindersitz

Um den Buggy mit angebrachtem Kindersitz zusammenzuklappen (gleich bei welcher Ausrichtung), wie folgt vorgehen:

das Verdeck schließen, die Rückenlehne des Kindersitzes vollkommen senken, das Frontteil in die zusammengeklappte Position 2 bringen und die Vorderräder sperren.

Die Hebel auf dem Tragegriff nacheinander bis zum Klicken nach oben ziehen (Abb. a)

19- Den mittleren Griff fassen und bis zum Zusammenklappen nach oben ziehen. Das korrekte Zusammenklappen des Untergestells anhand des Sicherheitshakens kontrollieren. Das zusammengeklappte Gestell steht von selbst.

20- Soll der Sitz abgenommen werden (Punkt 17), kann dieser zusammengeklappt werden, um weniger Raum einzunehmen.

21- TRANSPORT: Der Kinderwagen ist bequem am

mittleren Griff (Abb. A) zu transportieren (indem die Vorderräder festgehalten werden). Er kann auch an dem seitlichen Griff getragen werden (Abb. B).

- 22- **ABNEHMBARER BEZUG:** Um den Bezug des Buggys zu entfernen:
den Sitz vom Untergestell lösen (Punkt 17a);
den Bezug vom Trittbrett abziehen (Abb. a);
die vier Gummibänder von den Seiten der Rückenlehne lösen (Abb. b);
den Schrittgurt herausziehen (Abb. c);
- 23- auf der Rückseite der Rückenlehne auf beiden Seiten die steifen Laschen abknöpfen und herausziehen (Abb. d).
die beiden Schnallen lösen (Abb. e);
die beiden Schrauben des Schrittgurts mit einem Schraubenzieher und einer Zange zum Festhalten der Mutter auf beiden Seiten lösen (Abb. f);
den Bezug von oben abziehen.

ANBRINGEN VON NAVETTA POP-UP & PRIMO VIAGGIO SL

- 24- **NAVETTA POP-UP:** Es kann die getrennt erhältliche Babyschale am Rahmen angebracht werden. Die Adapter dazu sind als Zubehör zu erwerben. Um diese korrekt anzubringen, sehen Sie bitte ihre Bedienungsanleitung ein.

PRIMO VIAGGIO SL: Der getrennt erhältliche Autokindersitz Primo Viaggio SL kann am Rahmen angebracht werden, wobei die Adapter als Zubehörteile gekauft werden müssen. Um diesen korrekt anzubringen, sehen Sie bitte seine Bedienungsanleitung ein.

SERIENNUMMER

- 25- Das Gestell Si Switch enthält im Inneren des Sitzes folgende Informationen: Produktname, Herstellungsdatum und Seriennummer desselben. Die Angabe dieser Informationen ist im Fall von Reklamationen unerlässlich (Abb. a).

Der Kindersitz Si Switch enthält hinter der Rückenlehne folgende Informationen: Produktname, Herstellungsdatum und Seriennummer desselben. Die Angabe dieser Informationen ist im Fall von Reklamationen unerlässlich (Abb. b).

ZUBEHÖR

- 26- **MOSKITONETZ:** am Verdeck anzubringen (Abb. a).
TASCHE: Tasche mit Matratze zum Wickeln des Kindes, die am Buggy angebracht werden kann (Abb. b).
GETRÄNKEHALTER: an der Vorrichtung auf dem Rahmen des Produkts anzubringen (Abb. c)
- 27- **TRANSPORTTASCHE:** Praktische Tasche für den Transport des Buggys im Flugzeug (Abb. d).
ADAPTER: Adapter zum Anbringen des Autokindersitzes PegPerego Primo Viaggio SL (Baugruppe 0+), Babyschale Pop-Up (Baugruppe 0); (Abb. e).
REGENSCHIRM: Praktischer passender Regenschirm (Abb. f).
POLSTERKISSEN: Für Kinderstühle und Buggys von Peg Perego. Winterseite aus Matelassé-Jersey, Sommerseite 100 % Baumwolle (Abb. g).
VARIO FOOT MUFF: Fußsack für Buggys von Peg Perego (Abb. h).

REINIGUNG UND PFLEGE

PFLEGE DES ARTIKELS: vor Witterungseinflüssen schützen: Wasser, Regen oder Schnee; eine längere Bestrahlung durch die Sonne kann zu Farbänderungen der verschiedenen Materialien führen; diesen Artikel an einem trockenen Ort aufbewahren.

REINIGUNG DES GESTELLS: die Kunststoffteile regelmäßig mit einem feuchten Lappen reinigen – keine Lösungsmittel oder ähnliche Produkte verwenden; sämtliche Metallteile trocken halten, um einem eventuellen Rosten vorzubeugen; alle beweglichen Teile (Einstellungsmechanismen, Befestigungsmechanismen, Räder,...) von Staub oder Sand unbedingt sauber halten und, wenn nötig, mit Leichtöl schmieren.

REINIGUNG DES REGENSCHUTZES: mit einem Schwamm und Seifenwasser waschen, ohne Reinigungsmittel zu verwenden.

REINIGEN DER STOFFTEILE: die Stoffteile abbürsten, um den Staub zu entfernen und per Hand bei einer Höchsttemperatur von 30° waschen; nicht auswringen; nicht mit Bleichmittel behandeln; nicht bügeln; nicht chemisch reinigen; die Flecken nicht mit Hilfe von Lösungsmitteln entfernen und nicht in einem Trockner mit Drehtrommel trocknen.



PEG-PÉREGO S.p.A.



Peg-Pérego S.p.A. ist gemäß ISO 9001 zertifiziert. Die Zertifizierung garantiert den Kunden und Verbrauchern Transparenz und ermöglicht das Vertrauen in die Arbeitsweise des Unternehmens. Peg Pérego kann zu jedem beliebigen

Zeitpunkt Änderungen an den in dieser Veröffentlichung beschriebenen Modellen sowohl aus technischen, als auch aus kommerziellen Gründen vornehmen. Peg Pérego steht den Verbrauchern zur Verfügung, um deren Anforderungen auf das Bestmögliche gerecht zu werden. Demnach ist es ausgesprochen wichtig und wertvoll für uns, über die Meinung unserer Kunden Bescheid zu wissen. Wir bitten Sie daher, das **FORMULAR ÜBER DIE KONSUMENTENZUFRIEDENHEIT** auszufüllen, nachdem Sie unsere Produkte ausprobiert haben. Das Formular ist unter folgender Internetadresse abrufbar: www.pegperego.com

KUNDENDIENST PEG-PÉREGO

Sollten Teile des Modells verloren gehen oder beschädigt werden, ersetzen Sie diese bitte ausschließlich durch originale Peg Perego-Teile. Für Reparaturen, Ersatzteile, Produktinformationen und Anbieter von originalen Ersatzteilen und Zubehör wenden Sie sich bitte an den Peg Perego Kundendienst. Halten Sie hierfür, wenn möglich, die Seriennummer des betreffenden Produktes bereit.

Tel. 0039/039/60.88.213

Fax 0039/039/33.09.992

E-Mail assistenza@pegperego.it

Webseite www.pegperego.com

ES_Español

Le agradecemos haber elegido un producto Peg-Pérego.



ADVERTENCIA

- IMPORTANTE: leer las instrucciones detenidamente y conservarlas para consultas futuras. La seguridad del niño podría ponerse en riesgo en caso de incumplimiento de estas instrucciones.**
- Este artículo está diseñado para el transporte de un solo niño en el asiento.
- No utilizar este artículo para un número de ocupantes superior al previsto por el fabricante.
- Este artículo está homologado para niños desde el nacimiento hasta los 15 kg de peso.
- Utilizado junto con la "Seggiolino Si Switch": para los bebés se recomienda el uso del respaldo en la posición más reclinada.
- No gire la silla con el niño sentado.
- Si Switch fue diseñado para ser utilizado junto con los productos Peg-Perego Ganciomatic: Si Switch + silla de auto "Primo Viaggio SL" (grupo 0+) está homologado para niños desde el nacimiento hasta los 13 kg de peso; Si Switch + capazo "Navetta POP-UP" (grupo 0) está homologado para niños desde el nacimiento hasta los 9 kg de peso
- Este artículo fue diseñado para ser utilizado junto con los productos Peg Perego Ganciomatic: silla de auto "Primo Viaggio SL" (grupo 0+), capazo Pop-Up (grupo 0).
- Utilizado junto con el cochecito: este producto está homologado para niños que no estén en condiciones de sentarse por sí mismos, darse la vuelta ni levantarse solos con las manos y las rodillas, para un peso máximo admitido de 9 Kg; no añada colchones; no utilice colchones distintos de los especificados por el fabricante en el manual de instrucciones del cochecito.
Durante el uso del cochecito, todas las asas de transporte (si están instaladas) se deben colocar de la parte exterior del cochecito y fuera del alcance del niño.
- Cuando se utiliza junto con la silla de auto (Grupo 0+), este transporte no sustituye el cochecito ni la cama.
Si su niño debe dormir, es necesario acostarlo en un cochecito, en una cuna o en una cama.
- ATENCIÓN** Antes del uso asegurarse de que los mecanismos de enganche del asiento de la silla de auto o de la silla de paseo estén enganchados correctamente; asegurarse de que los productos Peg Perego Ganciomatic estén correctamente enganchados en el artículo.
- ATENCIÓN** Las operaciones de ensamblaje y preparación del artículo deben ser efectuadas sólo por adultos.
- No utilizar este artículo si alguna de sus partes falta o está averiada.
- ATENCIÓN** Utilizar siempre el sistema de retén. Utilizar siempre el cinturón de seguridad de cinco puntos. Enganchar siempre la correa de la cintura a la correa de separación de las piernas.
- ATENCIÓN** No abandonar nunca al niño sin vigilancia.
- Dejar el freno puesto durante las paradas.
- ATENCIÓN** Antes del uso asegurarse de que todos

los mecanismos de enganche estén enganchados correctamente.

- ATENCIÓN** Para las operaciones de apertura y cierre, asegurarse de que el niño esté a una distancia prudente para evitar lesiones.
- ATENCIÓN** Este artículo no es un juego. No permitir que el niño juegue con este producto.
- Evitar introducir los dedos en los mecanismos.
- Prestar atención al niño cuando se regulen los mecanismos (mango, respaldo).
- Cualquier carga colgada del mango o de los tiradores puede inestabilizar el artículo; seguir las indicaciones del fabricante sobre las cargas máximas admitidas.
- La barra frontal no está diseñada para sostener el peso del niño; la barra frontal no está diseñada para mantener al niño en el asiento y no sustituye el cinturón de seguridad.
- No poner en el cesto cargas superiores a 5 kg. No poner en el portabebidas pesos superiores a los indicados en el portabebidas; no poner nunca bebidas calientes. No poner en los bolsillos de la capota (si los tiene) pesos superiores a 0,2 kg.
- No utilizar el artículo cerca de escaleras o peldaños ni cerca de fuentes de calor, llamas libres u objetos peligrosos al alcance de los brazos del niño.
- Se deben utilizar exclusivamente las piezas de repuesto suministradas o aconsejadas por el fabricante/distribuidor.
- ATENCIÓN** No utilizar el protector contra la lluvia (si lo hay) en ambientes cerrados y comprobar siempre que el niño no esté acalorado; no acercarlo a fuentes de calor ni a cigarrillos. La burbuja para la lluvia no se debe utilizar en un cochecito que no tenga una capota o un parasol para montarla. La burbuja para la lluvia se debe utilizar sólo y exclusivamente bajo la vigilancia de un adulto. Asegurarse de que el protector contra la lluvia no interfiera con ningún mecanismo móvil del carrito o de la silla de paseo; quitar siempre el protector contra la lluvia antes de cerrar el carrito o la silla de paseo.
- ATENCIÓN** Este producto no es adecuado para correr o patinar.
- Accionar siempre el freno durante las operaciones de carga y descarga del niño.
- ATENCIÓN** No añadir colchones.

COMPONENTES DEL ARTÍCULO

Compruebe el contenido presente en el embalaje y, en caso de reclamación, póngase en contacto con el Servicio de Asistencia.

- El cochecito Si Switch COMPLETO está formado por:** 2 ruedas delanteras pivotantes o bloqueables, 2 ruedas traseras, cesta, capota, cubrepíés, barra frontal de protección y burbuja para la lluvia.
- El cochecito Si Switch CLASSICO está formado por:** 2 ruedas delanteras pivotantes o bloqueables, 2 ruedas traseras, cesta, capota, barra frontal de protección.

INSTRUCCIONES DE USO

- APERTURA:** alce simultáneamente las palancas laterales del asa (fig_a) y tire hacia arriba hasta abrir el cochecito. Compruebe la correcta apertura: los tubos laterales deben estar enganchados entre sí (fig_b).

- 2- Si el enganche no fuera correcto, ejerza presión sobre el asiento (fig_c) hasta oír el “clíc” de enganche. Por último, presione hacia abajo con el pie (fig_d).
- 3- Coloque la barra frontal de protección en la posición de uso, llevándola hacia arriba hasta que haga “clíc” (fig_e).
- 4- CESTA: para montar la cesta, introduzca los ojales en los ganchos traseros A y B y en los ganchos delanteros C y D.
- 5- FRENO: Para frenar la silla de paseo, bajar con el pie la palanca freno colocada sobre el grupo de ruedas traseras. Para desbloquear el freno, realizar la misma operación pero en sentido contrario (fig_a). Accionar siempre el freno estando parados.
 RUEDAS PIVOTANTES: para que las ruedas delanteras sean pivotantes, debe bajar la palanca (flecha 1). Para que queden fijas, accione la palanca en el sentido contrario (flecha 2). Las ruedas traseras son fijas (fig_b).
- 6- BARRA FRONTAL: Se puede regular en 2 posiciones:
 POSICIÓN 1: De uso.
 POSICIÓN 2: De cierre.
 Para regularla, presionar el botón lateral desde ambos lados simultáneamente.
- 7- La barra frontal de protección puede abrirse sólo de un lado, para facilitar la entrada y la salida del niño cuando es más grande. Para abrirla, accione el pulsador que se encuentra debajo del reposabrazos y, al mismo tiempo, tire de la barra hacia afuera (Fig.a). Para retirar la barra frontal accione los dos pulsadores que están debajo de los reposabrazos y, al mismo tiempo, tire de ella hacia afuera (Fig.b).
 Para enganchar la barra frontal de protección, coloque los dos extremos en los reposabrazos hasta oír un “clíc” (fig_c).
- 8- CAPOTA: Abriendo la cremallera se puede extender la capota y garantizar la protección contra el sol, incluso con el respaldo del cochecito completamente bajo (fig_a).
 Alzando la sección de tejido queda a la vista una parte de red que permite observar al niño cuando duerme y favorece una mayor ventilación (fig_b).
 Para desenganchar la capota, extraiga los ganchos de la silla en sentido lateral (fig_c).
 La capota está dotada de un ojal para colgar el juguete preferido (fig_d).
- 9- CUBREPIÉS **Si Switch COMPLETO**: para colocarlo correctamente, cácelo debajo del reposapiés incluyendo el apoyapiernas, y ubíquelo en el cochecito excluyendo la barra frontal de protección. Enganche el PRIMER botón del cubrepies en la parte interior del cochecito (fig_a) y enganche los alamares incluyendo la barra frontal (fig_b).
 Si bajamos el respaldo del cochecito es posible colocar el cubrepies de una manera distinta, para tener una mayor cobertura. Enganche el SEGUNDO botón del cubrepies en la parte interior del cochecito (fig_c) y enganche los alamares en el ojal de más arriba (fig_d).
- 10- BURBUJA PARA LA LLUVIA **Si Switch COMPLETO**: para montar la burbuja, cácela en el cochecito, abotónela sobre los lados pasando por dentro del chasis (fig_1) y abotone los elásticos, incluyendo el chasis en la parte inferior del cochecito (fig_2).
- 11- CINTURÓN DE SEGURIDAD DE 5 PUNTOS: para engancharlo, introduzca las dos hebillas de la correa de la cintura (con tirantes enganchados, (flecha a) en la correa de separación de las piernas hasta oír un clic (flecha b). Para desengancharla, pulsar la tecla central de la hebilla (flecha c) y tirar de la correa de la cintura hacia fuera (flecha d).
- 12- Para ajustar la correa de la cintura, tire de ambos lados en el sentido de la flecha; para aflojarla, actúe en el sentido contrario.
- 13- Se pueden reglar los cinturones de seguridad en 3 alturas según la altura del bebé. Se deberá usar la posición más alta cuando el bebé sea más grande.
- 14- Para regular la altura de los cinturones de seguridad es necesario desenganchar en la parte posterior del respaldo de las dos hebillas.
 Tire hacia sí los tirantes (flecha a) hasta desenganchar las hebillas y pasarlas por las ranuras del respaldo (flecha b). Saque los tirantes del saco (flecha c) y páselos por la ranura más adecuada (flecha d), finalmente vuelva a enganchar las dos hebillas detrás del respaldo (flecha e). Un clic determina que se han enganchado correctamente las hebillas (Fig. f).
- 15- REGULACIÓN DEL APOYAPIERNAS: El apoyapiernas se puede regular en 2 posiciones. Para bajar el apoyapiernas, lleve las dos palancas laterales hacia abajo, y bájelo al mismo tiempo. Para alzar el apoyapiernas, empújelo hacia arriba hasta oír el “clíc”.
 REGULACIÓN DEL RESPALDO: El respaldo se puede reclinar en distintas posiciones. Para bajar el respaldo, alce la manilla y, al mismo tiempo, baje el respaldo, bloqueándolo en la posición deseada. Para alzarlo, empuje el respaldo hacia arriba.
- 16- ASIENTO REVERSIBLE La silla se puede enganchar en el chasis con vista a la mamá (fig_a) o con vista al mundo (fig_b).
- 17- ENGANCHE/DESENGANCHE DE LA SILLA EN EL CHASIS
Para desenganchar el asiento: pulse simultáneamente los botones laterales y alce el asiento que ya está desenganchado haciendo palanca sobre la zona redondeada de la estructura, como se ve en la figura (fig_a).
Para enganchar el asiento: colóquelo sobre el chasis haciendo coincidir los botones laterales como se ilustra en la figura, hasta oír el “clíc” de enganche (fig_b).
 Compruebe el correcto enganche de los dos botones laterales.
- 18- CIERRE: el cierre se puede realizar:
 • sin la silla
 • con la silla dirigida hacia la mamá
 • con la silla dirigida hacia la calle.
 Para cerrar el cochecito con el asiento enganchado (en cualquier orientación) es necesario:
 cerrar la capota, bajar completamente el respaldo de la silla, llevar la barra delantera de protección a la posición 2 de cierre y fijar las ruedas delanteras.
 Alce de a una las palancas presentes en el asa, hasta que hagan “clíc” (fig_a).
- 19- Asiendo la manilla central, tírela hacia arriba, hasta el cierre. Compruebe el correcto cierre del chasis en el gancho de seguridad. El chasis cerrado se mantiene de pie solo.
- 20- Si quiere desenganchar el asiento (Punto 17) puede plegarlo para ocupar menos espacio.
- 21- TRANSPORTE: El cochecito se puede transportar cómodamente (con las ruedas delanteras fijas) asiendo la manilla central (fig_a). También se puede transportar utilizando la manilla lateral (fig_b).
- 22- EXTRACCIÓN DEL TAPIZADO: para retirar el tapizado del cochecito:
 desenganche el asiento del chasis (Punto 17a);
 extraiga el tapizado del reposapiés (fig_a);

retire los 4 elásticos de los lados del respaldo (fig_b); extraiga la correa de la entrepierna (fig_c);

- 23- desabotone y extraiga las lengüetas rígidas de la parte trasera del respaldo, de ambos lados (fig_d); desenganche las dos hebillas (fig_e); desenrosque los dos tornillos de la correa utilizando un destornillador y una pinza para mantener fija la tuerca, de ambos lados (fig_f); extraiga el tapizado desde arriba.

ENGANCHE DEL CAPAZO POP-UP Y PRIMO VIAGGIO SL

- 24- **CAPAZO POP-UP:** En el chasis es posible enganchar el capazo, que se compra por separado junto con los adaptadores como accesorio. Para engancharlo correctamente, consulte el correspondiente manual de instrucciones.

PRIMO VIAGGIO SL: En el chasis se puede enganchar la silla de auto Primo Viaggio SL, que se compra por separado, junto con los adaptadores como accesorio. Para engancharla correctamente, consulte el correspondiente manual de instrucciones.

NÚMEROS DE SERIE

- 25- El chasis Si Switch contiene en el interior del asiento la siguiente información: nombre, fecha de producción y número de serie del producto. Esta información es indispensable en caso de reclamaciones (fig_a).

El cochecito Si Switch contiene detrás del respaldo la siguiente información: nombre, fecha de producción y número de serie del producto. Esta información es indispensable en caso de reclamaciones (fig_b).

ACCESORIOS:

- 26- **MOSQUITERA:** se coloca en la capota (fig_a).
BOLSO: bolso con colchón para cambiar al bebé, que se coloca en el cochecito (fig_b).
PORTABEBIDAS: se puede enganchar en el cabezal presente en el chasis del producto (fig_c).
- 27- **BOLSO DE VIAJE:** Práctico bolso para el transporte del cochecito en avión (fig_d).
ADAPTADORES: adaptadores para enganchar la silla de auto PegPerego Primo Viaggio SL (Grupo 0+), capazo Pop-Up (grupo 0); (fig_e).
SOMBRILLA: práctica sombrilla haciendo juego (fig_f).
COJÍN ACOLCHADO: para sillas y cochecitos Peg Perego. Lado invierno en tejido de punto acolchado, lado verano 100% algodón (fig_g).
VARIO FOOT MUFF: cubrepies para cochecitos Peg Perego (fig_h).

LIMPIEZA Y MANTENIMIENTO

MANTENIMIENTO DEL PRODUCTO: proteger contra agentes atmosféricos (agua, lluvia o nieve). Una exposición continua y prolongada al sol podría causar cambios de color de muchos materiales. Conservar este producto en un lugar seco.

LIMPIEZA DEL CHASIS: Limpiar periódicamente las partes de plástico con un paño húmedo sin usar solventes u otros productos similares. Mantener secas todas las partes de metal para prevenir la oxidación. Mantener limpias todas las partes móviles (dispositivo

de regulación, de enganche, ruedas...) quitando el polvo o la arena y, en caso necesario, engrasarlas con aceites ligeros.

LIMPIEZA DEL PROTECTOR DE LLUVIA: lavar con una esponja con agua y jabón, sin usar detergentes.

LIMPIEZA DE LAS PARTES DE TEJIDO: cepillar las partes de tejido quitando el polvo y lavar a mano a una temperatura máxima de 30°. No torcer, no usar lejía, no planchar, no lavar en seco, no usar solventes y no secar utilizando secadoras de tambor rotativo.



PEG-PÉREGO S.p.A



Peg-Pérego S.p.A posee la certificación de la Norma ISO 9001. La certificación ofrece a los clientes y a los consumidores la garantía de transparencia y de confianza en

cuanto a los procedimientos de trabajo de la empresa. Peg-Pérego podrá aportar en cualquier momento modificaciones a los modelos que se describen en el presente manual por razones técnicas o comerciales. Peg-Pérego está a disposición de sus consumidores para responder satisfactoriamente a sus exigencias. De ahí que sea fundamental y extremadamente importante conocer la opinión de nuestros Clientes. Les agradeceríamos por tanto que tras utilizar uno de nuestros productos rellenase, indicando eventuales observaciones o sugerencias, el CUESTIONARIO DE SATISFACCIÓN DEL CONSUMIDOR que se halla en nuestra página Web www.pegperego.com

SERVICIO DE ASISTENCIA PEG-PÉREGO

Si se pierden o dañan algunas partes del modelo, utilizar únicamente repuestos originales Peg Perego. Para cualquier reparación, sustitución, información acerca de los productos, venta de repuestos originales y accesorios, contactar con el Servicio de Asistencia Peg Perego indicando, en caso fuere presente, el número de serie del producto.

tel. 0039/039/60.88.213

fax 0039/039/33.09.992

e-mail assistenza@pegperego.it

sito internet www.pegperego.com

PT/BR_Português

Obrigado por ter escolhido um produto Peg-Pérego.

⚠️ ADVERTÊNCIA IMPORTANTE: LER COM ATENÇÃO E GUARDAR PARA EVENTUAIS CONSULTAS. A SEGURANÇA DA CRIANÇA PODERÁ SER COLOCADA EM RISCO SE ESTAS INSTRUÇÕES NÃO FOREM EXECUTADAS.

- Este produto foi concebido para o transporte de 1 criança no assento.
- Para os recém-nascidos, recomendamos o uso do encosto na posição mais reclinada.
- Não vire o assento ao redor com a criança sentada no seu interior.
- O Si Switch foi projetado para ser utilizado juntamente com os produtos Peg-Perego Ganciomatic: o Si Switch + cadeirinha para automóvel "Primo Viaggio SL" (grupo 0+) foi aprovado para crianças desde o nascimento até 13 kg de peso; o Si Switch + berço "Navetta POP-UP" (grupo 0) foi aprovado para crianças desde o nascimento até 9 kg de peso.
- Este artigo foi projetado para

ser utilizado juntamente com os produtos Peg Perego Ganciomatic: cadeirinha para automóveis "Primo Viaggio SL" (grupo 0+), Navetta Pop-Up (grupo 0).

- Usado em combinação com o carrinho: este produto é homologado para crianças que ainda não sabem se sentar sozinhas, se virar ou se apoiar sobre as mãos ou os joelhos, e com o peso máximo de 9 kg; não acrescentar colchonetes; não usar colchonetes diferentes dos especificados pelo produtor o manual de instruções do carrinho. Durante o uso do carrinho, todas as pelotas de transporte (se presentes) devem ser posicionadas para fora e fora do alcance da criança.
- Este produto foi projetado para ser utilizado juntamente com os produtos Peg Perego Ganciomatic: com as cadeirinhas para carro "Primo Viaggio" (grupo 0+), está aprovado para crianças desde recém-nascidas até 13 kg de peso.
- Quando for usado em combinação com cadeirinha para carro, este veículo não substitui um berço ou cama. Se sua criança precisar dormir, é melhor colocá-la num berço ou cama adequados.
- **ATENÇÃO: Este carrinho deve ser utilizado somente para o número de crianças para o qual foi**

projetado.

- Este carrinho é destinado para crianças a partir desde recém-nascidos e com peso até 15 kg.
- Para os recém-nascidos, recomendamos o uso do encosto na posição mais inclinada.

ATENÇÃO: As operações de montagem e preparação do artigo devem ser realizadas apenas por adultos.

- Não utilize este artigo se apresentar rupturas ou se faltarem peças.

ATENÇÃO: Utilize sempre o cinto de segurança. Utilize sempre o cinto de segurança de cinco pontos.

ATENÇÃO: Sempre utilize a tira entrepernas em combinação com o cinto abdominal.

ATENÇÃO: Nunca deixe a criança sozinha sem a supervisão de um adulto. Acione sempre o freio quando estiver parado.

ATENÇÃO: Assegure-se de que todos os dispositivos de travamento estejam acionados antes do uso.

ATENÇÃO: Nas operações de abertura e fechamento, certifique-se de que a criança esteja a uma devida distância para evitar incidentes.

ATENÇÃO: Não

permita que a criança brinque com este produto.

- Evite introduzir os dedos nos mecanismos.
- Preste atenção à presença da criança quando se efetuarem operações de regulagem dos mecanismos (manípulos, encosto).
- Qualquer carga suspensa na alça tornar o produto instável; siga as indicações do fabricante com relação às cargas máximas utilizáveis.

ATENÇÃO: Não pendure nenhum peso na alça do carrinho. O protetor frontal não foi concebido para sustentar o peso da criança; o protetor frontal não foi concebido para manter a criança no assento e não substitua o cinto de segurança.

- Não introduza no cesto cargas de peso superior a 5 kg. Não introduza no porta-bebidas pesos superiores ao especificado no próprio porta-bebidas e nunca introduza bebidas quentes. Não introduza nos bolsos das capotas (se presentes) pesos superiores a 0,2 kg.
- Não utilize o artigo na proximidade de escadas ou degraus; não o utilize perto de fontes de calor, chamas livres ou objetos perigosos ao alcance da criança.

ATENÇÃO: Não podem ser utilizados acessórios não aprovados pelo fabricante.

ATENÇÃO: Não utilize o abrigo para chuva (se presente) em ambientes fechados e verifique sempre se a criança não sente calor; nunca o coloque perto de fontes de calor e tenha cuidado com os cigarros.

A capa de chuva não deve ser utilizada em um carrinho sem capota ou guarda-sol capaz de adaptá-la. Use sempre a capa de chuva somente sob a supervisão de um adulto. Certifique-se de que a capa para chuva não interfere com nenhum mecanismo em movimento do carrinho; remova sempre a capa para chuva antes de fechar o carrinho.

ADVERTÊNCIA:

Este produto não pode ser utilizado para correr ou patinar.

Acione sempre o freio durante as operações de carregamento e descarregamento da criança.

ATENÇÃO: Não adicione nenhum tipo de colchão.

ATENÇÃO: Verifique se os dispositivos de fixação do cesto para bebês ou da unidade de assento estão corretamente encaixados antes do uso.

COMPONENTES DO PRODUTO

Verifique se conteúdo da embalagem e, na eventualidade de uma reclamação pedimos-lhe que contacte o Serviço de Assistência.

O carrinho de passeio Si Switch COMPLETO é composto por: 2 rodas dianteiras giratórias ou com

trava, 2 rodas traseiras, cesto, capota, cobertor, barra de proteção frontal, capa de chuva.

O carrinho de passeio Si Switch CLASSICO é composto por: 2 rodas dianteiras giratórias ou com trava, 2 rodas traseiras, cesto, capota, barra de proteção frontal.

INSTRUÇÕES DE USO

1. **ABERTURA:** erga juntas as alavancas laterais da alça (fig. a) e puxe para cima o carrinho de passeio até abri-lo. Verifique a abertura correta: os tubos laterais devem ficar enganchados entre si (fig. b).
2. Se os ganchos não estiverem enganchados corretamente, pressione o assento (fig. c) até ouvir o clique de engate. Por fim, pressione para baixo com o pé (fig. d).
3. Coloque a barra de proteção frontal na posição de uso, erguendo-o até ouvir o clique (fig. e).
4. **CESTO:** para montar o cesto, enfie as aberturas nos ganchos traseiros A e B e nos ganchos dianteiros C e D.
5. **TRAVÃO:** para travar a cadeira de passeio baixe com o pé a alavanca situada no grupo de rodas traseiras. Para soltar o travão, faça a operação contrária (fig. a). Com a cadeira de passeio parada, accione sempre o travão.
RODAS GIRATÓRIAS: para tornar as rodas dianteiras giratórias, é necessário abaixar a alavanca (seta 1). Para torná-las fixas, mova a alavanca no sentido contrário (seta 2). As rodas traseiras são fixas (fig. b).

6. **BARRA FRONTAL:** Dispõe de 2 posições de ajuste:
POSIÇÃO 1: de utilização
POSIÇÃO 2: de fecho.
Para regulá-la, pressionar o botão lateral de ambos os lados em simultâneo.
7. É possível abrir a barra de proteção frontal só de um lado para facilitar a entrada e a saída da criança, quando ela estiver maior. Para abri-la, pressione o botão situado debaixo do braço e, ao mesmo tempo, puxe a barra de proteção frontal para fora (Fig. A). Para remover a barra de proteção frontal, pressione os dois botões situados debaixo dos braços e, ao mesmo tempo, puxe a barra de proteção para fora (Fig. b).

Para encaixar a barra de proteção frontal, enfie as duas extremidades nos braços até ouvir o clique (fig. c).

8. **CAPOTA:** Abrindo o zíper, é possível esticar a capota, garantindo a proteção contra o sol mesmo com o encosto do carrinho completamente abaixado (fig. a).
Erguendo a aba de tecido, fica descoberta uma capa perfurada que permite ver a criança enquanto dorme e possibilita uma maior ventilação (fig. b).

Para soltar a capota, desenfie os engates da cadeirinha na lateral (fig. c).

A capota possui um anel no qual pendurar o brinquedo preferido da criança (fig. d).

9. **COBERTOR Si Switch COMPLETO:** para colocá-lo corretamente, enfie-o por baixo do suporte para os pés que contém também o apoio para as pernas e posicione-o no carrinho, retirando a barra de proteção frontal. Enganche o PRIMEIRO botão do cobertor na parte interna do carrinho (fig. a) e enganche os alamares incluindo a barra de proteção frontal (fig. b).

Se abaixarmos o encosto do carrinho, é possível colocar o cobertor de outra maneira para ter uma maior cobertura. Enganche o SEGUNDO botão do cobertor na parte interna do carrinho (fig. c) e enganche os alamares no olhal mais alto (fig. d).

- 10• **CAPA DE CHUVA Si Switch COMPLETO:** para montar a capa de chuva, enfie-o no carrinho, abotoe-o na lateral passando por dentro do chassi (fig_1) e abotoe os elásticos incluindo o chassi na parte baixa do carrinho (fig_2).
- 11• **CINTO DE SEGURANÇA:** para apertar, inserir as duas fivelas do cinto da cintura (com suspensórios engachados seta a) no cinto dos separadores de pernas até fazer clique (seta b). Para a despretender, pressione o botão que se encontra situado na parte central do fixador (seta c) e puxe a correia para a cintura para fora (seta d).
- 12• Para apertar o cinto abdominal, puxe, em ambos os lados, no sentido da seta; para soltá-lo, haja no sentido contrário.
- 13• É possível regular os cintos de segurança em 3 posições com base na altura da criança. É necessário passar à posição mais alta quando a criança crescer.
- 14• Para regular a altura dos sentidos de segurança é necessário desapertar da parte de trás do encosto as duas fivelas.
Puxar para si os suspensórios (seta a) até desapertar as fivelas e enfiá-las nas ranhuras do encosto (seta b). Deslizar as fitas da bolsa (seta c) e enfiá-las nas ranhuras mais idóneas (seta d), por fim, voltar a apertar as fivelas atrás do encosto (seta e). O clique determina um encaixe perfeito (fig f).
- 15• **REGULAGEM DO APOIO PARA AS PERNAS:** O apoio para as pernas pode ser regulado em 2 posições. Para abaixar o apoio para as pernas, puxe as duas alavancas laterais para baixo e, simultaneamente, abaixe-o. Para erguer o apoio para as pernas, empurre-o para cima até o clique.

REGULAGEM DO ENCOSTO: O encosto pode ser reclinado em várias posições. Para abaixar o encosto, erga a alça e, ao mesmo tempo, abaixe o encosto, travando-o na posição desejada. Para levantá-lo, empurre o encosto para cima.

- 16• **ASSENTO REVERSÍVEL** A cadeirinha pode ser instalada no carrinho virada para a mãe (fig_a) ou para a rua (fig_b).
- 17• **REMOÇÃO/INSTALAÇÃO DA CADEIRINHA NO CARRINHO**
Para remover o assento: pressione os botões laterais simultaneamente e erga o assento agora solto, fazendo pressão na área arredondada da estrutura, como mostrado na figura (fig_a).
Para instalar o assento: colocá-lo no carrinho fazendo coincidir os botões laterais como mostrado na figura, até ouvir o clique de engate (fig_b).
Verifique o engate correto nos dois botões laterais.
- 18• **FECHAMENTO:** o fechamento pode ser realizado:
- sem a cadeirinha
 - com a cadeirinha virada para a mãe
 - com a cadeirinha virada para a rua.
- Para fechar a cadeirinha com o assento instalado (independentemente do lado em que esteja virado), é necessário:
- fechar a capota, abaixar completamente o encosto da cadeirinha, abaixar a barra de proteção lateral na posição 2 de fechamento e colocar as rodas dianteiras na posição fixa.
- Levante, uma de cada vez, as alavancas situadas na alça até o clique (fig_a).
- 19• Segure a alça central e puxe-a para cima até o fechamento. Verifique o fechamento correto do carrinho no gancho de segurança. O carrinho fechado fica em pé sozinho.

- 20• Se desejarmos remover o assento (Ponto 17) é possível dobrá-lo ocupando menos espaço.
- 21• **TRANSPORTE:** O carrinho pode ser transportado confortavelmente (mantendo as rodas dianteiras fixas) segurando a alça central (fig_a). Também é possível transportá-lo através da alça lateral (fig_b).
- 22• **REMOÇÃO DO REVESTIMENTO:** para remover o revestimento do carrinho:
solte o assento do carrinho (Ponto 17a);
retire o revestimento do suporte para os pés (fig_a);
solte os 4 elásticos dos lados do encosto (fig_b);
retire o cinto entrepernas (fig_c);
- 23• desabote e puxe, na parte traseira do encosto, para ambos os lados, as linguetas rígidas (fig_d);
solte as duas fivelas (fig_e);
desparafuse os dois parafusos do cinto usando uma chave de parafusos e um alicate para manter parada a porca, de ambos os lados (fig_f);
retire o revestimento puxando-o para cima.

INSTALAÇÃO NAVETTA POP-UP & PRIMO VIAGGIO SL

- 24• **NAVETTA POP-UP:** É possível instalar no chassi o berço, que pode ser comprado separadamente, comprando os adaptadores como acessório. Para instalá-la corretamente, consulte o seu manual de instruções.

PRIMO VIAGGIO SL: É possível instalar no chassi a cadeirinha para automóvel Primo Viaggio SL, que pode ser comprada separadamente, comprando os adaptadores como acessório. Para instalá-la corretamente, consulte o seu manual de instruções.

NÚMEROS DE SÉRIES

- 25• O carrinho Si Switch contém na parte interna do assento as informações referentes a: nome do produto, data de fabricação e número de série do mesmo. Estas informações são indispensáveis em caso de reclamação (fig_a).

O carrinho Si Switch contém na parte traseira do encosto as informações referentes a: nome do produto, data de fabricação e número de série do mesmo. Estas informações são indispensáveis em caso de reclamação (fig_b).

ACESSÓRIOS

- 26• **MOSQUITEIRO:** aplicável à capota (fig_a).
BOLSA: bolsa com colchonete para trocar o bebê, que pode ser colocada no carrinho (fig_b).
PORTA-BEBIDAS: pode ser montado no botão existente no chassi do produto (fig_c).
- 27• **BOLSA DE VIAGEM:** Prática bolsa para o transporte aéreo do carrinho (fig_d).
ADAPTADORES: adaptadores para a instalação da cadeirinha para automóvel Peg-Perego Primo Viaggio SL (Grupo 0+), Navetta Pop-Up (grupo 0); (fig_e).
SOMBRIHA: prática sombrinha combinada (fig_f).
ASSENTO ACOLCHOADO: para cadeirões e carrinhos Peg-Perego. Lado inverno de tecido jérsei matelassé, lado verão 100% algodão (fig_g).
VARIO FOOT MUFF: cobertor tipo saco para carrinhos de passeio Peg Perego (fig_h).

LIMPEZA E MANUTENÇÃO

MANUTENÇÃO DO ARTICO: Protasa dos agentes atmosféricos: Água, chuva ou neve; a exposição contínua e prolongada ao sol pode causar alterações de cor em muitos materiais, conserve este artigo num sítio seco.

LIMPEZA DO CHASSIS: Limpe periodicamente as partes em plástico com um pano húmido sem usar solventes ou outros produtos similares; mantenha todas as partes em metal bem secas para prevenir ferrugem; mantenha todas as parte em movimento (mecanismos de regulação, mecanismos de encaixe, rodas ...) limpas de poeiras ou areia e se necessário, lubrifique com um óleo leve.

LIMPEZA DO PROTECTOR DE CHUVA: Lave com uma esponja molhada com água e sabão, sem utilizar detergentes.

LIMPEZA DAS PARTES EM TECIDO: escove as partes em tecido para retirar poeiras e lave à uma temperatura máxima de 30°, não torça, não use alvejante ou cloro, não passe a ferro, não lave a seco, não use tira-manchas com solventes e não seque por meio de máquinas de secar com tambor giratório.



PEG-PÉREGO S.p.A.



Peg-Pérego S.p.A é certificada ISO 9001. A certificação oferece aos clientes e aos consumidores a garantia de transparência e confiança no que se refere ao modo com que a empresa trabalha. Peg Pérego poderá realizar

em qualquer momento alterações nos modelos descritos nesta publicação, por motivos técnicos ou comerciais. Peg Perego está à disposição dos seus Consumadores para satisfazer ao máximo suas exigências. Portanto, conhecer a opinião de nossos Clientes, é para nós extremamente importante e precioso. Ficaremos muito agradecidos se depois de ter utilizado um nosso produto, quiser preencher o QUESTIONÁRIO DE SATISFAÇÃO DO CONSUMADOR, a indicar eventuais observações ou sugestões, que encontrará em nosso site Internet: www.pegperego.com

SERVIÇO DE ASSISTÊNCIA PEG-PÉREGO

Se, inadvertidamente, uma peça do modelo se perder ou danificar, utilizar apenas peças de substituição Peg Pérego originais. Para eventuais reparações, substituições, informações sobre os produtos, venda de peças originais e acessórios, contactar o Serviço de Assistência Peg Pérego, indicando o número de série do produto, caso este esteja presente.

Europe:

tel. 0039/039/60.88.213

fax 0039/039/33.09.992

e-mail assistenza@pegperego.it

sito internet www.pegperego.com

Brasil:

**IMPORTADO E DISTRIBUÍDO POR:
BURIGOTTO S/A INDÚSTRIA E COMÉRCIO**

Rua Martino Dragone, 280 - Jd. Santa Barbara -
Limeira - SP - Brasil

CEP 13480.308 - Tel.:(19) 3404.2000

Fax Vendas: (19) 3451.6994

CNPJ: 51.460.277/0001-38 I.E.: 417.003.410.117

E-mail: info@burigotto.com.br - www.burigotto.com.br

NL_Nederlands

Wij danken u voor de keuze van een Peg-Pérego product.

⚠ WAARSCHUWING

- **BELANGRIJK: lees deze instructies aandachtig en bewaar ze voor toekomstig gebruik. Het kind kan gevaar lopen als u deze instructies niet opvolgt.**
- Dit artikel is ontworpen om 1 kind in het zijte te vervoeren.
- Gebruik dit artikel niet voor meer dan het door de fabrikant voorziene aantal kinderen.
- Dit artikel is goedgekeurd voor kinderen vanaf de geboorte tot een gewicht van 15 kg in het zijte.
- Bij gebruik in combinatie met "Seggiolino Si Switch": voor pasgeboren kinderen wordt geadviseerd om de rugleuning in de laagste stand te zetten.
- Het zijte niet met het kind erin draaien.
- Si Switch is bedoeld om te worden gebruikt in combinatie met de Peg-Perego Ganciomatic producten: Si Switch + autozitje "Primo Viaggio SL" (groep 0+) is goedgekeurd voor kinderen vanaf de geboorte tot een gewicht van 13 kg. Si Switch + reiswieg "Navetta POP-POP" (groep 0) is goedgekeurd voor kinderen vanaf de geboorte tot een gewicht van 9 kg.
- Dit artikel is bedoeld voor gebruik in combinatie met de producten Peg Perego Ganciomatic: autozitje "Primo Viaggio SL" (groep 0+) of reiswieg "Navetta Pop-Up" (groep 0).
- In geval van gebruik in combinatie met de kinderwagenbak: dit artikel is goedgekeurd voor kinderen die niet uit zichzelf rechtop kunnen gaan zitten, omrollen en zichzelf niet op handen of knieën omhoog kunnen drukken, met een maximum toelaatbaar gewicht van 9 kg; leg geen ander matrasje erin en gebruik geen andere matrasjes dan door de fabrikant in de gebruiksaanwijzing van de kinderwagenbak is vermeld.
- Alle draaggrepen (indien aanwezig) moeten tijdens het gebruik van de kinderwagenbak aan de buitenkant van de bak buiten het bereik van het kind gelaten worden.
- Bij gebruik in combinatie met het autozitje (Groep 0+) is dit artikel geen vervanging voor een wieg of een bed.
- Als uw kind wil slapen dan moet het in een geschikte reiswieg, wieg of bed gelegd worden.
- **LET OP** Controleer vóór het gebruik of alle bevestigingen van het stoeltje, het zijte van de wandelwagen of het autostoeltje goed zijn bevestigd; controleer of de Peg Perego Ganciomatic producten goed aan het artikel zijn bevestigd.
- **LET OP** Alleen volwassenen mogen dit artikel in elkaar zetten en klaarmaken.
- Gebruik dit artikel niet als er onderdelen ontbreken of stuk zijn.
- **LET OP** Gebruik het bevestigingssysteem altijd.
- Gebruik de vijfpuntsveiligheids gordel altijd. Maak het buikgordeltje altijd aan het beenstuk vast.
- **LET OP** Laat uw kind nooit zonder toezicht achter.
- Zet de wagen bij stilstand altijd op de rem.
- **LET OP** Controleer vóór het gebruik of alle bevestigingen goed zijn gemonteerd.
- **LET OP** Controleer tijdens het open- en dichtklappen of het kind op voldoende afstand is om verwondingen te voorkomen.
- **LET OP** Dit artikel is geen speelgoed. Laat uw kind er niet mee spelen.
- Steek uw vingers niet in mechanismen.
- Pas op voor het kind als u mechanismen afstelt

(duwstang, rugleuning).

- Elke last die u aan de duwstang of aan de handgrepen hangt, kan het artikel onstabiel maken; volg de aanwijzingen van de fabrikant met betrekking tot het maximum gewicht van de lasten goed op.
- De voorbeugel is niet bedoeld om het gewicht van het kind te ondersteunen; de voorbeugel is niet bedoeld om het kind in het zitje te houden en vervangt de veiligheids gordel niet.
- Leg niets in het mandje dat meer dan 5 kg weegt. Zet niets in de flessenhouder dat meer weegt dan wat op de flessenhouder zelf is voorgeschreven en zet er nooit warme dranken in. Doe niets in de zakken van de kap (indien aanwezig) dat meer weegt dan 0,2 kg.
- Gebruik het artikel niet op trappen of treden; gebruik het niet in de buurt van warmtebronnen, vlammen of gevaarlijke voorwerpen binnen bereik van het kind.
- Alleen de door de fabrikant/distributeur geleverde of aanbevolen reserveonderdelen mogen gebruikt worden.
- **LET OP** Gebruik de regenkap (indien aanwezig) niet in gesloten ruimten en controleer altijd of het kind het niet te warm heeft; plaats de regenkap niet in de buurt van warmtebronnen en pas op voor sigaretten. De regenkap mag niet gebruikt worden op een wandelwagen zonder kap of zonnescherm waar hij aan bevestigd kan worden. De regenkap mag altijd alleen onder toezicht van een volwassene gebruikt worden. Controleer of de regenkap nergens in de weg zit van bewegende mechanismen van de kinder- of wandelwagen; haal de regenkap er altijd af voordat u de kinder- of wandelwagen dichtklapt.
- **LET OP** Dit artikel is niet geschikt om te joggen of te schaatsen.
- Zet de wagen altijd op de rem als u het kind erin zet of eruit haalt.
- **LET OP** Leg geen extra matrasje in de wagen.

COMPONENTEN

Controleer de inhoud van de verpakking. Neem contact op met de klantenservice in geval van klachten.

- **De wandelwagen Si Switch COMPLETO bestaat uit:** 2 zwenkende of blokkeerbare voorwielen, 2 achterwielen, mand, kap, dekje, voorbeugel, regenscherm.
- **De wandelwagen Si Switch CLASSICO bestaat uit:** 2 zwenkende of blokkeerbare voorwielen, 2 achterwielen, mand, kap, voorbeugel.

GEBRUIKSAANWIJZINGEN

1. **OPENKLAPPEN:** doe de hendels aan de zijkant van de handgreep (fig. a) samen omhoog en trek naar boven totdat de wandelwagen opengeklapt is. Controleer of de wandelwagen goed opengeklapt is: de zijstangen moeten aan elkaar vastgeklikt zijn (fig. b).
2. Als de zijgrendels niet goed vastgeklikt zijn moet u op het zitje duwen (fig. c) tot u ze hoort vastklikken. Druk daarna met uw voet naar beneden (fig. d).
3. Zet de voorbeugel in de gebruiksstand door hem op te tillen tot u een klik hoort (fig. e).
4. **MAND:** om de mand te monteren, haalt u de gaten over de achterste haken A en B en de voorste haken C en D.
5. **REM:** om te remmen met de wandelwagen drukt u met de voet de remhendel op de achterste wielen naar beneden. Om de rem eraf te halen duwt u hem weer naar boven (fig. a). Zet in stilstand altijd de rem erop.

ZWENKENDE WIELEN: doe de hendel omlaag om de voorwielen te laten zwenken (pijl 1). Duw de hendel in de tegenovergestelde richting om de wielen vast te zetten (pijl 2). De achterwielen zijn vast (fig. b).

6. **FRONTSTANG:** Deze kan in 2 posities worden gezet:
POSITIE 1: tijdens gebruik
POSITIE 2: bij gesloten stand.
Om de stang in te stellen drukt u aan beide kanten tegelijkertijd de knop in.
7. Het is mogelijk om de voorbeugel alleen aan een kant te openen, om het kind makkelijker in de wandelwagen te zetten en eruit te halen wanneer het water groter is. Om de voorbeugel te openen drukt u op de knop onder de armsteun en trekt u tegelijk de voorbeugel naar buiten (fig. a). Om de voorbeugel te verwijderen drukt u op de twee knoppen onder de armsteunen en trekt u tegelijk de voorbeugel naar buiten (fig. b).
Om de voorbeugel te bevestigen steekt u de beide uiteinden in de armsteunen tot u een klik hoort (fig. c).

8. **KAP:** als u de ritssluiting open kunt u de kap langer maken, zodat het kind ook als de rugleuning van de wandelwagen volledig omlaag geklapt is toch beschermd wordt tegen de zon (fig. a).

Door een stukje stof omhoog te doen wordt er een inzet van gaas zichtbaar waardoor u het kind kunt zien als het slaapt en deze inzet zorgt ook voor meer ventilatie (fig. b).

Om de kap los te maken trekt u de bevestigingen van het zitje aan de zijkant eruit (fig. c).

De kap is voorzien van een opening waaraan u een speeltje kunt hangen (fig. d).

9. **DEKJE Si Switch COMPLETO:** om het dekje op de juiste manier aan te brengen maakt u het onder de voetensteun vast, schuift u het ook over de benensteun heen en brengt u het op de wandelwagen aan maar laat u de voorbeugel eruit. Maak de EERSTE knoop van het dekje aan de binnenkant van de wandelwagen vast (fig. a) en maak daarna de houtje-touwtjesluitingen met het dekje ook over de voorbeugel heen vast (fig. b).
Als u de rugleuning van de wandelwagen omlaag doet kunt u het dekje op een andere manier aanbrengen om het kind beter te bedekken. Maak de TWEEDE knoop van het dekje aan de binnenkant van de wandelwagen (fig. c) vast en maak de houtje-touwtjesluitingen aan de bovenste lus vast (fig. d).

10. **REGENKAP Si Switch COMPLETO:** om de regenkap te monteren legt u dit op de wandelwagen en knoopt u dit via de binnenkant van het frame aan de zijkant vast (fig. 1), daarna maakt u de elastieken vast waarbij u ervoor zorgt dat de regenkap ook over de onderkant van het frame van de wandelwagen heen zit (fig. 2).
11. Om het buikgordeltje aan te trekken, trek aan weerszijden in de richting van de pijl, om losser te maken, te werk gaan in de andere richting.
12. Om het buikgordeltje aan te trekken, trek aan weerszijden in de richting van de pijl (Fig.a), om losser te maken, te werk gaan in de andere richting. Het buikgordeltje kan strak gemaakt worden tot aan de veiligheids grendel (Fig.b).
13. De veiligheids gordels kunnen op 3 hoogten worden ingesteld, afhankelijk van de lengte van het kind. Wanneer het kind groter is moet de hoogste positie worden ingesteld.
14. Om de hoogte van de veiligheids gordels te regelen, moeten beide gespen achter aan de rug losgehaakt

worden.

Trek de schouderriemen naar u toe (pijl_a) tot de gespen loskomen en steek ze in de gaten van de rugsteun (pijl b). Haal de schouderriemen uit de zal (pijl c) en steek ze in het gepaste gat (pijl d); haak beide gespen tot slot weer vast achter de rug (pijl e). De gespen zijn correct vastgehaakt wanneer men een klik hoort (fig.f).

- 15• **VERSTELLEN VAN DE BENENSTEUN:** de benensteun kan in 2 standen gezet worden. Trek om de benensteun omlaag te brengen aan de twee zijhendeltjes en breng de benensteun tegelijk omlaag. Duw om de benensteun omhoog te brengen de benensteun naar boven tot een klik te horen is.

VERSTELLEN VAN DE RUGLEUNING: de rugleuning kan in verschillende standen gezet worden. Breng om de rugleuning omlaag te brengen de handgreep omhoog en breng de rugleuning tegelijk omlaag; blokkeer hem in de gewenste positie. Om hem omhoog te brengen, duwt u de rugleuning naar boven.

- 16• **OMKEERBAAR ZITJE:** het zitje kan naar de mama toe gedraaid (fig_a) of naar de wereld toe gedraaid (fig_b) aan het onderstel vastgemaakt worden.

- 17• **HET ZITJE AAN HET ONDERSTEL VASTMAKEN EN VERWIJDEREN:**

Om het zitje te verwijderen: druk de knoppen aan de zijkant tegelijk in en til het zitje dat inmiddels losgekomen is op door op het ronde gedeelte van het frame te drukken zoals in de figuur (fig_a).

Om het zitje vast te maken: zet het zitje op het frame en zorg ervoor dat de knoppen aan de zijkant precies goed zitten zoals in de figuur; tot u ze hoort vastklikken (fig_b).

Controleer of de twee knoppen aan de zijkant goed vastgeklikt zijn.

- 18• **INKLAPPEN:** het inklappen kan als volgt gedaan worden:

- zonder zitje
- met zitje naar de mama toe gedraaid
- met zitje naar de straat toe gedraaid.

Om de wandelwagen met het zitje (in welke richting dit ook gedraaid is) in te klappen doet u het volgende:

doe de kap dicht, breng de rugleuning van het zitje volledig omlaag, breng de voorbeugel omlaag in de ingeklapte stand 2 en zet de voorwielen vast.

Doe de hendels op de handgreep één voor één omhoog tot u een klik hoort (fig_a).

- 19• Neem de middelste handgreep vast en trek hem naar boven tot het frame inklapt. Controleer of het frame correct ingeklapt is met de veiligheidsrendel. Het ingeklapte frame valt niet om.

- 20• Als u het zitje wilt losmaken (punt 17) kunt u dit inklappen zodat het minder ruimte inneemt.

- 21• **VERVOER:** de wandelwagen kan makkelijk vervoerd worden (door de voorwielen te blokkeren) door de middelste handgreep vast te nemen (fig. a). De wandelwagens kan ook vervoerd worden aan de handgreep aan de zijkant (fig_b).

- 22• **AFNEEMBARE BEKLEDING:** om de bekleding van de wandelwagen af te nemen:

verwijder het zitje van het onderstel (punt 17a); verwijder de zak van de voetensteun (fig_a); maak de 4 elastieken aan de zijkanten van de rugleuning los (fig_b); trek het riempje tussen de benen eruit (fig_c);

- 23• maak de harde lipjes aan de achterkant van de

rugleuning, aan beide kanten, los en trek ze eruit (fig_d); maak de twee gespen los (fig_e); draai de twee schroeven van het riempje met een schroevendraaier en een tang om de moer tegen te houden aan beide kanten los (fig_f); schuif de zak er van boven af.

DE REISWIEG NAVETTA POP-UP EN HET AUTOZITJE PRIMO VIAGGIO SL VASTMAKEN

- 24• **NAVETTA POP-UP:** het is mogelijk om de reiswieg Navetta Pop-Up, die apart verkrijgbaar is, aan het frame te bevestigen door de adapters die als accessoire verkrijgbaar zijn te kopen. Om deze op de juiste manier vast te maken raadpleegt u de betreffende handleiding.

PRIMO VIAGGIO SL: het is mogelijk om het autozitje Primo Viaggio SL, dat apart verkrijgbaar is, aan het frame te bevestigen door de adapters die als accessoire verkrijgbaar zijn te kopen. Om deze op de juiste manier vast te maken raadpleegt u de betreffende handleiding.

SERIENUMMERS

- 25• Aan de binnenkant van het zitje van het Si Switch onderstel staat de volgende informatie: de naam van het product, de productiedatum en het serienummer van het product. Deze gegevens zijn noodzakelijk in geval van klachten (fig_a).

Achter op de rugleuning van het zitje Si Switch staat de volgende informatie: de naam van het product, de productiedatum en het serienummer van het product. Deze gegevens zijn noodzakelijk in geval van klachten (fig_b).

ACCESSOIRES

- 26• **MUGGENSCHERM:** kan aan de kap vastgemaakt worden (fig_a).

TAS: tas met matrasje om de baby te verschonen, kan aan de wandelwagen gehangen worden (fig_b).

FLESSENHOUDER: de naam van het product, de datum van het product is aangebracht bevestigd worden (fig_c).

- 27• **REISTAS:** handige tas voor vervoer van de wandelwagen per vliegtuig (fig_d).

ADAPTERS : adapters om het autozitje PegPerego Primo Viaggio SL (Groep 0+), Navetta Pop-Up (Groep 0) aan het frame te bevestigen (fig_e).

PARASOL: handige bijpassende parasol (fig_f).

GEWATTEERD KUSSEN: voor kinderstoelen en wandelwagens van Peg Perego. Winterzijde van matelassé jersey, zomerzijde van 100% katoen (fig_g).

VARIO FOOT MUFF: voetenzak voor wandelwagens van Peg Perego (fig_h).

ONDERHOUD EN REINIGEN

HET ARTIKEL ONDERHOUDEN: bescherm het tegen weer en wind: water, regen of sneeuw; een langdurige en continue blootstelling aan zonnestralen kan vele materialen doen verkleuren; bewaar het op een droge en beschutte plaats.

HET FRAME REINIGEN: reinig regelmatig de plastic delen met een vochtige doek, zonder verdunners of andere dergelijke producten; houd de metalen delen droog zodat ze niet kunnen roesten; houd alle bewegende delen schoon (stelmechanismen, sluitmechanismen, wielen...), zorg dat er geen stof of zand op blijft zitten en smeer ze indien nodig met een lichte olie.

DE REGENKAP REINIGEN: was de kap met een spons en sop zonder reinigingsproducten.

DE DELEN IN STOF REINIGEN: borstel de delen in stof zodat er geen stof meer op zit en was ze met de hand in water dat niet warmer is dan 30°. Wring ze niet uit, bleek ze niet en strijk ze niet; laat ze niet stomen; ontvlek ze niet met verdunners en laat ze niet drogen in een droogtrommel.



PEG-PÉREGO S.p.A.



Peg-Pérego S.p.A. is houder van het ISO-certificaat 9001. Dit certificaat biedt aan onze klanten en gebruikers van onze producten een waarborg voor een transparante werkwijze en dus vertrouwen. Peg Pérego kan op

elk ogenblik de in deze documenten beschreven modellen wijzigen om technische of commerciële redenen. Peg Pérego wenst zo veel en zo goed mogelijk tegemoet te komen aan de wensen van onze klanten. De mening van onze klanten kennen, is dus heel belangrijk voor ons. Wij verzoeken u daarom vriendelijk een ogenblikje tijd te nemen om onze VRAGENLIJST TE VREDEN KLANTEN in te vullen als u één van onze producten gebruikt en ons uw eventuele opmerkingen of suggesties stuurt. U vindt de vragenlijst op het adres: www.pegperego.com

TECHNISCHE SERVICE PEG-PÉREGO

Indien delen van het model per ongeluk kwijt raken of beschadigd raken, dient u alleen originele reserveonderdelen van Peg Pérego te gebruiken. Voor eventuele reparaties aan, vervanging van of informatie over de producten, verkoop van originele reserveonderdelen en accessoires, kunt u contact opnemen met de Assistentiedienst van Peg Pérego. Vermeld hierbij, indien mogelijk, het serienummer van het product.

tel. 0039/039/60.88.213

fax 0039/039/33.09.992

e-mail assistenza@pegperego.it

site internet www.pegperego.com

DK_Dansk

Tak for dit valg af et produkt fra Peg-Pérego.

! PAS PÅ!

- **VIGTIGT: læs denne vejledning nøje, og behold den til fremtidig brug. Der er risiko for barnets sikkerhed, hvis denne vejledning ikke følges.**
- Dette produkt blev designet til transport af 1 barn i sædet.
- Brug ikke dette produkt til flere passagerer, end fabrikanten har tiltænkt.
- Dette produkt er godkendt til børn fra fødslen op til en vægt på 15 kg i sædet.
- Når det bruges sammen med "Seggiolino Si Switch": Til spædbørn anbefaler vi, at ryglænet lægges helt ned under brug.
- Drej ikke sædet rundt, mens barnet sidder i det.
- Si Switch er blevet designet til brug i kombination med Peg-Pérego Ganciomatic produkter: Si Switch + "Primo Viaggio SL" autosædet (gruppe 0+) er godkendt til børn fra fødslen og op til 13 kg. Si Switch + "Navetta POP-POP" vuggen (gruppe 0) er godkendt til børn fra fødslen og op til 9 kg.
- Denne artikel er designet til brug i kombination med Peg-Pérego Ganciomatic produkter: "Primo Viaggio SL" autosæde (gruppe 0+), "Navetta Pop-Up" vugge (gruppe 0).
- Når det bruges i kombination med sædeenheden: dette produkt er egnet til et barn, det selv kan sætte sig op, rulle og ikke skubbe sig med sine hænder og knæ. Barnets max. vægt: 9 Kg.
- Må ikke bruge nogen anden madras, der er angivet af fabrikanten i sædeenhedens betjeningsvejledning.
- Under brug, skal enhver bærehåndtag (hvis til stede) placeres udenfor sædeenheden, uden for rækkevidde for børn.
- Når den anvendes i kombination med et bilsæde (0+ gruppe), gør denne vogn det ikke ud for en vugge eller seng.
- Hvis barnet har behov for at sove, skal det lægges i en passende lift, vugge eller seng.
- **ADVARSEL** Kontroller, at barnevognsstallets eller sædeenhedens eller autostolens påsætningsenheder er korrekt tilkoblet inden brug. Kontroller, at Peg-Pérego Ganciomatic produkterne er korrekt fæstnet på enheden.
- **ADVARSEL** Montagen og forberedelsen af produktet skal udføres af en voksen.
- Brug ikke dette produkt, hvis der er dele, der mangler, eller hvis der er tegn på brækage.
- **ADVARSEL** Brug altid fastspændingsanordningssystemet. Brug altid fempunktssele. Brug altid skridtselen sammen med maveselen.
- **ADVARSEL** Efterlad aldrig dit barn uden opsyn.
- Slå altid bremsen til, når vognen er stillestående.
- **ADVARSEL** Sørg for at alle låseanordninger er tilkoblet inden brug.
- **ADVARSEL** For at undgå skader, sørg da for, at dit barn ikke er i nærheden, når dette produkt klappes op og klappes sammen.
- **ADVARSEL** Dette produkt er ikke legetøj. Lad ikke dit barn lege med dette produkt.
- Stik ikke fingrene ind i mekanismerne.
- Pas på, at du ikke kommer til at skade barnet, når du justerer mekanismerne (styr, ryglæn).

- Enhver vægt, der hænger på styret eller håndtagene, kan gøre enheden ustabil. Følg fabrikantens vejledning, hvad angår den maksimale transportvægt.
- Frontbøjlen er ikke designet til at understøtte barnets vægt. Den er ikke designet til at holde barnet i sædet, og den erstatter ikke maveselen.
- Last ikke kurven med mere end 5 kg. Placér ikke vægt i kopholderen, der overstiger den vægt, der angives på kopholderne, og put aldrig varme drikke i kopholderen. Placér ikke mere end 0,2 kg last i kalechelommen (hvis enheden er udstyret med en sådan).
- Brug ikke produktet tæt på trappetrin, varmekilder, åben ild eller farlige objekter, der er inden for barnets rækkevidde.
- Der må kun anvendes reservedele, der leveres eller anbefales af producenten/forhandleren.
- **ADVARSEL** Brug ikke regnslaget indenfor (hvis enheden er udstyret med et sådant), og kontrollér jævnligt for at sikre, at barnet ikke har det for varmt. Parker ikke klapvognen tæt ved varmekilder, og hold den på afstand af tændte cigaretter. Regnslaget må ikke bruges på en klapvogn uden en kaleche eller solparasol, der kan holde den. Brug kun regnslaget under overvågning. Sørg for, at regnslaget ikke støder sammen med nogen af vognstellet eller klapvognens bevægelige dele. Fjern altid regnslaget, før du folder dit vognstel eller din klapvogn sammen.
- **ADVARSEL** Dette produkt er ikke egnet til jogging eller skøjteløb.
- Slå bremsen til, når du sætter barnet i eller tager barnet op af klapvognen.
- **ADVARSEL** Læg ikke nogen madrasser i.

PRODUKTETS KOMPONENTER

Kontroller indholdet i emballagen og kontakt Servicecenteret i tilfælde af reklamationer.

- **Si Switch COMPLETEO klapvognen omfatter:** 2 drejelige eller låste hjul, 2 baghjul, en kurv, en kaleche, en fodpose, en støttebøjle fortil og et regnslag.
- **Si Switch CLASSICO klapvognen omfatter:** 2 drejelige eller låste hjul, 2 baghjul, en kurv, en kaleche, en støttebøjle fortil.

BRUGSANVISNING

1. **UDFOLDNING AF KLAPVOGNEN:** Løft sidegrebene på håndtagene samtidigt (fig. a), og træk opad, indtil klapvognen foldes ud. For at sikre at den er korrekt udfoldet, skal man kontrollere, at et siderørene er fastgjort til hinanden (fig. b).
2. Hvis krogene ikke griber korrekt til i hinanden, skal man trykke sædet nedad (fig. c), indtil det klikker på plads. Til sidst trykkes ned med foden (fig. d).
3. Sæt forreste støttebøjle i brugspositionen ved at løfte den opad, indtil den låses på plads (fig. e).
4. **KURV:** Kurven monteres ved at skubbe stropen over de bagerste kroge A og B og over de forreste kroge C og D.
5. **BREMSE:** Klapvognen bremses ved at skubbe bremsepedalen på baghjulsgruppen ned med foden. For at løse bremsene, løftes pedalen i modsat retning (fig. a). Når klapvognen holder stille, bør bremsene altid slås til.
DREJHJUL: Sænk grebet (pil 1) for at få forhjulene til at dreje. Skub grebet i den modsatte retning (pil 2) for at låse forhjulene. Baghjulene kan ikke dreje (fig. b).
6. **FORSTYKKE:** Kan justeres til 2 indstillinger:
INDSTILLING 1: under brugen
INDSTILLING 2: sammenklæppet.
For at kunne justere det trykker du på begge

sideknapperne samtidigt.

7. Forreste støttebøjle kan åbnes i den ene side for at gøre det lettere for barnet at komme ind og ud at klapvognen, når han eller hun bliver større. Forreste støttebøjle åbnes ved at trykke på knappen under armlænet, samtidig med at bøjlen trækkes udad (fig. a). Forreste støttebøjle fjernes ved at trykke på de to knapper under armlænet, samtidig med at bøjlen trækkes udad (fig. b).
Forreste støttebøjle fastgøres ved at sætte de to ender ind i armlænene, indtil de kigger på plads (fig. c).
8. **KALECHE:** Åben lynlåsen for at lukke kalechen op og beskytte barnet mod solen, også når ryglænet er lænet helt tilbage (fig. a).
Hvis der løftes i stofstropen fremkommer en netindsætning, så du kan se barnet, mens det sover, og det giver også bedre ventilation (fig. b).
Kalechen løsnes ved at løsne fastgørelserne i begge sider af sædet (fig. c).
Kalechen har et øje, hvorfra du kan hænge barnets yndlingslegetøj (fig. d).
9. **FODPOSE Si Switch COMPLETEO:** For at fastgøre fodposen korrekt glides den under fodstøtten og benstøtten og lægges over sædet, samtidig med at støttebøjlen holdes på ydersiden. Fastgør FØRSTE knap til fodposen på indersiden af klapvognen (fig. a), og hægt frakkeknapperne, også til støttebøjlen (fig. b).
Når klapvognens ryglæn sænkes, er det muligt at placere fodposen højere oppe, og dermed dække barnet bedre. For at gøre dette fastgøres fodposens ANDEN knap til indersiden af klapvognen (fig. c), og frakkeknapperne hæftes til de højeste løkker, (fig. d).
10. **REGNSLAG Si Switch COMPLETEO:** Regnslaget fastgøres ved at lægge det over klapvognen, fastgøre det i siderne til indersiden af stellet (fig. 1), og fastgøre elastikkerne, efter at de er trukket rundt om den nederste del af klapvognsstellet (fig. 2).
11. **FEM-PUNKTS SIKKERHEDSSELE:** for at spænde selen, skal man sætte de to spænder på maveremmen (med selerne fastgjort pil a) i benremmen, til der høres et klik (pil b). Løsn dem ved at trykke på knappen midt på spændet (pil c), og træk maveselen udad (pil d).
12. For at stramme maveselen trækkes i begge sider i pilenes retning. For at løsne den, gøres det modsatte.
13. Sikkerhedsselen kan justeres til 3 indstillinger i højden, så de svarer til barnet højde. Når barnet er blevet større, er det nødvendigt at indstille selen til den højeste indstilling.
14. For at regulere sikkerhedsselerne i højden skal man hægte de to spænder på bagsiden af ryglænet af. Man skal trække selerne mod sig selv (pil a), indtil spænderne hæftes af og herefter føre dem ind i åbningerne på ryglænet (pil b). Træk selerne ud af betrækket (pil c) og før dem ind i den ønskede åbning (pil d), hægt til sidst spænderne fast igen bag på ryglænet (pil e). Når spænderne er korrekt fastgjort høres et klik (fig. f).
15. **REGULERING AF BENSTØTTEN:** Benstøtten kan indstilles i to positioner. Man sænker den ved at trække de to sidegreb nedad samtidig med, at benstøtten sænkes. Man hæver benstøtten ved at skubbe den opad, indtil den låses på plads.
REGULERING AF RYGLÆN: Ryglænet kan vippes til forskellige stillinger. Man sænker ryglænet ved at løfte håndgrebet og samtidig sænke ryglænet og låse det i den ønskede stilling. Man løfter ryglænet ved at skubbe det opad.
16. **SÆDE DER KAN VENDES** Sædet kan fastgøres til rammen, så det vender mod mor (fig. a) eller mod verden (fig. b).
17. **LØSNE/FASTGØRE SÆDET**
Sådan løsnes sædet: Tryk samtidigt på sideknapperne

og løft sædet, som er blevet løsnet ved tryk på det runde område af, som vist i figur (fig_a).

Sådan fastgøres sædet: Sæt sædet på stellet med sideknapperne ud for de tilhørende huller. Sædet vil klikke på plads (fig_b).

Kontrollér, at de to sideknapper er korrekt fastgjort.

- 18- SAMMENFOLDNING AF KLAPVOGGEN: Klapvognen kan sammenfoldes:

- uden sædet
- med sædet vendende mod mor
- med sædet vendende mod verden

For at sammenfolde klapvognen med sædet påsat (i begge retninger) skal man:

Sammenfolde kalechen, sænke ryglænet helt, sænke forreste støttebøjle til anden position (lukkeposition), og låse forhjulene.

Løfte grebene på håndtagene ét ad gangen, indtil du hører et klik (fig_a)

- 19- Grib om midterhåndtaget, og træk det opad, indtil klapvognen foldes sammen. Kontrollér sikkerhedsfastgørelsen for at sikre, at stellet er korrekt sammenfoldet. Når klapvognen er sammenfoldet, kan den stå oprejst.
- 20- Klapvognen kan foldes endnu mere sammen, hvis sædet løsnes (afsnit 17).
- 21- SÅDAN BÆRES KLAPVOGGEN: Det er meget nemt at bære klapvognen (med forhjulene låst) i midterste håndtag (fig_a). Den kan også bæres i side håndtaget (fig_b).
- 22- AFTAGNING AF BEKLÆDNINGEN: Sådan fjernes beklædningen fra klapvognen: Fjern sædet fra stellet (afsnit 17 a); Skub beklædningen af fodstøtten (fig_a); Frigør de fire elastikbånd fra siderne af ryglænet (fig_b); Fjern skridtstroppen (fig_c);
- 23- knap de stive tapper op, og tag dem af (fig_d) i begge sider bag på ryglænet; Skub de to spænder ud (fig_e); Løsn stroppens to skruer i begge sider ved brug af en skruetrækker og tang til at fastholde møtrikken (fig_f); Fjern beklædningen oppe fra.

FASTGØRELSE AF NAVETTA POP-UP & PRIMO VIAGGIO SL

- 24- NAVETTA POP-UP: Navetta Pop-Up vuggen, sælges separat, kan fastgøres til stellet, skal du købe adapterne som ekstra tilbehør. Se den tilhørende brugsanvisning for korrekt fastgørelse.

PRIMO VIAGGIO SL: For at fastgøre Primo Viaggio SL autosædet, sælges separat, til stellet, skal man anskaffe adaptere som ekstraudstyr. Se den tilhørende brugsanvisning for korrekt fastgørelse af autosædet.

SERIENUMMER

- 25- På Si Switch sædet findes følgende oplysninger: Produktnavn, produktionsdato og serienummer. Disse oplysninger er nødvendige ved en skadeanmeldelse (fig_a).

På Si Switch ryglænet findes følgende oplysninger: Produktnavn, produktionsdato og serienummer. Disse oplysninger er nødvendige ved en skadeanmeldelse (fig_b).

TILBEHØR

- 26- MYGGENET: Kan fastgøres til kalechen (fig_a).
TASKE: Denne bleskiftetaske med måtte kan fastgøres til klapvognen (fig_b).
KOPHOLDER: Kan fastgøres til muslingeknappen på

stellet (fig_c)

- 27- REJSETASKE: Praktisk taske til flyrejse med klapvognen (fig_d).

FASTGØRELSE: Adaptere til fastgørelse af PegPerego Primo Viaggio SL autosæde, (gruppe 0+), Navetta Pop-Up" vugge (gruppe 0) til stellet (fig_e).

PARASOL: En praktisk parasol, der matcher med klapvognen (fig_f).

POLSTRET SÆDE: til Peg Perego højstole og klapvogne. Vinterside med quiltet jerseystof, sommerside i 100 % bomuld (fig_g).

VARIO FOOT MUFF: fodpose til Peg Perego klapvogne (fig_h).

RENGØRING OG VEDLIGEHOLDELSE

VEDLIGEHOLDELSE AF PRODUKTET: Beskyt produktet mod vejrforholdene: vand, regn eller sne; mange materialer vil skifte farve, såfremt de udsættes for sollys i længere tid; opbevar produktet på et tørt sted.

RENGØRING AF STELLET: Rengør delene i plastik regelmæssigt med en fugtig klud og brug ikke opløsningsmidler eller lignende produkter; hold alle metaldele tørre for at forhindre rustdannelse; hold de bevægelige dele (justeringsmekanismer, påhægningsmekanismer, hjul...) rene og fri for støv eller sand; smør med en let olie efter behov.

RENGØRING AF REGNSLAGET: Kan vaskes med en svamp og sæbevand men uden brug af rengøringsmidler.

RENGØRING AF DELE I STOF: børst stofdelene for at fjerne støv og vask dem i hånden ved en højeste temperatur på 30°; må ikke vrides; må ikke klorbleges; må ikke stryges; må ikke kemisk renses; fjern ikke pletter med opløsningsmidler og tør ikke stofdelene i en tromletørremaskine.



PEG-PÉREGO S.p.A.



Peg Pérego S.p.A. er ISO 9001 certificeret. Certificeringen yder kunder og forbrugere garanti for gennemskuelighed og tillid til måden firmaet arbejder på. Peg-Pérego

forbeholder sig retten til på ethvert tidspunkt at foretage ændringer af de heri beskrevne modeller af tekniske eller forretningsmæssige grunde. Peg-Pérego er til forbrugernes disposition med henblik på at opfylde deres behov på bedste måde. Det er derfor yderst vigtigt og værdifuldt for os at høre, hvad vores kunder mener. Vi vil derfor være dig taknemmelige, hvis du efter anvendelsen af et af vores produkter udfylder SPØRGESKEMAET VEDR. KUNDETILFREDSHED, som du finder på vores internetside, hvor du kan anføre bemærkninger eller forslag: www.pegperego.com

SERVICEAFDELINGEN PEG-PÉREGO

Skulle det ske, at dele af modellen mistes eller beskadiges, må der kun anvendes originale Peg-Pérego reservedele. For eventuelle reparationer, udskiftninger, produktoplysninger, salg af originale reservedele og tilbehør bedes du kontakte Serviceafdelingen hos Peg Pérego med oplysning om produktets serienummer, hvis et sådant findes.

Tlf.: 0039/039/60.88.213 **fax** 0039/039/33.09.992
e-mail assistenza@pegperego.it
Internetside www.pegperego.com

FI_Suomi

Kiitos, kun olet valinnut Peg-Pérego-tuotteen.



HUOMAA

- **TÄRKEÄÄ:** Lue nämä ohjeet huolellisesti ja säilytä ne tulevaa käyttöä varten. Lapsen turvallisuus voi vaarantua, jos näitä ohjeita ei noudateta.
- Tämä tuote on suunniteltu 1 lapsen kuljettamiseen istuimella.
- Älä käytä tätä tuotetta suuremmalle matkustajamäärälle, kuin mitä valmistaja on tarkoittanut.
- Tämä tuote on hyväksytty lapsille syntymäpainoisista 15 kg asti istuimella.
- Käytettäessä yhdessä Seggiolino Si Switchin kanssa: vastasyntyneitä varten selkänöja kannattaa laskea täysin ala-asentoon.
- Älä käännä istuinta ympäri lapsen istuessa siinä.
- Si Switch on suunniteltu käytettäväksi yhdessä Peg-Pérego Ganciomatic -tuotteiden kanssa: Si Switch + Primo Viaggio SL -turvaistuin (Ryhmä 0+) on hyväksytty käytettäväksi lapsille syntymästä lähtien 13 painokiloon asti; Si Switch + Navetta POP-POP -vaunukoppa (Ryhmä 0) on hyväksytty käytettäväksi lapsille syntymästä lähtien 9 painokiloon asti.
- Tämä tuote on suunniteltu käytettäväksi yhdessä Peg Pérego Ganciomatic -tuotteiden kanssa: Primo Viaggio SL -turvaistuin (Ryhmä 0+), Navetta Pop-Up -vaunukoppa (Ryhmä 0).
- Käytä vain lastenvaunujen rungon valmistajan suosittelemia patjoja (suositellut patjat löytyvät lastenvaunujen käyttöohjeesta).
- Mahdollinen kantokahva tulee käytön aikana kääntää lastenvaunujen korin ulkopuolelle pois lapsen ulottuvilta.
- Ei korvaa sänkyä tai kehtoa käytettynä auton turvaistuimen (ryhmä 0+) kanssa.
- Kun lapsen on aika nukkua, tuote sijoitetaan käyttöön soveltuvaan lastenvaunun runkoon, sänkyyn tai kehtoon.
- **VAROITUS** Tarkasta, että lastenvaunujen runko tai istuinyksikkö tai autonistuimen lisälaitteet on kiinnitetty oikein ennen käyttöä; tarkasta, että Peg Pérego Ganciomatic -tuotteet on kiinnitetty oikein tuotteeseen.
- **VAROITUS** Aikuisen tulee suorittaa tuotteen kokoonpano ja käyttöönoton valmistelu.
- Älä käytä tätä tuotetta, jos osia puuttuu, tai tuotteessa on merkkejä murtumista.
- **VAROITUS** Käytä aina kiinnitysjärjestelmää. Käytä aina viisipistevaljaita; käytä aina valjaiden haarahihnaa yhdessä vyötäröhihnan kanssa.
- **VAROITUS** Älä koskaan jätä lastasi ilman valvontaa.
- Käytä aina jarrua paikallaan oltaessa.
- **VAROITUS** Varmista, että kaikki lukituslaitteet ovat kytkettynä ennen käyttöä.
- **VAROITUS** Vammojen välttämiseksi, varmista, että lapsesi ei ole lähellä, kun taitat tätä tuotetta auki ja kokoon.
- **VAROITUS** Tämä tuote ei ole lelu. Älä anna lapsesi leikkiä tällä tuotteella.
- Älä laita sormia mekanismeihin.
- Ole varovainen, ettet satuta lasta mekanismeja (ohjaustankoa, selkänöjaa) säätäessäsi.

- Ohjaustangosta tai kahvoista riippuvat painot voivat tehdä tuotteesta epävakaa; noudata valmistajan ohjeita koskivia kuljettavia enimmäiskuormia.
- Etutankoa ei ole suunniteltu tukemaan lapsen painoa. Sitä ei ole suunniteltu pitämään lasta istuimella, eikä se korvaa vyönauhaa.
- Älä laita yli 5 kg kuormaa koreihin. Älä kuormita kupinpidikettä enempää kuin mitä itse kupinpidikkeessä on ilmoitettu, äläkä koskaan aseta siihen kuumia juomia. Älä laita yli 0,2 kg kuormaa kuomun taskuihin (jos sellaisia on).
- Älä käytä tuotetta portaiden tai rappusten, lämmönlähteiden, paljaiden liekkien, tai vaarallisten esineiden lähellä.
- Tuotteessa saa käyttää vain valmistajan/jälleenmyyjän suosittelemia tai valmistamia varaosia.
- **VAROITUS** Älä käytä sadekuomua (jos sellainen on olemassa) sisätiloissa, ja varmista säännöllisesti, ettei lapsella ole liian kuumaa; älä pysäköi lastenrattaita lämmönlähteiden lähelle ja pidä ne poissa syytetytten tupakoiden ulottuvilta. Sadesuojaa saa käyttää rattaissa vain, kun suojan tukena on rattaiden kuomu tai aurinkovarjo.Käytä sadesuojaa ainoastaan aikuisen valvonnassa. Varmista, että sadekuomu ei ole lastenrattaiden liikkuvien osien tiellä; poista aina sadekuomu ennen lastenrattaiden laittamista kokoon.
- **VAROITUS** Tämä tuote ei sovellu käytettäväksi hölkkäämisen tai luistelun yhteydessä.
- Käytä jarrua laittaessasi lasta rattaisiin ja ottaessasi lapsen pois niistä.
- **VAROITUS** Älä lisää ylimääräistä patjaa rattaisiin.

TUOTTEEN OSAT

Tarkasta pakkauksen sisältö. Jos sinulla on huomautettavaa, ota yhteyttä asiakaspalveluumme.

- **Si Switch COMPLETE -rattaiden osat:** 2 kääntyvää tai lukittavaa etupyörää, 2 takapyörää, kori, kuomu, jalkapeite, etutanko ja sadesuoja.
- **Si Switch CLASSICA -rattaiden osat:** 2 kääntyvää tai lukittavaa etupyörää, 2 takapyörää, kori, kuomu, etutanko.

KÄYTTÖOHJEET

1. **LASTENRATAIDEN AVAAMINEN:** nosta kahvojen sivuissa olevia vipuja samanaikaisesti (kuva_a) ja vedä ylöspäin, kunnes rattaat avautuvat. Varmista että rattaat ovat kunnolla avatut tarkistamalla, että sivutangot ovat kiinnittyneet toisiinsa (kuva_b).
 2. Jos kourut eivät ole kunnolla kiinni, paina istuinta alaspäin (kuva_c), kunnes ne naksahtavat paikalleen. Paina lopuksi kuvassa näkyvää kohtaa jalalla alaspäin (kuva_d).
 3. Kiinnitä etutanko paikalleen käyttöasentoon nostamalla sitä ylöspäin, kunnes se loksahtaa paikalleen (kuva_e).
 4. KORI: aseta kori paikalleen kiinnittämällä silmukat takakoukkuihin A ja B ja etukoukkuihin C ja D (kuva_a).
 5. JARRU: rattaita jarrutetaan painamalla jalalla takapyöräryhmään sijoitettua jarruvipua. Jarru vapautetaan työntämällä sitä päinvastaiseen suuntaan (kuva_a). Kytke jarru aina kun rattaat ovat paikoillaan.
- KÄÄNTYVÄT PYÖRÄT:** etupyörät voivat kääntyä, kun lasket vivun (nuoli 1). Voit lukita ne työntämällä vipua vastakkaiseen suuntaan (nuoli 2). Takapyörät ovat kiinteät (kuva_b).
6. **SUOJAKAARI:** Voidaan säätää kahteen eri asentoon: ASENTO 1: käyttö

ASENTO 2: sulkeminen.

Asentoa vaihdetaan painamalla samanaikaisesti molempia sivuilla olevia painikkeita.

7. Etutangon voi avata vain toiselta sivulta, kun halutaan auttaa vanhempia lapsia poistumaan rattaista ja tulemaan rattaisiin. Voit avata etutangon painamalla käsinjojan alla olevaa painiketta ja vetämällä samalla etutankoa ulospäin (kuva_a). Voit poistaa etutangon painamalla käsinjojen alla olevia kahta painiketta ja vetämällä samalla etutankoa ulospäin (kuva_b).

Voit kiinnittää etutangon paikalleen työntämällä päät käsinjojiin, kunnes ne loksahavat paikalleen (kuva_c).

8. KUOMU: Voit avata kuomun isommaksi avaamalla vetoketjun. Näin voit suojata lasta auringolta myös silloin kun rattaiden selkänöjä on laskettu kokonaan alas (kuva_a).

Nostamalla kankaan läppää saat esiin verkon, jonka ansiosta näet nukkuvan lapsen. Verkko parantaa ilmanvaihtoa rattaissa (kuva_b).

Voit irrottaa kuomun irrottamalla istuimen sivuissa olevat kiinnitykset (kuva_c)

Kuomussa on säilytyslenkki lapsen lempilelulle (kuva_d).

9. JALKAPEITE **Si Switch COMPLETE**: kiinnität jalkapeite oikein työntämällä se jalkatukien alle, asettamalla istuimen päälle ja pitämällä etutanko sen ulkopuolella. Kiinnität jalkapeitteen ENSIMMÄINEN nappi rattaiden sisäpuolelle (kuva_a) ja kiinnität sitten jalkapeitteen muut kiinnikkeet, myös etutankoon (kuva_b).

Jalkapeitettä voidaan nostaa selkänöjää laskettaessa, minkä ansiosta voit suojata lapsen paremmin. Tee näin kiinnittämällä jalkapeitteen TOINEN nappi rattaiden sisäpuolelle (kuva_c) ja kiinnittämällä kiinnikkeet ylimpiin silmukoihin (kuva_d).

10. SADESUOJA **Si Switch COMPLETE**: ota sadesuoja käyttöön asettamalla se rattaiden päälle, kiinnittämällä se sivuista rungon sisäisivuihin (kuva_1), vetämällä sadesuojan rattaiden alaosaan yli ja kiinnittämällä lenkit (kuva_2).
11. VIISIPISTETURVAVYÖ: kiinnität laittamalla vyötärön ympäri kulkevan vyön (jonka olkahihnat on kiinnitetty, nuoli a) soljet jalkojen välistä kulkevaan vyöhön niin, että ne naksahtavat paikalleen (nuoli b). Irrota se painamalla keskellä solkea olevaa painiketta (nuoli c) ja vedä lantiovyyötä ulkosuuntaan (nuoli d).
12. Voit kiristää valjaita vetämällä kummaltakin puolelta nuolten kuvaamiin suuntiin. Löysentäminen tapahtuu vetämällä vastakkaisiin suuntiin.
13. Turvavyöt voidaan asettaa kolmelle eri korkeudelle lapsen pituuden mukaan. Lapsen kasvaessa siirrytään korkeampaan asentoon.
14. Jos haluat säätää turvavyön korkeutta, vapauta molemman soljet selkänöjan takana. Vedä olkahihnoja itseäsi kohti (nuoli a), kunnes soljet vapautuvat ja työnä ne selkänöjan silmukoihin (nuoli b). Irrota olkahihnat verhoilusta (nuoli c) ja liitä ne sopivimpaan solkeen (nuoli d). Kiinnität sitten molemman soljet uudelleen selkänöjan taakse (nuoli e). Kun kuuluu naksahdus, soljet ovat lujasti kiinni (kuva f).

15. JALKATUEN SÄÄTÄMINEN: Jalkatuella on kaksi asentoa. Voit laskea jalkatuen vetämällä kahta sivuvipua alaspäin ja laskemalla jalkatukea samanaikaisesti. Voit nostaa jalkatuen työntämällä sitä ylöspäin, kunnes se loksahtaa paikalleen.

SELKÄNOJAN SÄÄTÄMINEN: Selkänöjä voidaan kallistaa useisiin eri asentoihin. Voit laskea selkänöjan nostamalla kahvasta ja laskemalla samalla selkänöjaa haluamaasi asentoon. Voit nostaa selkänöjaa työntämällä sitä ylöspäin.

16. KÄÄNNETTÄVÄ ISTUIN

Istuin voi olla kahdessa asennossa: kasvat menosuuntaan päin (kuva_b) tai selkä menosuuntaan

päin (kuva_a).

17. ISTUIMEN IRROTTAMINEN/KIINNITTÄMINEN
PAIKALLEEN

Istuimen irrottaminen: paina sivupainikkeita samanaikaisesti ja nosta istuinta painamalla rakenteen pyöreää aluetta kuvan osoittamalla tavalla (kuva_a). **Istuimen kiinnittäminen:** sijoita istuin runkoon siten, että sivupainikkeet ovat vastaavien reikien kohdalla; istuin napsahtaa paikalleen (kuva_b).

Varmista, että kummatkin sivupainikkeet ovat kunnolla kiinni.

18. RATAIDEN SULKEMINEN: Rattaat voidaan sulkea seuraavasti:

- ilman istuinta
- istuim selkä menosuuntaan päin
- istuim kasvot menosuuntaan päin

Voit sulkea rattaat istuimen ollessa paikallaan (molemmat suunnat) seuraavasti:

sulje kuomu, laske selkänöjä täysin alas, laske etutanko toiseen asentoon (suljettu) ja lukitse etupyörät.

Nosta vipuja yksi kerrallaan kunnes kuulet napsahduksen (kuva_a)

19. Tartu keskikahvaan ja vedä ylöspäin, kunnes rattaat taittavat kasaan. Tarkista turvakiinnitys, jotta runko on varmasti taittunut kasaan oikein. Kasaan taitetut rattaat pysyvät pystyasennossa (kuva_c).
20. Rattaat taittuvat vieläkin pienemmäksi, jos irrotat istuimen (katso kohta 17).
21. KANTAMINEN: Rattaiden kantaminen käy kätevästi (etupyörien ollessa lukittuna) keskikahvasta (kuva_a). Rattaita voidaan kantaa myös sivukahvasta (kuva_b).
22. PÄÄLLISEN IRROTTAMINEN: kun haluat irrottaa päällisen rattaista, irrota istuin rungosta (kohta 17a); vedä päällinen pois jalkatuesta (kuva_a); vedä neljä kumilenkkiä selkänöjä sivuilta (kuva_b); irrota jalkojen välinen vyö (kuva_c);
23. irrota selkänöjan takaa kummaltakin puolelta jäykkien kielekkeiden kiinnikkeet (kuva_d) ja poista kiinnikkeet; liu'uta kummatkin soljet pois (kuva_e); irrota ruuvit kummaltakin puolelta ruuvimeisselillä ja pidä mutteria paikallaan pihtien avulla (kuva_f); irrota päällinen ylhäältä.

KIINNITTÄMINEN:

NAVETTA POP-UP & PRIMO VIAGGIO SL

24. NAVETTA POP-UP: Navetta Pop-Up -koppa, joka myydään erikseen, voidaan kiinnittää runkoon. Osta tätä varten lisäosina myytävät sovitekappaleet. Katso kopan oikea kiinnittäminen asianmukaisesti käyttöoppaasta.

PRIMO VIAGGIO SL: Primo Viaggio SL -turvaistuin, joka myydään erikseen, voidaan kiinnittää runkoon. Osta tätä varten lisäosina myytävät sovitekappaleet. Katso turvaistuimen oikea kiinnittäminen asianmukaisesti käyttöoppaasta.

SARJANUMEROT

25. Si Switch -istuimesta löytyvät seuraavat tiedot: tuotteen nimi, valmistuspäivä ja sarjanumero. Nämä tiedot ovat tarpeen korvausvaatimuksissa (kuva_a).

Si Switch -selkänöjasta löytyvät seuraavat tiedot: tuotteen nimi, valmistuspäivä ja sarjanumero. Nämä tiedot ovat tarpeen korvausvaatimuksissa (kuva_b).

LISÄVARUSTEET

26. HYTTYSVERKKO: voidaan kiinnittää kuomuun (kuva_a).

KASSI: voidaan kiinnittää rattaisiin (kuva_b).

JUOMAPIDIKE: voidaan kiinnittää rungon erityiseen painikkeeseen (kuva_c)

27. MATKAKASSI: Kätevä kassi kuljetettaessa rattaita lentomatkoilla (kuva_d).

SOVITEKAPPALEET: sovitekappaleet, joita tarvitaan PegPerego Primo Viaggio SL -turvaistuinten (Ryhmä 0+), Navetta Pop-Up -vaunukoppa (Ryhmä 0), kiinnittämiseksi runkoon (kuva_e).

AURINKOVARJO: kätevä rattaisiin sopiva aurinkovarjo (kuva_f).

PEHMUSTETTU TYNNY: Peg Peregon syöttötuoleihin ja rattaisiin. Talvipuoli tikaitua jerseyä, kesäpuoli 100-prosenttista puuvillaa (kuva_g).

VARIO FOOT MUFF: jalkapeite Peg Peregon rattaisiin (kuva_h).

PUHDISTUS JA HUOLTO

TUOTTEEN HUOLTO: Suojaa tuote sateelta, lumelta ja vedeltä. Jatkuva altistuminen auringonvalolle saattaa muuttaa monien materiaalien värejä. Säilytä tuote kuivassa paikassa.

RUNGON PUHDISTUS: Puhdista muoviosat säännöllisesti kostealla kankaalla. Älä käytä liuotteita tai muita vastaavia tuotteita. Pidä tuotteen metalliosat kuivina, jotta ne eivät ruostu. Pidä kaikki liikkuvat osat (säätömekanismit, kiinnitysmekanismit, pyörät jne.) puhtaina ja poista niistä sora ja hiekka. Voitele tarvittaessa kevytöljyllä.

SADESUOJAN PUHDISTUS: Pese saippuavedellä ja sienellä. Älä käytä pesuainetta.

KANGASOSIEN PUHDISTUS: pöly harjataan kangasosista ja kangas pestään käsin enintään 30-asteisessa vedessä. Ei saa vääntää kuivaksi. Ei kloorivalkaisua, ei silytystä, ei kuivapesua, ei tahrainpoistoa liuotteilla, ei rumpukuivausta.



PEG-PÉREGO S.p.A.



Peg Pérego S.p.A. on ISO 9001 -sertifioitu yritys. Sertifiointi on asiakkaille ja kuluttajille tae siitä, että yritys toimii läpinäkyvästi ja tuotettavasti. Peg Pérego voi koska tahansa tehdä tässä julkaisussa

kuvattuihin malleihin teknisistä tai kaupallisista syistä muutoksia. Peg Pérego haluaa palvella asiakkaitaan ja vastata parhaansa mukaan kaikkiin heidän tarpeisiinsa. Siksi asiakkaidemme mielipiteet ovat meille erittäin tärkeitä ja arvokkaita. Olisimmekin hyvin kiitollisia, jos haluaisit tuotettamme käytettyäsi täyttää KULUTTAJAN TYYTYVÄISYYSKYSELYN ja kertoa siinä mahdollisista huomautuksista ja parannusehdotuksista. Kyselyn löydät Internet-sivuiltamme: www.pegperego.com

PEG-PÉREGO-ASIAKASPALVELU

Jos mallin osat sattuvat menemään hukkaan tai ne vaurioituvat, käytä ainoastaan Peg Péregon alkuperäisiä varaosia. Jos tuotteet vaativat korjausta, osia tulee vaihtaa, haluat lisätietoa tuotteista tai tilata alkuperäisiä varaosia ja lisävarusteita, ota yhteyttä Peg Pérego -yhtiön asiakaspalveluun ja jos mahdollista, ilmoita tuotteen sarjanumero.

puh. +39 039 60 88 213 **fax** +39 039 33 09 992
s-posti assistenza@pegperego.it
Internet-sivu www.pegperego.com

CZ_Čeština

Děkujeme, že jste si vybrali výrobek Peg-Pérego.

! UPOZORNĚNÍ

- **DŮLEŽITÉ: pozorně si přečtěte tyto pokyny a uchovejte je pro budoucí použití. Při nedodržení těchto pokynů hrozí ohrožení bezpečnosti dítěte.**
- Tento produkt je určen k přípravě 1 dítěte v sedačce.
- Nepoužívejte tento produkt pro větší počet dětí než pro kolik je určen výrobcem.
- Tento produkt je schválen pro použití dětmi v sedačce od narození do hmotnosti 15 kg.
- Při použití v kombinaci s „Seggiolino Si Switch“: V případě kojenců doporučujeme úplné sklopení opěradla.
- Neotáčejte sedačku, když v ní dítě sedí
- Si Switch byl vytvořen pro použití v kombinaci s produkty Peg-Pérego Ganciomatic: Si Switch + sedačka „Primo Viaggio SL“ (skupina 0+) je schválena pro děti od narození do hmotnosti 13 kg; Si Switch + „Navetta POP-POP“ dětský koš (skupina 0+) je schválen pro děti od narození do hmotnosti 9 kg.
- Tento produkt je určen k použití v kombinaci s následujícími produkty Peg Perego Ganciomatic: Sedačka „Primo Viaggio SL“ (skupina 0+), dětský koš „Navetta Pop-Up“ (skupina 0).
- Při použití v kombinaci s konstrukcí kočárku: tento produkt je vhodný pro děti, které neumí samostatně sedět, převracet se a nedokážou se zvednout na ruce nebo kolena. Maximální hmotnost dítěte: 9 kg.
- Nepoužívejte jinou matraci než tu, která je uvedena výrobcem v Návodu k použití konstrukce kočárku.
- Během použití musí být madlo pro přehášení (je-li přítomno) přesunuto do vnější polohy mimo konstrukci kočárku a mimo dosah dětí.
- Při použití v kombinaci s autosedačkou (skupina 0+), tento produkt nenahrazuje lůžko nebo postel.
- Pokud dáváte dítě spát, dejte jej do vhodné korby kočárku, lůžka nebo postele.
- **VAROVÁNÍ** Před použitím zkontrolujte, zda jsou konstrukce kočárku, sedačky nebo upevňovací prvky autosedačky správně upevněny; zkontrolujte, zda jsou produkty Peg Perego Ganciomatic správně upevněny k těmto prvkům.
- **VAROVÁNÍ** Sestavení a přípravu produktu musí provádět dospělá osoba.
- Nepoužívejte tento produkt, pokud chybí některé součástky nebo pokud produkt vykazuje známky poškození.
- **VAROVÁNÍ** Vždy používejte zádržný systém; vždy používejte pětibodový pás; vždy používejte popruh v rozkroku v kombinaci s popruhem v pase.
- **VAROVÁNÍ** Nikdy nenechávejte dítě bez dozoru.
- Při zastavení vždy aktivujte brzdu.
- **VAROVÁNÍ** Před použitím produktu se ujistěte, že všechny zámky jsou zaklapnuté.
- **VAROVÁNÍ** Zabraňte úrazu – během rozkládání a skládání produktu udržujte dítě v bezpečné vzdálenosti.
- **VAROVÁNÍ** Tento výrobek není hračka. Nenechávejte děti hrát si s tímto produktem.
- Nevkládejte prsty do mechanismů produktu.

- Během nastavování mechanických součástí (rukojeť, opěrka zad) dbejte na to, abyste neporanili dítě.
- Při zavěšení předmětů na rukojeť nebo držadla může být produkt nestabilní; dodržujte pokyny výrobce ohledně maximální nosnosti produktu.
- Přední madlo není určeno k nesení hmotnosti dítěte. Není určeno k tomu, aby udrželo dítě v sedačce a nenahrazuje popruh v pase.
- Nevkládejte do koše předměty o celkové hmotnosti přesahující 5 kg. Nevkládejte do držáku pohárků předměty o hmotnosti vyšší než je uvedena na samotném držáku pohárků a nikdy nevklaďte do držáku pohárků horké nápoje. Nevkládejte do střešních kapes (jsou-li součástí produktu) předměty o hmotnosti přesahující 0,2 kg.
- Nepoužívejte produkt v blízkosti schodišť nebo schodů, zdrojů tepla, otevřeného ohně nebo nebezpečných předmětů v dosahu dítěte.
- Musí se používat pouze náhradní díly dodané nebo doporučené výrobcem/distributorem.
- **VAROVÁNÍ** Nepoužívejte stříšku proti dešti (je-li součástí produktu) v interiérech a pravidelně kontrolujte, zda dítěti není příliš teplo. Nenechávejte kočárek v blízkosti zdrojů tepla a udržujte zapalené cigarety v bezpečné vzdálenosti. Ochrana proti dešti se nesmí použít na kočárku, který nemá stříšku nebo slunečnick, na který by se dala připevnit. Stříšku proti dešti používejte pouze za dozoru dospělé osoby. Zajistěte, aby stříška proti dešti nezasahovala do pohyblivých součástí vozíku nebo kočárku; před složením vozíku nebo kočárku vždy sejměte stříšku proti dešti.
- **VAROVÁNÍ** Tento produkt není vhodný pro použití při kondičním běhu nebo jízdě na bruslích.
- Při vkládání a vyjímání dítěte aktivujte brzdu.
- **VAROVÁNÍ** Nepřidávejte žádné matrace.

SOŠKY VÝROBKU

Zkontrolujte obsah obalu a v případě reklamace kontaktujte servisní středisko.

- **Součásti kočárku Si Switch COMPLETEO jsou:** 2 přední kolečka, která se mohou otáčet do strany nebo být zablokována, 2 zadní kolečka, koš, stříška, nánožník, přední madlo a pláštěnka.
- **Součásti kočárku Si Switch CLASSICO jsou:** 2 přední kolečka, která se mohou otáčet do strany nebo být zablokována, 2 zadní kolečka, koš, stříška, přední madlo.

NÁVOD NA POUŽITÍ

1. **ROZLOŽENÍ KOČÁRKU:** současně zvedněte páky na stranách (obr. a) a zatáhněte za ně, až se kočárek rozloží. Zkontrolujte, že je kočárek řádně rozložený a oba boční nosníky jsou upevněny (obr. b).
2. Pokud nejsou háky řádně upevněny, zatlačte sedadlo dolů (obr. c), dokud nezapadnou. Nakonec zatlačte dolů nohou (obr. d).
3. Zvednutím, až zapadne, vložte na místo přední madlo (obr. e).
4. **KOŠ:** koš připevněte tak, že přetáhnete popruhy přes zadní háky A a B a přední háky C a D (obr. a).
5. **BRZDA:** kočárek zabrzdíte tak, že nohou sešlápnete brzdovou páku umístěnou na zadních kolečkách. Uvolněním směrem nahoru ji zase odblokujete (obr. a). Při zastavení kočárek vždy zabrzdíte.

KOLEČKA OTÁČEJÍCÍ SE DO STRANY: aby se přední kolečka

otáčela do strany, stiskněte páku dolů (šipka 1). Chcete-li kola zafixovat v poloze, zatlačte na páku opačným směrem (šipka 2). Zadní kola jsou pevná (obr. b).

6. **PŘEDNÍ MADLO:** Můžete ho nastavit do 2 výšek: POLOHA 1: použití kočárku POLOHA 2: složení kočárku. Seřízení se provádí současným stisknutím obou bočních tlačítek.
7. Pokud je dítě větší, aby mohlo snadněji nastoupit a vystoupit, lze přední madlo otevřít pouze na jedné straně. Přední madlo otevřete tak, že stisknete tlačítko pod loketní opěrkou a současně zatáhněte za madlo směrem ven (obr. a). Přední madlo odeberete tak, že stisknete tlačítka pod loketní opěrkou a současně zatáhněte za madlo směrem ven (obr. b).
Přední madlo namontujte tak, že vložíte jeho konce do loketních opěrek a zatlačíte (obr. c).
8. **STŘÍŠKA:** Otevřete zip a roztáhněte stříšku tak, aby bylo dítě chráněno před sluncem, i když je opěradlo kočárku plně sklopeno (obr. a). Zvednutím textilní clony odhalíte mřížku, která vám umožní vidět na dítě, když spí a pomáhá lepšímu větrání (obr. b). Pokud chcete odmontovat stříšku, uvolněte nástavce na obou stranách sedačky (obr. c). Na stříšce je záves, na který můžete zavěsit oblíbenou hračku dítěte (obr. d).
9. **NÁNOŽNÍK Si Switch COMPLETEO:** správně nasadíte nánožník tak, že jej navléknete na opěrku nohou a pod sedačku. Přední madlo musí zůstat venku. Upevněte PRVNÍ patentku na nánožníku ke vnitřní straně kočárku (obr. a) a přehněte také přes přední madlo (obr. b). Pokud sklopíte opěradlo sedačky, můžete nánožník vytáhnout dále a lépe zakrýt dítě. Pokud to chcete udělat, upevněte DRUHOU patentku na nánožníku ke vnitřní straně kočárku (obr. c) a přehněte také přes přední madlo (obr. d).
10. **PLÁŠTĚNKA Si Switch COMPLETEO:** položte pláštěnku na kočárek a upevněte ji po stranách k vnitřní rámě (obr. 1). Poté přetáhněte pláštěnku přes spodní část kočárku (obr. 2).
11. **PĚTIBODOVÝ BEZPEČNOSTNÍ PÁS:** Chcete-li připnout bezpečnostní pás, zapojte dvě přezky břišního pásu (s připojeným ramenním pásem, šipka a) do spony pásu pro nohy, dokud neuslyšíte cvaknutí (šipka b). Pro odpoutání stisknete tlačítko umístěné ve středu pásu (šipka c) a vytáhněte popruh kolem pasu ven (šipka d).
12. Bederní popruh utáhněte zatažením na obou stranách ve směru šipek; pro jeho uvolnění postupujte opačně.
13. Bezpečnostní pásy můžete seřídit do 3 výšek podle výšky dítěte. Jakmile dítě povyroste, je nutné nastavit vyšší polohu.
14. Výšku bezpečnostního pásu nastavíte uvolněním dvou přezek na zadní straně závodové opěrky. Vytahujte ramenní popruhy směrem k sobě (šipka a), dokud se přezka neuvolní, a zasuňte je do oček na závodové opěrce (šipka b). Vytáhněte ramenní pásy z potahu (šipka c) a protáhněte je nejvhodnější přezkou (šipka d). Poté opět upevněte dvě přezky za závodovou opěrkou (šipka e). Přezky budou bezpečně zapnuty, jakmile uslyšíte cvaknutí (Obr. f).
15. **NASTAVENÍ OPĚRKY NOHOU:** Opěrku nohou je možné nastavit do 2 poloh. Pokud ji chcete spustit dolů, zatlačte obě páky po stranách dolů a současně stáhněte dolů opěrku nohou. Pokud ji chcete nastavit nahoru, zatlačte na ni, až zapadne.
NASTAVENÍ OPĚRADLA: Opěradlo lze nastavit do různých poloh. Pokud chcete opěradlo spustit dolů, zvedněte páku a zatlačte současně opěradlo dolů a zajistěte jej v požadované poloze. Pokud je chcete vysunout nahoru, zatlačte opěradlo nahoru.
16. **OTOČENÍ SEDAČKY**

Sedačku lze na rám nasadit tak, aby dítě sedělo proti (obr. a) nebo po směru (obr. b) jízdy.

17. ODPOJENÍ/PŘIPOJENÍ SEDAČKY

Odpojení sedačky: současně stiskněte tlačítka po stranách a zvedněte sedačku, která se uvolní po stisknutí kulatého tlačítka na rámu (viz obrázek a).

Upevnění sedačky: položte sedačku na rám tak, aby byla tlačítka po stranách zarovnána s otvory a zatlačte na sedadlo, aby zapadlo (obr. b).

Zkontrolujte, že tlačítka na obou stranách řádně zaklapla.

18. SLOŽENÍ KOČÁRKU: Kočárek lze složit:

- bez sedačky
- se sedačkou proti směru jízdy
- se sedačkou po směru jízdy

Pokud chcete složit kočárek s nasazenou sedačkou (v jakémkoliv směru), musíte:

složit stříšku, plně sklopit opěradlo, posunout přední madlo do 2. (zavěšené) polohy a zajistit přední kola.

Postupně zvedněte páky na madlech, dokud neuslyšíte kliknutí (obr. a).

19. Uchopte prostřední madlo a zatáhněte za něj nahoru, dokud se kočárek nesloží. Zkontrolujte zabezpečení, zda je kočárek řádně složen. Pokud je kočárek složen, lze jej svisle postavit (obr. c).

20. Kočárek lze lépe složit, pokud uvolníte sedadlo (viz odstavec 17).

21. PŘENÁŠENÍ: Pokud zajistíte přední kolečka, lze pohodlně kočárek přemísťovat pomocí prostředního madla (obr. a). Můžete jej také nést za boční madlo (obr. b).

22. ODEBRÁNÍ KRYTU: pokud chcete odebrat z kočárku kryt, odeberte sedačku z rámu (viz odstavec 17a); stáhněte kryt z opěrky nohou (obr. a); vyvléknete 4 pružné pásky ze stran opěradla (obr. b); odeberte pás v rozkroku (obr. c);

23. ma zadní straně opěradla uvolníte a odeberte pevné přezky na obou stranách (obr. d); vytáhněte dvě přezky (obr. e); pomocí šroubováku a kleští odšroubujte šrouby popruhů na obou stranách (obr. f); odeberte potah se shora.

UPEVNĚNÍ

NAVETTA POP-UP A PRIMO VIAGGIO SL

24. NAVETTA POP-UP: Dětský koš Navetta Pop-Up, který je prodáván zvlášť, je možné upevnit na rám. Budete muset koupit adaptéry, jako dodatečné příslušenství. Při upevňování postupujte podle příslušného návodu.

PRIMO VIAGGIO SL: Pokud chcete připevnit samostatně prodávanou sedačku Primo Viaggio SL k rámu, musíte zakoupit adaptéry jako dodatečné příslušenství. Při upevňování autosedačky postupujte podle příslušného návodu.

SÉRIOVÁ ČÍSLA

25. Na sedačce Si Switch jsou následující informace: název produktu, datum výroby a výrobní číslo. Tyto informace jsou důležité pro případ reklamace (obr. a).

Na opěradle Si Switch jsou následující informace: název produktu, datum výroby a výrobní číslo. Tyto informace jsou důležité pro případ reklamace (obr. b).

PŘÍSLUŠENSTVÍ

26. SÍŤ PROTI KOMÁRŮM: může být upevněna na stříšku (obr. a).

TAŠKA: tato taška na přenášení dítěte může být upevněna na kočárek (obr. b).

DRŽÁK POHÁRKU: lze pověsit na knoflík na rámu (obr. c).

27. CESTOVNÍ BRAŠNA: praktická brašna pro cestování s kočárkem v letadle (obr. d).

ADAPTÉRY: adaptéry pro upevnění autosedačky PegPerego Primo Viaggio SL (skupina 0+), Navetta POP-POP* dětský koš (skupina 0+) na rám (obr. e).

DEŠŤNÍK: praktický deštník (obr. f).

POLSTROVANÝ POLŠTÁŘ: pro vysoké židle a kočárky Peg Perego. Zimní povrch z prošívané plateniny, letní povrch ze 100% bavlny (obr. g).

VARIO FOOT MUFF: nánožník pro kočárky Peg Perego (obr. h).

ČIŠTĚNÍ A ÚDRŽBA

ÚDRŽBA: Chrňte výrobek před atmosférickými vlivy (voda, déšť nebo sníh); nepřetržitě a dlouhodobě vystavení slunečnímu záření může způsobit změnu barvy mnoha materiálů; uchovávejte výrobek na suchém místě.

ČIŠTĚNÍ PODVOZKU: Pravidelně čistěte umělohmotné části vlhkým hadrem bez použití rozpouštědel nebo jiných podobných prostředků; kovové části vždy dobře vysušte, aby nedošlo k jejich zrezivění; udržujte veškeré pohyblivé části výrobku čisté (regulační mechanismy, úchytné mechanismy, kola...) a pravidelně z nich odstraňujte prach a písek; v případě potřeby je promažte lehkým olejem.

ČIŠTĚNÍ PLÁŠTENKY: Umývejte houbou a mýdlovou vodou bez použití čisticích prostředků.

ČIŠTĚNÍ TEXTILNÍCH ČÁSTÍ: textilní části pravidelně kartáčujte, aby se na nich neusazoval prach, a perte je v ruce při max. teplotě 30°; neždímejte; nebělte chlórem; nežehlete; nečistěte chemicky; neodstraňujte skvrny pomocí rozpouštědel a nesušte v sušičce s otočným bubnem.



PEG-PÉREGO S.p.A.



Společnost Peg-Pérego S.p.a. je certifikovaná podle ISO 9001. Tato certifikace zaručuje klientům a spotřebitelům transparentnost a spolehlivost ohledně pracovních

postupů společnosti. Společnost Peg Pérego si vyhrazuje právo provést jakékoliv změny a úpravy na modelech popsanych v této publikaci, jestliže si to vyžadají technické nebo obchodní důvody. Společnost Peg Pérego je k dispozici svým zákazníkům, aby co nejlépe uspokojila veškeré jejich potřeby a požadavky. Z tohoto důvodu je pro společnost velmi užitečné a cenné se seznámit s názory svých zákazníků. Budeme vám proto velmi vděční, když po použití našeho výrobku vyplníte DOTAZNÍK O SPOKOJENOSTI ŽÁKAZNÍKŮ, který naleznete na našich internetových stránkách www.pegperogo.com, a seznámíte nás s vašimi případnými připomínkami a podněty.

SERVISNÍ SLUŽBA PEG-PÉREGO

Jestliže náhodou dojde ke ztrátě nebo poškození jednotlivých dílů výrobku, použijte pouze originální náhradní díly Peg Pérego. V případě opravy, výměny, dotazů na výrobky, prodeje originálních náhradních dílů a příslušenství se obraťte na servisní středisko Peg Pérego a pokud možno uveďte sériové číslo výrobku.

tel. 0039/039/60.88.213 **fax** 0039/039/33.09.992
e-mail assistenza@pegperogo.it
internetové stránky www.pegperogo.com

SK_Slovenčina

Ďakujeme, že ste si vybrali výrobok Peg-Pérego.



OPOZORILO

- **DŮLEŽITÉ: tieto pokyny si pozorne prečítajte a odložte si ich pre budúce použitie. Ak nebudete dodržiavať tieto pokyny, môže byť ohrozená bezpečnosť dieťaťa.**
- Tento výrobok je navrhnutý na prepravu 1 dieťaťa v sedačke.
- Tento výrobok nepoužívajte na väčší počet detí, ako je určené výrobcom.
- Tento výrobok bol schválený pre deti od narodenia do hmotnosti 15 kg v sedačke.
- Pri použití s „Seggiolino Si Switch“: V prípade dojčiat odporúčame úplné sklopenie operadla.
- Neotáčajte sedačku, keď v nej dieťa sedí
- Detský kočík Si Switch bol navrhnutý na používanie v spojení s výrobkami Peg-Perego Ganciomatic: Detský kočík Si Switch + autosedačka "Primo Viaggio SL" (skupina 0+) sú schválené pre deti od narodenia až do hmotnosti 13 kg; Detský kočík Si Switch + detský kočiarik "Navetta POP-POP" (skupina 0) sú schválené pre deti od narodenia až do hmotnosti 9 kg.
- Táto položka bola navrhnutá na použitie v spojení s výrobkami Peg Perego Ganciomatic: Autosedačka "Primo Viaggio SL" (skupina 0+), detský kočiarik "Navetta Pop-Up" (skupina 0).
- Pri použití v kombinácii s kostrou kočíka: je tento výrobok vhodný pre dieťa, ktoré nedokáže samostatne sedieť, otáčať sa a nedokáže sa vytlačiť na svoje ruky a kolená. Maximálna hmotnosť dieťaťa: 9 kg.
Nepoužívajte žiadne iné matrace ako tie, ktoré uviedol výrobca v Návoде na použitie kostry kočíka.
Počas používania presuňte držadlo na prenášanie (ak sa nachádza na výrobku) do vonkajšej polohy mimo kostry kočíka a mimo dosahu detí.
- Pri použití v kombinácii s autosedačkou (skupina 0+) nenahrádza tento prostriedok detskú postieľku alebo lôžko.
Ak vaše dieťa potrebuje spať, mali by ste ho vložiť do vhodnej kostry kočíka, detskej postieľky alebo na lôžko.
- **VAROVANIE** Pred použitím skontrolujte, či sú teleso kočíka, jednotka sedadla alebo zariadenie príslušenstva autosedačky správne zasunuté, skontrolujte, či sú produkty Peg Perego Ganciomatic správne pripevnené k položke.
- **VAROVANIE** Zostava a príprava výrobku musí byť vykonávaná dospelou osobou.
- Tento výrobok nepoužívajte, ak na ňom chýbajú nejaké časti alebo vykazuje známky zlomenia.
- **VAROVANIE** Vždy používajte systém bezpečnostného pásu. Vždy používajte päťbodové pripútanie; vždy používajte rozvodový pás na pripútanie v kombinácii s driekovým pásom.
- **VAROVANIE** Nikdy nenechávajte svoje dieťa bez dozoru.
- Keď stojíte, vždy zatiahnite brzdu.
- **VAROVANIE** Pred použitím sa uistite, že sú všetky blokovacie zariadenia aktivované.
- **VAROVANIE** Aby ste sa vyhlí poraneniu uistite sa, že

pri skladaní a rozkladaní tohto výrobku sa v ňom vaše dieťa nenachádza.

- **VAROVANIE** Tento výrobok nie je hračka. Nedovoľte, aby sa s týmto výrobkom dieťa hralo.
- Nevkladajte prsty so mechanizmov.
- Pri nastavovaní mechanizmu (rukoväť, opierka na chrbát) dávajte pozor, aby ste neporanili dieťa.
- Akékoľvek závažia na riadidlá alebo opierky môže zrušiť ich stabilitu. Pri maximálnom prepraviteľnom zaťažení postupujte podľa pokynov výrobcu.
- Predná zábrana nie je navrhnutá na podporu hmotnosti dieťaťa. Nie je navrhnutá na podoprenie dieťaťa v sedačke a nie je to náhrada driekového pásu.
- Košíky nezaťažujte hmotnosťou vyššou ako 5 kg. Do držiaka na pohár nekladajte vyššiu hmotnosť ako tú, aká je označená na samotných držiakoch na poháre a nikdy doň nekladajte horúce nápoje. Do vreciek na streche (ak sa na výrobku nachádzajú) nekladajte predmety, ktoré majú viac, ako 0,2 kg.
- Výrobok nepoužívajte v blízkosti schodov, zdrojov tepla, otvoreného ohňa alebo nebezpečných predmetov, ktoré sa nachádzajú v dosahu dieťaťa.
- Používať môžete iba tie náhradné diely, ktoré dodal alebo odporučil výrobca/distribútor.
- **VAROVANIE** Poťah proti dažďu (ak je súčasť dodávky) nepoužívajte vo vnútri a dieťa pravidelne kontrolujte, či mu nie je príliš teplo; kočík neodstavujte v blízkosti zdrojov tepla a udržiajte ho mimo zapálených cigariet. Ochrana proti dažďu sa nesmie použiť na kočíku, ktorý nemá striešku alebo slnečnik, na ktorý by sa dala pripievať.
- Striešku proti dažďu vždy používajte iba pod dozorom dospelé osoby. Uistite sa, že poťah proti dažďu nezasahuje do žiadnych pohyblivých častí na nosnej časti alebo kočíku, pred skladaním kočíka dajte poťah proti dažďu vždy dole.
- **VAROVANIE** Tento výrobok nie je vhodný na behanie alebo korčuľovanie.
- Pri nakladaní alebo vykladaní dieťaťa vždy aktivujte brzdu.
- **VAROVANIE** Do kočíka nepridávajte žiadne matrace.

ZLOŽKY VÝROBKU

Skontrolujte obsah obalu a v prípade reklamácie kontaktujte servisné stredisko.

- **Detský kočík Si Switch COMPLETE zahŕňa:**
2 otočné alebo zamknuté predné kolieska, 2 zadné kolieska, košík, striešku, nánožník, prednú tyč a striešku do dažďa.
- **Detský kočík Si Switch CLASSICO zahŕňa:**
2 otočné alebo zamknuté predné kolieska, 2 zadné kolieska, košík, striešku, prednú tyč.

NÁVOD NA POUŽITIE

1. **OTVORENIE KOČÍKA:** Súčasne zdvihnite bočné páčky (obr. a) a potiahnite ich hore, dokiaľ sa kočík neotvorí. Na zabezpečenie správneho otvorenia skontrolujte, či sú bočné trúbky spojené (obr. b).
2. Pokiaľ nie sú háky riadne prichytené, zatlačte sedačku dolu (obr. c), dokiaľ nezaklikne na miesto. Nakoniec zatlačte smerom dolu nohou (obr. d).
3. Prednú tyč dajte do polohy pre používanie tak, že ju zdvihnete, dokiaľ nezapadne na miesto (obr. e).

4. KOŠÍK: Na montáž košíka natiahnite slučky cez zadné háky A a B a predné háky C a D (obr. a).
5. BRZDA: aby ste kočík zabrzdlili, stlačte nohou páčku brzdy nachádzajúcu sa na jednotke zadných koliesok. Pri odblokovaní brzd postupujte opačne (obr. a). Keď kočík stojí, vždy ho zabrzďte.
- OTOČNÉ KOLESA: Aby sa predné kolieska otáčali, spustite páčku (šípka 1). Na ich zaistenie, zatlačte páčku opačným smerom (šípka 2). Zadné kolieska sú pevné (obr. b).
6. PREDNÁ OPIERKA: Dá sa nastaviť do 2 polôh:
 POLOHA 1: pri používaní kočíka
 POLOHA 2: zatvorený kočík.
 Aby ste ju nastavili, stlačte súčasne tlačidlá na oboch stranách.
7. Predná tyč sa dá otvoriť iba na jednej strane, aby bolo jednoduchšie dávať dieťa do kočiarika a znova ho z neho vyberať, keď vyrastie. Na otvorenie prednej tyče stlačte gombík pod laktovú opierku a súčasne potiahnite prednú tyč smerom dopredu (obr. a). Na odstránenie prednej tyče stlačte dva gombíky pod laktovými opierkami a súčasne potiahnite prednú tyč smerom dopredu (obr. b).
- Na upevnenie prednej tyče zasuňte oba konce do laktových opierok, dokiaľ nezapadnú na miesto (obr. c).
8. STRIEŠKA: Otvorte zips a rozliahnite tak striešku a ochráňte vaše dieťa pred slnkom aj keď je chrbtová opierka kočiarika úplne sklopená (obr. a).
- Keď zdvihnete látkovú časť, objaví sa sieťová vložka, ktorá vám umožní sledovať dieťa v priebehu spánku a zabezpečuje lepšiu ventiláciu (obr. b).
- Na uvoľnenie striešky uvoľnite spoje na oboch stranách sedačky (obr. c).
- Strieška obsahuje otvor, cez ktorý môžete zavesiť najobľúbenejšiu hračku dieťaťa (obr. d).
9. NÁNOŽNÍK **Si Switch COMPLETEO**: Na jeho správne upevnenie, zasuňte nánožník pod opierku na nohy a opierku na chodidlá a natiahnite ho cez sedačku, hornú časť pritom držte vonku. Upevnite PRVÝ gombík nánožníku na vnútornú stranu kočiarika (obr. a) a upevnite žabkové úchyty aj na prednú tyč (obr. b).
- Pri spustení chrbtovej opierky kočiarika je možné nánožník posunúť vyššie a lepšie tak dieťa zakryť. Na to upevnite DRUHÝ gombík nánožníka k vnútornej strane kočiarika (obr. c) a upevnite žabkové úchyty na najvyššie slučky (obr. d).
10. STRIEŠKA PROTI DAŽĎU **Si Switch COMPLETEO**: Na pridanie striešky proti dažďu ju položte na kočiarik, upevnite ju na vnútornej strane rámu (obr. 1) a upevnite pružné popruhy tak, že ich natiahnete okolo dolnej časti rámu kočiarika (obr. 2).
11. 5-BODOVÝ BEZPEČNOSTNÝ PÁS: Pri jeho upevňovaní vsuňte dve sponky pásového popruhu (s pripavenými ramennými popruhmi, šípka a) do popruhu medzi nohami, kým kliknutím nezapadnú na správne miesto (šípka b). Ak ich chcete odopnúť, stlačte tlačidlo, ktoré sa nachádza v strede upínača (šípka c) a potiahnite bedrový pás smerom von (šípka d).
12. Ak chcete utiahnuť driekový pás, potiahnite ho na obidvoch stranách v smere šípky; ak ho chcete uvoľniť, postupujte opačne.
13. Bezpečnostné pásy môžete nastaviť do 3 výšok, v závislosti od výšky dieťaťa. Pásy prepnite do vyššej polohy, keď je dieťa vyššie.
14. Če želite nastaviť višňo varnostnega pasu, sprostite sponki na zadnji strani opore. Naramnici povlecite proti sebi (puščica a), dokler se sponki ne sprostita in ju lahko vstavite v zanki okvirja (puščica b). Naramnici odstranite iz naslonjala (puščica c) in ju vstavite v najprimernejšo sponko (puščica d), sponki pa nato znova pritrdite na zadnjo stran hrbtnega naslonjala (puščica e). Sponki sta varno pripeti, ko zaslišite klik (slika f).
15. NASTAVENIE OPIERKY NÔH: Opierku na nohy môžete nastaviť do 2 polôh. Na jej spustenie potiahnite páčky na oboch stranách a súčasne spustite opierku nôh. Na jej zdvihnutie potiahnite opierku nôh hore, dokiaľ nezacvakne na miesto.
- NASTAVENIE OPIERKY NA CHRBT: Opierka na chrbát sa dá nastaviť do rôznych polôh: Na spustenie opierky chrbta zdvihnite páčku a súčasne spustite opierku a zamknite ju v požadovanej polohe. Na jej zdvihnutie potiahnite opierku smerom hore.
16. OBOJSMERNÁ SEDAČKA
 Sedačka sa dá upevniť na rám smerom k mame (obr. a) alebo ku svetu (obr. b).
17. UVOĽNENIE/UPEVNENIE SEDAČKY
Na uvoľnenie sedačky: Súčasne stlačte oba bočné gombíky a zdvihnite sedačku, ktorá sa uvoľní po stlačení kruhovej časti konštrukcie podľa ukážky na obrázku (obr. a).
Na upevnenie sedačky: Položte ju na rám s bočnými gombíkmi nastavenými pre príslušné otvory, sedačka zacvakne na miesto (obr. b).
- Skontrolujte, či sú oba gombíky správne zaistené.
18. ZLOŽENIE KOČÍKA: Kočiarik sa dá zložiť:
 • bez sedačky
 • so sedačkou otočenou na mamu
 • so sedačkou otočenou do sveta
- Na zloženie kočiarika s nasadenou sedačkou (v oboch smeroch) musíte:
 zložiť striešku, úplne spustiť opierku na chrbát, spustiť prednú tyč do 2 polohy (zatvorenej) a zamknúť predné kolieska.
- Jednu po druhej zdvihnite páčky, dokiaľ nezačujete kliknutie (obr. a).
19. Uchopte strednú rukoväť a potiahnite ju hore, dokiaľ sa kočiarik nezloží. Skontrolujte bezpečnostné upevnenia a zistite, či sa rám zložil správne. Po zložení bude kočiarik stáť vzpriamene (obr. c).
20. Zložený kočiarik bude ešte menší, pokiaľ uvoľníte sedačku (pozri odsek 17).
21. NOSENIE: Kočiarik sa dá pohodlne nosiť (s prednými kolieskami nastavenými na pevno) za centrálnu rukoväť (obr. a). Nosiť sa dá aj za bočnú rukoväť (obr. b).
22. ODSTRÁŇOVANIE KRYTU: na odstránenie krytu z kočíku, vytiahnite sedačku z rámu (odsek 17a); kryt stiahnite z opierky na nohy (obe a); uvoľnite 4 pružné pásky z bokov chrbtovej opierky (obr. b); odstráňte pracku medzinožného popruhu (obr. c);
23. ma zadnej strane chrbtovej opierky uvoľnite a odstráňte pevne držiaky na oboch stranách (obr. d); vysuňte dve pracky (obr. e); vyskrutkujte dve skrutki remienka na oboch stranách s pomocou skrutkovača a kliešťami podržte maticu na mieste (obr. f); odstráňte sedačku zhora.

UPEVNENIE NAVETTA POP-UP & PRIMO VIAGGIO SL

24-**NAVETTA POP-UP**: Detský kočiarik Navetta Pop-Up, ktorý sa predáva samostatne, sa dá upevniť na rám. Budete musieť kúpiť adaptéry, ako dodatočné príslušenstvo. Pre jeho správne upevnenie si prečítajte návod na použitie.

PRIMO VIAGGIO SL: Na upevnenie detskej sedačky Primo Viaggio SL, ktorá sa predáva samostatne, na rám, budete musieť kúpiť doplnkové adaptéry. Na správne upevnenie autosedačky si prečítajte návod na použitie.

SERIJSKE ŠTEVILKE

25- Sedačka Si Switch ponúka nasledujúce informácie: názov výrobku, dátum výroby a výrobné číslo. Tieto informácie sú v prípade reklamácie nevyhnutné (obr. a).

Chrbtová opierka Si Switch ponúka nasledujúce informácie: názov výrobku, dátum výroby a výrobné číslo. Tieto informácie sú v prípade reklamácie nevyhnutné (obr. b).

PRÍSLUŠENSTVO

26- **SIEŤ PROTI HMYZU**: dá sa upevniť na striešku (obr. a).

TAŠKA: Táto taška na prezliekanie dieťaťa sa dá upevniť na kočiar (obr. b).

DRŽIAK NA POHÁR: dá sa upevniť na gombík na ráme (obr. c).

27- **CESTOVNÁ TAŠKA**: Praktická taška na cestovanie v lietadle s kočiarom (obr. d).

ADAPTÉRY: Adaptéry na upevnenie autosedačky PegPerego Primo Viaggio SL (Skupina 0+), Navetta POP-POP (Skupina 0), na rám (obr. e).

SLNEČNÍK: praktický vhodný slnečník (obr. f).

VYPCHATÝ VANKUŠ: pre vysoké stoličky a detské kočiare Peg Perego. Zimná strana z prešívanej džerzejovej látky, letná strana zo 100% bavlny (obr. g).

VARIO FOOT MUFF: nánožník pre kočíky Peg Perego (obr. h).

ČISTENIE A ÚDRŽBA

ÚDRŽBA VÝROBKU: chráňte výrobok pred atmosférickými vplyvmi: voda, dážď alebo sneh; nepretržité a dlhodobé vystavenie slnečnému žiareniu môže spôsobiť zmenu farby mnohých materiálov; uchovávajte výrobok na suchom mieste.

ČISTENIE PODVOZKU: pravidelne čistite umelohmotné časti vlhkou handričkou; nepoužívajte rozpúšťadlá alebo podobné prostriedky; kovové časti výrobku vysušte, aby nedošlo k ich zhrdzaveniu; udržiavajte v čistom stave všetky mobilné časti výrobku (regulačné mechanizmy, úchytné mechanizmy, kolesá...), odstraňujte z nich prach a piesok a v prípade potreby ich namažte ľahkým olejom.

ČISTENIE PLÁŠŤA: umývajte pomocou špongie a mydlovej vody, nepoužívajte pracie prostriedky.

ČISTENIE TEXTILNÝCH ČASTÍ: textilné časti výrobku pravidelne vykefujte, čím odstránite prach a perle v rukách pri maximálnej teplote 30°; nežmýkajte; nepoužívajte prostriedky obsahujúce chlór; nežehlite; nečistite chemicky; na odstraňovanie škvŕn nepoužívajte rozpúšťadlá a nesaňte v sušičke s

otáčajúcim sa bubnom.



PEG-PÉREGO S.p.A.



Spoločnosť Peg-Pérego S.p.A. je certifikovaná podľa ISO 9001. Tento certifikát zaručuje zákazníkom a spotrebiteľom transparentnosť a spoľahlivosť vzhľadom na pracovné postupy spoločnosti. Spoločnosť Peg

Pérego môže kedykoľvek vykonať zmeny a úpravy na modeloch, ktoré sú popísané v tejto publikácii, ak si to budú vyžadovať technické alebo obchodné podmienky. Spoločnosť Peg Pérego je vždy k dispozícii svojim spotrebiteľom, aby čo najlepšie uspokojila všetky ich potreby a požiadavky. Z tohto dôvodu je pre spoločnosť veľmi dôležité a cenné oboznámiť sa s názormi našich zákazníkov. Preto vám budeme veľmi vďační, keď po použití nášho výrobku vyplníte **DOTAZNÍK PRE ZISTENIE SPOKOJNOSTI ZÁKAZNÍKOV**, ktorý nájdete na nasledujúcej internetovej adrese: www.pegperego.com. Prosíme vás o uvedenie prípadných postrehov a doporučení.

ASISTENČNÁ SLUŽBA SPOLOČNOSTI PEG-PÉREGO

Ak by ste náhodou časti modelu stratili alebo by sa poškodili, používajte výhradne originálne náhradné diely Peg Pérego. V prípade prípadných opráv, výmen, informácií o výrobkoch, predaji náhradných dielov a príslušenstva sa obráťte na servisnú sieť Peg Pérego, pričom uveďte, ak by ste ho mali k dispozícii, sériové číslo výrobku.

tel. 0039/039/60.88.213

fax 0039/039/33.09.992

e-mail assistenza@pegperego.it

internetová stránka www.pegperego.com

HU_Magyar

Köszönjük, hogy a Peg-Pérego termékét választották.



FIGYELMEZTETÉS

- **FONTOS: Figyelmesen olvassa el a használati útmutatót, és őrizze meg későbbi használatra. Az utasítások figyelmen kívül hagyásával veszélyeztetheti a gyermek biztonságát.**
- Ezt a terméket 1 gyermek ülésben történő szállítására tervezték.
- Ne használja a terméket a gyártó által meghatározott mennyiségnél több személyi szállítására.
- Ez a termék újszülöttről 15 kg-os gyermek ülésben történő szállítására lett jóváhagyva.
- A „Seggiolino Si Switch” termékkel együtt való használat esetén: Újszülöttek esetén a háttámla legdöntöttebb helyzetét ajánljuk.
- Ne forgassa az ülést, ha a gyermek benne ül.
- Az Si Switch Peg-Pérego „Ganciomatic” csatolórendszerrel ellátott termékekkel való használatra lett tervezve: az „Si Switch” és a „Primo Viaggio SL” autós gyerekülés (0+ csoportú) újszülöttektől 13 kg-os gyermekig való használatra kapott jóváhagyást; az „Si Switch” és a „Navetta Pop-Up” műzeskosár (0 csoportú) újszülöttektől 9 kg-os gyermekig való használatra kapott jóváhagyást.
- Ez az árucikk Peg-Pérego „Ganciomatic” csatolórendszerrel ellátott termékekkel való használatra lett tervezve: „Primo Viaggio SL” autós gyerekülés (0+ csoportú), „Navetta Pop-Up” műzeskosár (0 csoportú).
- Ha babakocsivázzal használja: ez a termék önállóan ülni, átfordulni, és négykézláb állásba önmagát kinyomni nem képes gyermekkel való használatra alkalmas. A gyermek maximális tömege: 9 kg. Ne tegyen be és ne használjon a gyártó által a babakocsiváz használati útmutatójában meghatározottól eltérő matracot.
- A használat során a hordozófogantyút (ha van) a babakocsiváz külsején kell elhelyezni, a gyermekektől távol.
- Ha 0+ csoportba tartozó autós gyereküléssel együtt használja, a jármű nem helyettesíti a kiságyat vagy ágyat.
- Ha a gyermeknek alvási van szüksége, a gyermeket megfelelő babakocsivázba, kiságyba vagy ágyba kell tenni.
- **FIGYELEM** Használat előtt győződjön meg arról, hogy az ülés, babakocsiülés vagy autósülés rögzítő szerkezete megfelelően rögzül: győződjön meg róla, hogy a Peg Perego Ganciomatic termékek megfelelően rögzülnek a termékhez.
- **FIGYELEM** A termék összeszerelését és előkészítését csak felnőtt végezheti.
- Hiányos vagy meghibásodott alkatrész esetén ne használja a terméket.
- **FIGYELEM** Mindig használja a tartórendszert. Mindig használja az ötpontos biztonsági övet. Mindig rögzítse a csavaros övet a láb közti övhöz.
- **FIGYELEM** Soha ne hagyja felügyelet nélkül a gyermekét.
- Megálláskor mindig kapcsolja be a féket.
- **FIGYELEM** Használat előtt győződjön meg arról, hogy minden kapcsolószerkezet megfelelően rögzítve van.
- **FIGYELEM** Összecsukáskor és kinyitáskor a sérülések elkerülése érdekében győződjön meg róla, hogy a

gyermek megfelelő távolságra van.

- **FIGYELEM** A termék nem játék. Ne hagyja, hogy gyermeke játsszon a termékkel
- Ne dugja az ujját a szerkezetekbe.
- A szerkezetek (fogantyú, háttámla) állítása közben ügyeljen gyermekére.
- Minden a fogantyúra vagy a fogantyúkra akasztott teher instabillá teheti a terméket; a maximálisan alkalmazható terhelésre vonatkozóan kövesse a gyártó útmutatásait.
- Az előtámaszt nem a gyermek súlyának a megtartására tervezték; az előtámaszt nem a gyermek az ülésben tartására tervezték, és nem helyettesíti a biztonsági övet.
- Ne helyezzen a kosárba 5 kg-nál nehezebb súlyt. Ne tegyen az italtartóba az italtartóban meghatározottnál nehezebb súlyokat, és soha ne tegyen bele meleg italt. Ne helyezzen a tető zsebeibe (ha van) 0,2 kg-nál nehezebb súlyt.
- Ne használja a terméket lépcső vagy lépcsőfokok közelében; ne használja olyan helyen, ahol a gyermek kezének a közelében hőforrás, szabad lángok vagy veszélyes tárgyak találhatók.
- Csak a gyártó/forgalmazó által forgalmazott vagy ajánlott cserealkatrészek használhatók.
- **FIGYELEM** Ne használja az esővédőt (ha van) zárt környezetben, és mindig ellenőrizze, hogy a gyermek nincs-e túlmelegedve; soha ne tegye hőforrás közelébe, és ügyeljen a cigarettára. Ne használja az esővédőt azt megtartani képes tetőrész vagy napellenző nélküli babakocsin. Az esővédőt kizárólag felnőtt felügyelete mellett használja. Győződjön meg róla, hogy a babakocsi mozgásakor az esővédő semmilyen szerkezetbe nem akad be; a babakocsi bezárása előtt mindig vegye le az esővédőt.
- **FIGYELEM** Ez a termék nem használható kocogás vagy görkorcsolyázás közben.
- A gyermek kiszedése vagy berakása alatt mindig kapcsolja be a féket.
- **FIGYELEM** Ne tegyen bele matracot.

A TERMÉK ALKOTÓELEMEI

Ellenőrizték a csomag tartalmát és reklamáció esetén kérjük, hogy vegyék fel a kapcsolatot a Vevőszolgálattal.

- **A „Si Switch” COMPLETO babakocsi a következőket tartalmazza:** 2 db forgótengelyes vagy rögzített első kerék, 2 db hátsó kerék, 1 db kosár, 1 db tetőrész, 1 db lábzsák, 1 db elülső rúd és 1 db esővédő.
- **A „Si Switch” CLASSICO babakocsi a következőket tartalmazza:** 2 db forgótengelyes vagy rögzített első kerék, 2 db hátsó kerék, 1 db kosár, 1 db tetőrész, 1 db elülső rúd.

HASZNÁLATI UTASÍTÁS

1. A BABAKOCSI KINYITÁSA: emelje meg egyszerre a fogantyúkon található oldalsó karokat („a” ábra), és húzza felfelé addig, amíg a babakocsi ki nem nyílik („b” ábra). A megfelelő nyitási biztosítása érdekében ellenőrizze, hogy az oldalsó csövek egymáshoz rögzültek-e („b” ábra).
2. Ha a kampók nem rögzültek megfelelően, nyomja le az ülést („c” ábra) addig, amíg a kampók a helyükre nem kattannak. Végül nyomja le a megfelelő taposógombot a lábával („d” ábra).
3. Az elülső rúd helyre kattanásig való felemelésével

állítsa azt használati pozícióba („e” ábra).

4. KOSÁR: a kosár felszereléséhez csúsztassa a hurkokat a hátsó A és B kampóra, valamint az elülső C és D kampóra.

5. FÉK: a babakocsi befékezéséhez lábbal nyomja le a hátsó kerekknél található fékkart. A fék kioldásához végezze el a műveletet ellenkező irányban („a” ábra). Álló helyzetben mindig fékezze be a babakocsit.

FORGÓTENGELYES KERÉKEK: az első kerek forgótengelyes mozgásának engedélyezéséhez engedje le a kart (1. nyíl), az első kerek forgótengelyes mozgásának leállításához nyomja a kart az ellenkező irányba (2. nyíl). A hátsó kerek rögzítve vannak („b” ábra).

6. KAPASZKODÓ: 2 pozícióba állítható:

1. POZÍCIÓ: használati

2. POZÍCIÓ: lehajtott.

A beállításához egyidejűleg mindkét oldalon nyomják be az oldalsó gombot.

7. Az elülső rúd csak az egyik oldala felől nyitható, hogy megkönnyítse a nagyobb gyerekek babakocsiba való be-, illetve az abból való kiszállását. Az elülső rúd kinyitásához nyomja meg a kartámasz alatt található gombot, és ezzel egyidőben húzza kifelé az elülső rudat („a” ábra). Az elülső rúd eltávolításához nyomja be a kartámaszok alatti két gombot és ezzel egyidőbe húzza kifelé az elülső rudat („b” ábra).

Az elülső rúd csatlakoztatásához tolja be a két végét a kartámaszba addig, amíg a helyükre nem pattannak („c” ábra).

8. TETŐRÉSZ: A tetőrész megtoldásához nyissa ki a cipzárt („a” ábra) – így a gyermeket még a babakocsi háttámlájának teljesen hátradöntött helyzetében is védeni lehet a nap ellen.

A textil hajtóka felhajtásával hozzáférhetővé válik a hálós betét, mely rálátást biztosít az alvó gyermekre, valamint jobb szellőzést tesz lehetővé („b” ábra).

A tetőrész levételéhez oldja ki az ülés két oldalán található csatolóelemeket („c” ábra).

A tetőrészen található egy nyílás, melyen keresztül felakasztható a gyermek kedvenc játéka („d” ábra).

9. LÁBSZÁK „Si Switch” **COMPLETO:** A megfelelő rögzítése érdekében csúsztassa a lábszákot a lábfej- és lábtartó alá, és húzza fel az ülésre úgy, hogy az elülső rúd kívül legyen. Rögzítse a lábszák ELSŐ gombját a babakocsi belsejéhez („a” ábra), és akassza be a kapszokat az elülső rúdnál is („b” ábra).

A babakocsi háttámlájának leengedése esetén a lábszák magasabbra is tehető, hogy a gyermek jobban takarva legyen. Ehhez rögzítse a lábszák MÁSODIK gombját a babakocsi belsejéhez („c” ábra), és akassza be a kapszokat a legmagasabb hurkokba („d” ábra).

10. ESŐVÉDŐ „Si Switch” **COMPLETO:** A felszereléshez illessze rá az esővédőt a babakocsira, koldaldalt rögzítse a keret belsejéhez (1. ábra), majd miután a gumikat áthúzta a babakocsikeret alsó részén, rögzítse őket (2. ábra).

11. 5-PONTOS BIZTONSÁGI ÖV: a becsatolásához vezessék be a csípőöv szíjának két csatját (rácsatolt vállpántokkal – a nyíl) a lábelválasztó szíjba kattanácsukig (b nyíl). A lekapcsoláshoz nyomja meg a rögzítő közepén található gombot (c nyíl), és húzza kifelé a derékszíjakat (d nyíl).

12. Az ágyéket rögzítő öv meghúzásához húzza meg annak két oldalát a nyilak irányába; a meglazításához

tegye ennek ellenkezőjét.

13. A biztonsági övet a gyermek magassága alapján 3 szintbe lehet beállítani. A magasabb pozícióba történő átállítás akkor szükséges, amikor a gyermek már nagyobb.

14. A biztonsági öv magasságának a beállításához csatolják ki a háttámla hátsó részén található két csatot. Húzzák maguk felé a vállpántokat (a nyíl), egészen addig, míg a csatok kioldódnak, majd vezessék be őket a háttámlán található övbújtatóba (b nyíl). Vegyék ki a vállpántokat a zsákból (c nyíl) és vezessék be a legmegfelelőbb övbújtatóba (d nyíl), majd ezt követően ismét csatolják be a két csatot a háttámla hátsó részén (e nyíl). A csatok akkor vannak biztonságosan rögzítve, ha bekattannak (f. ábra).

15. A LÁBTARTÓ BEÁLLÍTÁSA: A lábtartó 2 helyzetbe állítható. A leengedéséhez húzza lefelé a két oldalsó kart, és ezzel egy időben engedje le a lábtartót. A felemeléséhez húzza felfelé a lábtartót addig, amíg az a helyére nem kattannak.

A HÁTTÁMLA BEÁLLÍTÁSA: A háttámla különböző helyzetekbe dönthető. A háttámla lejjebb döntéséhez emelje meg a fogantyút, és ezzel egy időben döntse hátra a háttámlát addig, amíg az a kívánt pozícióban a helyére nem kattannak. A felemeléséhez húzza felfelé a háttámlát.

16. MEGFORDÍTHATÓ ÜLÉS Az ülést a menetirányba („a” ábra), illetve a menetiránnyal szembe („b” ábra) néző helyzetben is a keretre lehet rögzíteni.

17. AZ ÜLÉS RETESZELÉSE, ILLETVE RETESZELÉSÉNEK KIOLDÁSA

Az ülés reteszelésének kioldása: Az oldalsó gombok egyszerre történő nyomva tartása mellett, a szerkezet lekerekített részénél emelje meg a már előzőleg kioldott ülést az ábra szerint („a” ábra).

Az ülés reteszelése: Helyezze föl a keretre úgy, hogy az oldalsó gombok a hozzájuk tartozó lyukakhoz illeszkedjenek – az ülés a helyére fog kattanni („b” ábra).

Győződjön meg arról, hogy a két oldalsó gomb megfelelően a helyére rögzült.

18. A BABAKOCSI ÖSSZECSUKÁSA: A babakocsi becsukható:

- az ülés nélkül
- menetiránnyal szembeni üléssel
- menetiránnyal egyező üléssel

A babakocsinak (a bármelyik irányban) a babakocsikeretre rögzített üléssel együtt történő összecsukásához a következőket kell tennie:

Csukja össze a tetőrészt, engedje le teljesen a háttámlát, engedje le az elülső rudat 2.helyzetbe (zárási helyzet), és zárja az első kerekeket.

Egyenként emelje meg a fogantyúkon található karokat kattanásig („a” ábra).

19. Fogja meg a középső fogantyút, és húzza fölfelé addig, amíg a babakocsi össze nem hajtódik. Ellenőrizze a biztonsági rögzítést, hogy meggyőződjön a keret megfelelő összehajtottságáról. Összehajtott állapotban a babakocsi felfelé néz.

20. A babakocsit az ülés levételével még kisebb méretűre is össze lehet hajtani. (17. fejezet).

21. HORDOZÁS: A babakocsi a középső fogantyú segítségével kényelmesen hordozható (ha az első kerek fixálva vannak). A hordozáshoz az oldalsó fogantyúk is használhatók („b” ábra).

22. A HUZAT ELTÁVOLÍTÁSA: A huzatnak a babakocsiról történő eltávolításához kapcsolja le az ülést a vázról (17a. fejezet);

húzza le a huzatot a lábtartóról („a” ábra);
válassa le a 4 db gumírozott szíjat a háttámla oldalairól („b” ábra”);
távolítsa el a lábválasztó övet („c” ábra);

- 23- a háttámla hátoldalán mindkét oldalon patentolja ki és távolítsa el a merev füleket („d” ábra);
csúsztassa ki a két övcsatot („e” ábra);
mindkét oldalon csavarhúzóval csavarozza ki a szíj két csavarját úgy, hogy közben egy fogóval biztosítja az anyát az elforgás ellen („f” ábra);
felülről kezdve húzza le a huzatot.

A NAVETTA POP-UP ÉS PRIMO VIAGGIO SL RÖGZÍTÉSE

- 24- **NAVETTA POP-UP:** A külön kapható Navetta Pop-Up mózeskosár keretre rögzítéséhez kiegészítő tartozékként kapható adaptereket kell vásárolni. A megfelelő csatlakoztatáshoz tekintse meg a vonatkozó használati útmutatót.

PRIMO VIAGGIO SL: A külön kapható Primo Viaggio SL autós gyerekülés keretre rögzítéséhez kiegészítő tartozékként kapható adaptereket kell vásárolni. Az autós gyerekülés megfelelő csatlakoztatásához tekintse meg a vonatkozó használati útmutatót.

SOROZATSZÁMOK

- 25- Az Si Switch ülésen a következő adatok vannak feltüntetve: terméknév, gyártási dátum és sorozatszám. Ezek az adatok alapvető fontosságúak reklamáció esetén („a” ábra).

Az Si Switch háttámlán a következő adatok vannak feltüntetve: terméknév, gyártási dátum és sorozatszám. Ezek az adatok alapvető fontosságúak reklamáció esetén („b” ábra).

KIEGÉSZÍTŐK

- 26- **SZÜNYOGHÁLÓ:** A tetőrészhez rögzíthető („a” ábra).
TÁSKA: ez a pelenkázómatracral ellátott pelenkázótáska a babakocsihoz rögzíthető („b” ábra).
POHÁRTARTÓ: ez a keret gomba alakú gombjához rögzíthető („c” ábra)
- 27- **UTAZÓTÁSKA:** Praktikus táska a babakocsi repülőn történő szállításához („d” ábra).

ADAPTEREK: Peg-Pérego Primo Viaggio SL autós gyerekülés (0+ csoportú), Navetta Pop-Up mózeskosár (0 csoportú) kerethez való rögzítésére szolgáló adapterek („e” ábra).

NAPELLENZŐ: praktikus, jól illeszkedő napellenző („f” ábra).

PÁRNABETÉT: Peg-Pérego etetőszékekhez és babakocsikhoz. A téli oldal steppelt dzsörzé anyagból készül, a nyári oldal pedig 100% pamutból („g” ábra).

VARIO FOOT MUFF: lábzsák Peg-Pérego babakocsikhoz („h” ábra).

TISZTÍTÁS ÉS KARBANTARTÁS

A TERMÉK KARBANTARTÁSA: védjék meg az időjárás viszonyosságoktól: víztől, esőtől vagy hótól; a napsütésnek való folytonos és hosszadalmas kitétel sok alapanyagban színváltozást okozhat; száraz helyen tárolják a terméket.

A VÁZ TISZTÍTÁSA: egy nedves törülköhával,

oldószerek vagy egyéb hasonló termékek alkalmazása nélkül, rendszeresen tisztítsák meg a műanyagból készült részeket; tartsanak szárazon minden fémből készült részt a rozsdásodás megelőzése céljából; tisztítsák le a port vagy a homokot minden mozgó részről (szabályozó mechanizmusok, összekapcsoló mechanizmusok, kerekek...) és szükség esetén könnyű olajjal kenjék be.

AZ ESŐVÉDŐ TISZTÍTÁSA: egy szivaccsal és szappanos vízzel, mosószerek használata nélkül mossák le.

A SZÖVETRÉSZEK TISZTÍTÁSA: A SZÖVETRÉSZEK TISZTÍTÁSA: kefélik le a szövetrészeket a por eltávolításához és legfeljebb 30°-os hőmérsékleten, kézzel mossák ki; ne facsarják; ne fehérítsék klórral; ne vasalják; ne végezzenek száraz tisztítást; ne távolítsák el a foltokat oldószerekkel és ne szárítsák forgódobos ruhaszáritógépben.



PEG-PÉREGO S.p.A.



A Peg-Pérego Rt. ISO 9001 tanúsítással rendelkezik. A tanúsítvány a vállalati munkamódszer rendszerezettségének és az abban való bizalomnak a garanciáját kínálja az

ügyfeleknek és a fogyasztóknak. A Peg Pérego az ebben a kiadványban ismertetett modelleknél műszaki vagy kereskedelmi jellegű okokból kifolyólag bármikor végrehajthat módosításokat. A Peg Pérego a Fogyasztói rendelkezésére áll minden igényük legjobb kielégítése céljából. Ehhez az Ügyfeleink véleményének megismerése számunkra rendkívül fontos és értékes. Ezért nagyon hálásak lennénk, ha a termékünk használatbavétele után kitöltenék a FOGYASZTÓI ÉRTÉKELÉSI KÉRDŐÍVET és abban feltüntetnék az esetleges észrevételeiket vagy ötleteiket; a kérdőívet az alábbi internetes weboldalunkon találják meg: www.pegperego.com

PEG-PÉREGO VEVŐSZOLGÁLAT

Ha a modell részei véletlenül elvesznek vagy megsérülnek, akkor csak eredeti Peg Pérego cserealkatrészeket használjanak! Az esetleges javítások, cserék, a termékekkel kapcsolatos információk valamint az eredeti alkatrészek és tartozékok értékesítése ügyében vegyék fel a kapcsolatot a Peg Pérego Vevőszolgálatával, meghatározva a termék sorozatszámát, amennyiben a rendelkezésükre áll.

tel. 0039/039/60.88.213

fax 0039/039/33.09.992

e-mail assistenza@pegperego.it

internetes weboldal www.pegperego.com

SL Slovenščina

Hvala, ker ste izbrali izdelek Peg-Pérego.



OPOZORILO

- **POMEMBNO:** ta navodila pozorno preberite in jih shranite za uporabo v prihodnje. Otrokova varnost bi lahko bila ogrožena, če teh navodil ne boste upoštevali.
 - Izdelek je zasnovan za prevoz 1 otroka v sedežu.
 - Izdelka ne uporabljajte za prevažanje več otrok kot navaja izdelovalec.
 - Sedež izdelka je namenjen otrokom od rojstva do teže 15 kg.
 - V kombinaciji s sedežem "Seggiolino Si Switch": pri novorojenčkih se priporoča nastavitve hrbtnega naslona v najnižjo lego.
 - Sedeža ne obračajte z otrokom v njem.
 - Si Switch je bil zasnovan za uporabo v kombinaciji z izdelki Peg-Pérego Ganciomatic: komplet Si Switch + varnostni sedež za otroke "Primo Viaggio SL" (skupina 0+) je homologiran za otroke od rojstva do teže 13 kg; komplet Si Switch + košara "Navetta POP-POP" (skupina 0) je homologiran za otroke od rojstva do teže 9 kg.
 - Ta izdelek je bil zasnovan za uporabo v kombinaciji z izdelki Peg Pérego Ganciomatic: varnostni sedež za otroke "Primo Viaggio SL" (skupina 0+), košara Pop-Up (skupina 0).
 - V kombinaciji z vozičkom: ta izdelek je homologiran za otroke, ki ne morejo sedeti samostojno, se ne morejo prevaliti ali se držati na rokah ali kolenih, do teže največ 9 kg; vanj ne vstavljajte dodatnih žimnic; ne uporabljajte drugačnih žimnic od tistih, ki jih je navedel proizvajalec v navodilih za uporabo vozička.
- Med uporabo vozička pomaknite vse ročaje, ki služijo za prenašanje (če so ti prisotni), navzven, tako da jih otrok ne more doseči.
- Ob uporabi v kombinaciji z varnostnim sedežem za otroke (skupina 0+) ta izdelek ne zamenjuje vozička ali košare.
 - Če otrok potrebuje spanje, ga položite v voziček, zibelko ali posteljico.
 - **OPOZORILO:** preverite, ali so telo vozička, enota sedeža oziroma naprave za pritrditev na avtosedež pred uporabo pravilno nastavljeni. Preverite ali je izdelek sistema Ganciomatic pravilno pritrjen.
 - **OPOZORILO:** Izdelek mora sestaviti in pripraviti odrasla oseba.
 - Izdelka ne uporabljajte, če manjka kateri od njegovih delov ali če je poškodovan.
 - **OPOZORILO:** zmeraj uporabljate zadrževalni sistem, peterni pas in pas presredka skupaj s pasom za trup.
 - **OPOZORILO:** otroka nikoli ne puščajte brez nadzora.
 - Med mirovanjem vozička zmeraj uporabite zavoro.
 - **OPOZORILO:** preverite, ali so pred uporabo vključene vse blokirne naprave.
 - **OPOZORILO:** otrok naj bo med razpiranjem in zlaganjem tega izdelka na ustrezni varnostni razdalji, da bi se izognili poškodbam.
 - **OPOZORILO:** ta izdelek ni igrača. Otroku ne dovolite, da bi se z njim igral.

- Ne vstavljajte prstov v mehanizme.
- Pazite tudi, da otroka ne poškodujete med prilagajanjem mehanizmov (krmila, naslona).
- Vsakršna obtežitev krmila ali ročajev bi lahko destabilizirala voziček. Upoštevajte navodila izdelovalca o največji nosilnosti vozička.
- Sprednja palica ni zasnovana tako, da bi lahko podpirala težo otroka. Ni namenjena zadrževanju otroka na sedežu in ni nadomestek za pas trupa.
- V košare ne vstavljajte več kot 5 kg teže. Držala za skodelice ne obremenjujte bolj, kot je navedeno na samem držalu za skodelico, in vanj ne vstavljajte skodelic z vročo pijačo. V morebitne žepe ponjave ne vstavljajte predmetov, težjih od 0,2 kg.
- Izdelka ne uporabljajte v bližini stopnišč in stopnic, virov vročine, odprtega ognja ali nevarnih predmetov v otrokovem dosegu.
- Uporabljajte izključno nadomestne dele, ki jih vam priskrbi ali priporoča proizvajalec/distributer.
- **OPOZORILO:** Morebitne dežne zaščite ne uporabljajte v zaprtih prostorih in redno preverjajte, ali otroku morda ni pretoplo. Vozička ne puščajte preblizu virom vročine in prižganim cigaretam. Dežne prevleke se ne sme uporabljati na vozičku brez strehice ali senčnika, na katera jo je mogoče pripeti. Uporaba dežne prevleke je dovoljena le pod nadzorom odrasle osebe. Preverite, ali dežna zaščita ne vpliva na kateri koli premični del vozička. Preden voziček zložite, zmeraj odstranite dežno zaščito.
- **OPOZORILO:** ta izdelek ni primeren za tek ali rolanje.
- Uporabite zavoro, preden otroka posedite v voziček ali ga vzamete iz njega.
- **OPOZORILO:** ne vstavljajte vzmetnice.

SESTAVNI DELI IZDELKA

Preverite, ali je v embalaži vse navedeno in v primeru reklamacije pokličite center za pomoč uporabnikom.

- **Voziček Si Switch COMPLETEO je sestavljen iz:** 2 prednjih vrtljivih ali fiksnih prednjih koles, 2 zadnjih koles, nakupovalne košare, strehice, pokrivala za noge, prednjega varovala, dežne prevleke.
- **Voziček Si Switch CLASSICO je sestavljen iz:** 2 prednjih vrtljivih ali fiksnih prednjih koles, 2 zadnjih koles, nakupovalne košare, strehice, prednjega varovala.

NAVODILA ZA UPORABO

1. **ODPIRANJE:** Sočasno dvignite ročici ob straneh ročaja (slika a) in ju povlecite navzgor, tako da se voziček odpre. Prepričajte se, da je voziček pravilno odprt: stranski cevi morata biti medsebojno zaskočeni (slika b).
2. Če kavlja nista pravilno zaskočena, pritisnite na hrbtni naslon (slika_d), tako da se zaskoči. Nazadnje potisnite z nogo navzdol (slika_d).
3. Pomaknite prednje varovalo v položaj uporabe: to storite tako, da ga povlečete navzgor, da se zaskoči (slika e).
4. **NAKUPOVALNA KOŠARA:** Če želite namestiti nakupovalno košaro, natakните zanki na kavlja A in B na zadnji strani in na kavlja C in D na prednji strani.
5. **ZAVORA:** da bi zavrl voziček, z nogo pritisnite zavorni vzvod, ki je nad zadnjima kolesoma. Da bi zavoro odpustili, narediti nasprotno (risba a). Ko stojite na mestu, vedno zavrite.

VRTLJIVA KOLESA: Če želite, da se prednja kolesa vrtijo, spustite vzvod (puščica 1). Če želite kolesa fiksirati, tako da se bodo obračala le v eno smer, vzvod pomaknite v nasprotno smer (puščica 2). Zadnja kolesa so fiksna (slika b).

- 6- SPREDNJA ZAPORA: Nastaviti jo je mogoče v 2 položaja:
POLOŽAJ 1: za uporabo
POLOŽAJ 2: za zapiranje.
Da bi jo naravnali, sočasno pritisnite bočna gumba na obeh straneh vozička.
- 7- Prednje varovalo je mogoče odpreti le na eni strani ter tako otroku, ko je že večji, omogočiti lažje vstopanje in izstopanje. Za odprtje prednjega varovala pritisnite gumb pod naslonom za roko in istočasno povlecite prednje varovalo navzven (slika a). Če želite prednje varovalo sneti, pritisnite gumba pod naslonoma za roko in istočasno povlecite prednje varovalo navzven (slika b).
- Če želite prednje varovalo pripeti, vstavite konca varovala v naslona za roko, tako da se zaskočita (slika c).
- 8- STREHICA: Če odprete zadrgo, lahko strehico podaljšate in tako zagotovite zaščito pred soncem tudi, če je hrbtni naslon vozička v celoti spuščен (slika a).
- Če dvignete konec blaga, razkrijete mrežasti vložek, skozi katerega lahko opazujete otroka med spanjem in obenem omogočite boljše prezračevanje (slika b).
- Če želite strehico sneti, odpnite sponki ob straneh sedeža (slika c).
- Strehica ima zanko, za katero lahko obesite otrokovo najljubšo igračo (slika d).
- 9- POKRIVALO ZA NOGE **Si Switch COMPLETO**: Pokrivalo za noge pravilno namestite tako, da ga navlečete na voziček pod naslonom za noge vse do prednjega varovala, ki pa ostane razkrito. Pripnite PRVI gumb pokrivala za noge na notranji strani vozička (slika a) in pripnite vrvični sponki, tako da zaobjamete tudi prednje varovalo (slika b).
- Če spustite hrbtni naslon vozička, lahko namestite pokrivalo za noge drugače, tako da zaobjame večjo površino. Pripnite DRUGI gumb pokrivala za noge na notranjo stran vozička (slika c) in pripnite vrvično sponko na najvišje očesce (slika d).
- 10- DEŽNA PREVLEKA **Si Switch COMPLETO**: Dežno prevleko namestite na voziček tako, da jo navlečete nanj in jo pripnete ob straneh v notranje strani ogrodja (slika 1), nato pa pripnete elastične trakce, tako da zaobjamete ogrodje v spodnjem delu vozička (slika 2).
- 11- 5-TOČKOVNI VARNOSTNI PAS: če želite pripeti varnostni pas, vstavite sponki pasov okoli pasu (s pripetima naramnicama – puščica a) v mednožni pas, dokler sponki ne zaskočita na svoje mesto (puščica b). Če jih želite odstraniti, pritisnite gumb na sredini pritrdila (puščica c) ter povlecite pas za čez pas navzven (puščica d).
- 12- Če želite pas zategniti, ga povlecite na obeh straneh v smeri puščice, če ga želite popustiti, pa ravnajte nasprotno.
- 13- Varnostne pasove lahko nastavite na 3 višine glede na velikost otroka. V drugi, višji položaj jih prestavite, ko je otrok večji.
- 14- Ak hcete upravit višku bezpečnostného pásu, uholnité dve spony na zadnej strane chrbtovej opierky. Potiahnite ramenné popruhy smerom k sebe (šípka a), až kým sa spony neuvolnia, a vsuňte ich cez pútku na chrbtovej opierke (šípka b). Odstráňte ramenné popruhy z vaku (šípka c) a vsuňte ich do najlepšie

vyhovujúcej spony (šípka d), potom opätovne pripevnite dve sponky za chrbtovou opierkou (šípka e). Spony sú bezpečne pripevnené, keď počujete ich kliknutie (obr. f).

- 15- NASTAVITEV NASLONA ZA NOGE: Naslon za noge je mogoče nastaviti v 2 različne položaja. Če ga želite spustiti, povlecite dva stranska jezička navzdol in naslon sočasno spustite navzdol. Če ga želite dvigniti, ga potisnite navzgor, tako da se zaskočita.

NASTAVITEV HRBTNEGA NASLONA: Hrbtni naslon je mogoče nastaviti v različne položaje. Če želite hrbtni naslon spustiti, dvignite ročaj in istočasno spustite hrbtni naslon ter ga fiksirajte v zelenem položaju. Če želite hrbtni naslon dvigniti, ga potisnite navzgor.

- 16- OBRNLJIVI SEDEŽ: Sedež je mogoče pritrditi na voziček tako, da je otrok usmerjen proti mami (slika a) ali v smeri vožnje (slika b).

- 17- PRIPETJE SEDEŽA NA VOZIČEK IN ODPETJE SEDEŽA Z VOZIČKA

Za odpetje sedeža: sočasno pritisnite gumba ob straneh in dvignite sedež, ki je tedaj že odpet z vozička, pri tem pa pritisnite na okrogli del na ogrodju, kot je prikazano na sliki (slika a).

Za pripetje sedeža: sedež postavite na voziček, tako da se stranska gumba ujemata, kot je prikazano na sliki in poskrbite, da se gumba zaskočita (slika b).

Preverite, ali sta se stranska gumba pravilno zaskočila.

- 18- ZLAGANJE: voziček lahko zložite:

- brez sedeža
- s sedežem, usmerjenim proti mami
- s sedežem, usmerjenim v smeri vožnje

Če želite zložiti voziček z nameščenim sedežem (ne glede na to, kako je ta usmerjen), ravnajte na naslednji način:

zaprite strehico, v celoti spustite hrbtni naslon sedeža, spustite prednje varovalo v zaprti položaj 2 in fiksirajte prednji kolesi.

Eno za drugo dvignite ročici na ročaju, tako da se zaskočita (slika a).

- 19- Primite osrednji ročaj in ga povlecite navzgor, tako da se voziček zloži. S pomočjo varnostnega kavlja se prepričajte, ali je voziček pravilno zložen. Zloženi voziček lahko samostojno stoji pokonci.
- 20- Če se odločite sneti sedež (točka 17), ga lahko zložite, tako da zavzame manj prostora.
- 21- PRENAŠANJE: Voziček lahko udobno prenašate (s fiksiranimi prednjimi kolesi), tako da ga držite za osrednji ročaj (slika a). Prenašate ga lahko tudi s stranskim ročajem (slika b).
- 22- SNEMANJE PREVLEKE: Če želite sneti prevleko vozička, sledite naslednjemu postopku:
odpnite sedež z vozička (točka 17);
snemite prevleko z naslona za noge (slika a);
odpnite 4 elastične trakove ob straneh hrbtnega naslona (slika b);
snemite mednožni pas (slika c);
- 23- odpnite in snemite trda jezička na zadnji strani hrbtnega naslona, na obeh straneh (slika d);
odpnite obe sponki (slika e);
odvijte vijaka pasu, pri tem pa si pomagajte z izvijačem in s kleščami, s katerima prepričite premikanje matice na obeh straneh (slika f), snemite prevleko, tako da jo povlečete navzgor.

PRIPETJE KOŠARE NAVETTA POP-UP & PRIMO VIAGGIO SL

- 24- **KOŠARA NAVETTA POP-UP:** Na ogrodje je mogoče pripeti košaro Navetta Pop-Up, ki jo lahko kupite ločeno, za to pa potrebujete nastavke, ki jih kupite kot del dodatne opreme. Za pravilno pripetje košare si oglejte odgovarjajoča uporabniška navodila.

PRIMO VIAGGIO SL: Na ogrodje je mogoče pripeti varnostni sedež za otroke Primo Viaggio SL, ki je na prodaj ločeno, kot dodatno opremo pa morate kupiti tudi nastavke. Za pravilno pripetje varnostnega sedeža za otroke si oglejte odgovarjajoča uporabniška navodila.

SÉRIOVÉ ČÍSLA

- 25- Voziček Si Switch ima na notranji strani sedeža navedene naslednje podatke: ime izdelka, datum izdelave in serijsko številko. Te podatke morate navesti v primeru reklamacije (slika a).

Na zadnji strani hrbtnega naslona sedeža Si Switch so navedeni naslednji podatki: ime izdelka, datum izdelave in serijska številka. Te podatke morate navesti v primeru reklamacije (slika b).

DODATKI

- 26- **MREŽA ZA ZAŠČITO PRED KOMARJI:** pritrlditi jo je mogoče na strehico (slika a).

TORBA: torba s podlogo za previjanje otroka, ki jo je mogoče pripeti na voziček (slika b).

DRŽALO ZA PIJAČO: pritrlditi ga je mogoče na nosilec v obliki gobe, ki je prisoten na ogrodju vozička (slika c).

- 27- **POTOVALNA TORBA:** Priročna potovalna torba za prenašanje vozička (slika d).

NASTAVKI: nastavki za pripetje varnostnega sedeža za otroke PegPerego Primo Viaggio SL, skupina 0+, košara Pop-Up (skupina 0); (slika e).

DEŽNIK: priročn barvno usklajen dežnik (slika f).

BLAZINA: za varnostne sedeže in vozičke Peg Perego. Zimska stran iz prešitega jerseyja, poletna stran iz 100 % bombaža (slika g).

VARIO FOOT MUFF: zimska vreča za vozičke Peg Perego (slika h).

ČIŠČENJE IN VZDRŽEVANJE

VZDRŽEVANJE IZDELKA: zaščitite pred atmosferskimi vplivi: vodo, dežjem ali snegom; daljše izpostavljanje soncu lahko povzroči spremembo barve veliko materialov; izdelek vedno spravljajte na suhem mestu.

ČIŠČENJE OGRODJA: plastične dele redno brišite z vlažno krpo. Ne uporabljajte topil ali drugih podobnih izdelkov; pazite, da bodo vsi kovinski deli suhi, da bi preprečili rjo; pazite, da premični deli (mehanizmi za uravnavanje, mehanizmi za pripenjanje, kolesa ...) ne bodo prašni in, če je to potrebno, jih podmažite z lahkim oljem.

ČIŠČENJE DEŽNE PREVLEKE: Operite z gobo in milnico, ne uporabljajte detergentov.

ČIŠČENJE DELOV IZ BLAGA: blago skrtačite, da z njega odstranite prah in ga operite na roke pri največ 30°; ne ožemajte; ne uporabljajte klorovega belila; ne likajte; ne uporabljajte kemičnega čiščenja; ne čistite s topili in ne uporabljajte sušilca za perilo z vrtljivim bobnom.



PEG-PÉREGO S.p.A.



Peg Pérego S.p.A. ima certifikat ISO 9001. Certifikat za stranke in uporabnike pomeni garancijo transparentnosti in zaupanja v delo podjetja. Peg Perego se lahko kadarkoli odloči, da bo spremenil

modele, objavljene v katalogu, najsi bo to zaradi tehničnih ali podjetniških razlogov. Peg Pérego je vedno na voljo svojim strankam, da v kar največji meri izpolni njihove potrebe. Zato je za nas zelo pomembno, da poznamo mnenje svojih strank. Hvaležni vam bomo, če si boste, ko boste uporabili naš izdelek, vzeli čas in izpolnili VPRAŠALNIK O ZADOVOLJSTVU STRANK, ki ga boste našli na naših spletnih straneh, na naslovu: www.pegperego.com

CENTER ZA POMOČ UPORABNIKOM

Če izgubite ali poškodujete sestavni del izdelka, uporabite izključno originalne rezervne dele Peg Pérego. V primeru popravil, zamenjav, podatkov o izdelku in naročila originalnih nadomestnih delov in dodatkov, se obrnite na službo za pomoč uporabnikom Peg Perego, pri tem pa navedite serijsko številko izdelka, če je le ta navedena.

tel. 0039/039/6088213

faks 0039/039/3309992

e-pošta assistenza@pegperego.it

spletna stran www.pegperego.com

RU_Русский

Благодарим вас за то, что вы выбрали продукцию компании Peg-Perego.

ПРЕДУПРЕЖДЕНИЕ

ВАЖНО! Внимательно прочитайте эти инструкции и сохраните их для последующего использования. Невыполнение этих инструкций может поставить под угрозу безопасность ребенка.

- Данное изделие предназначено для перевозки в коляске 1 ребенка.
- Не используйте данное изделие для большего числа пассажиров, чем предусмотрено производителем.
- Данное изделие предназначено для детей от рождения и до 36 месяцев, весом не более 15 кг.
- При использовании в сочетании с «Seggiolino Si Switch»: для младенцев мы рекомендуем раскладывать спинку полностью.
- Не разворачивайте сиденье, если на нем находится ребенок.
- Модель Si Switch предназначена для использования в сочетании со следующими товарами Peg-Perego Ganciomatic: коляска Si Switch + автокресло «Primo Viaggio SL» (группа 0+), для детей от рождения и до 13 кг; коляска Si Switch + люлька «Navetta POP-POP» (группа 0), для детей от рождения и до 9 кг.
- Это изделие предназначено для использования в сочетании со следующими товарами Peg-Perego Ganciomatic: автокресло «Primo Viaggio SL» (группа 0+), люлька «Navetta Pop-Up» (группа 0).
- При использовании в сочетании с корпусом коляски: изделие подходит для детей, которые не могут самостоятельно сидеть и подниматься на четвереньки, а также переворачиваться. Максимальный вес ребенка: 9 кг.

Используйте только матрас, указанный производителем в инструкции по эксплуатации корпуса коляски.

Во время использования ручку для переноски (при наличии) следует направлять от корпуса коляски, чтобы она была недоступна для ребенка.

- При использовании с автокреслом (группа 0+) изделие не заменяет детскую кроватку или кровать. Если ваш ребенок хочет спать, его необходимо переложить в соответствующую коляску, кроватку или кровать.
- **ВНИМАНИЕ!** Перед использованием убедитесь в том, что корпус коляски, блок сиденья или устройство крепления автокресла правильно установлены; убедитесь, что изделия Peg Perego Ganciomatic правильно прикреплены к коляске.

– **ВНИМАНИЕ!** Сборка и подготовка изделия должны выполняться взрослым.

– Не пользуйтесь данным изделием в случае отсутствия каких-либо деталей или при наличии признаков неисправности.

– **ВНИМАНИЕ!** Всегда пользуйтесь системой предохранительного крепления. Обязательно используйте систему ремней с 5-точечным креплением. Всегда используйте ответвление ремня вместе с поясным ремнем.

– **ВНИМАНИЕ!** Никогда не оставляйте ребенка без

присмотра.

- Всегда ставьте коляску на тормоз, когда она находится в неподвижном состоянии.
- **ВНИМАНИЕ!** Перед использованием убедитесь, что задействованы все фиксирующие приспособления.
- **ВНИМАНИЕ!** Во избежание травм при раскладывании и складывании коляски убедитесь, что ребенок в ней нет.
- **ВНИМАНИЕ!** Данное изделие не является игрушкой. Не разрешайте ребенку играть с ним.
- Не вставляйте пальцы в механизмы.
- Будьте осторожны, чтобы не травмировать ребенка при регулировке механизмов (ручки, спинки).
- Подвешивание тяжелых предметов на ручку или на рукоятки может сделать коляску неустойчивой. Соблюдайте инструкции производителя в отношении максимальных перевозимых грузов.
- Передний бампер не предназначен для выдерживания веса ребенка. Он не предназначен для того, чтобы удерживать ребенка в кресле, и не заменяет собой поясного ремня.
- Не нагружайте корзины весом свыше 5 кг. Не вставляйте в держатель стаканчика вес, превышающий вес, указанный непосредственно на держателе, никогда не наливайте в стаканчик горячие напитки. Не помещайте в карманы капюшона (при их наличии) вес, превышающий 0,2 кг.
- Не пользуйтесь изделием вблизи лестниц или ступенек, источников тепла, открытого пламени или опасных предметов, находящихся в пределах досягаемости ребенка.
- Используйте только запасные части, поставляемые или рекомендуемые производителем/ дистрибьютором.
- **ВНИМАНИЕ!** Не используйте дождевик (при наличии) в помещении, регулярно проверяйте, не перегрелся ли ребенок; не оставляйте коляску вблизи источников тепла, а также держитесь подальше от зажженных сигарет. Дождевик нельзя использовать на коляске без капюшона или зонтика, который мог бы его держать. Используйте дождевик только под присмотром взрослого. Убедитесь, что дождевик не создает помех для движущихся частей шасси или коляски; всегда снимайте дождевик перед складыванием коляски.
- **ВНИМАНИЕ:** Данный продукт не подходит для бега или катания на роликовых коньках.
- Всегда включайте тормоз, усаживая ребенка в коляску и вынимая его.
- **ВНИМАНИЕ!** Не добавляйте никаких матрасов.

КОМПОНЕНТЫ ИЗДЕЛИЯ

Проверьте содержание упаковки и в случае рекламации обратитесь в службу обслуживания.

- **В комплект коляски Si Switch COMPLETE входят:** 2 поворотных или фиксирующихся передних колеса, 2 задних колеса, корзина, капюшон, муфта для ног, передний бампер и дождевик.
- **В комплект коляски Si Switch CLASSICO входят:** 2 поворотных или фиксирующихся передних колеса, 2 задних колеса, корзина, капюшон, передний бампер.

ИНСТРУКЦИЯ ПО ЭКСПЛУАТАЦИИ

1. РАСКЛАДЫВАНИЕ КОЛЯСКИ: одновременно поднимите боковые рычаги на ручках (рис. а) и тяните вверх, пока коляска не разложится. Чтобы проверить, правильно ли раскрылась коляска, удостоверьтесь, что боковые трубки защелкнулись (рис. б).
2. Если крючки не застегнулись надлежащим образом, нажимайте на сиденье вниз (рис. с), пока они со щелчком не встанут на место. В завершение нажмите на рычажок вниз ногой (рис. d).

3. Установите передний бампер в положение эксплуатации, поднимая вверх, пока он не защелкнется на месте (рис. е).
4. КОРЗИНА: чтобы установить корзину, накиньте петли на задние крючки А и В, а также передние крючки С и D.

5. ТОРМОЗ: для торможения коляски нажмите ногой на педаль тормоза, расположенную на задней колесной группе. Чтобы разблокировать тормоз, поднимите его (рис. б). Используйте тормоз во время любой остановки.

ПОВОРОТНЫЕ КОЛЕСА: чтобы передние колеса вращались, опустите рычаг (стрелка 1). Чтобы зафиксировать колеса, переместите рычаг в противоположном направлении (стрелка 2). Задние колеса находятся в фиксированном положении (рис. б).

6. ЗАЩИТНАЯ ПАНЕЛЬ Регулируется в двух положениях:
ПОЛОЖЕНИЕ 1: для использования
ПОЛОЖЕНИЕ 2: складывание.
Для регулировки нажмите на боковую кнопку одновременно с обеих сторон.

7. Передний бампер можно открывать только с одной стороны, чтобы удобно сажать и вынимать подросткового ребенка из коляски. Чтобы открыть бампер, нажмите кнопку под подлокотником и одновременно потяните бампер наружу (рис. а). Чтобы снять передний бампер, нажмите две кнопки под подлокотниками и одновременно потяните бампер наружу (рис. б).

Для установки переднего бампера вставьте два конца в подлокотники, чтобы защелкнуть на месте (рис. с).

8. КАПЮШОН: расстегните молнию, чтобы развернуть капюшон и защитить ребенка от солнечных лучей даже при полностью разложенной спинке коляски (рис. а).

Если поднять тканевый клапан, открывается вентиляционное сетчатое окошко, сквозь которое также можно наблюдать за спящим ребенком (рис. б).

Чтобы отсоединить капюшон, отстегните крепления с обеих сторон сиденья (рис. с).

В капюшоне есть небольшая прорезь, за которую можно подвесить любимую игрушку ребенка (рис. d).

9. МУФТА ДЛЯ НОГ **Si Switch COMPLETEO**: чтобы правильно пристегнуть ее, заведите муфту под подставку для ног и опору для ног, затем поместите муфту поверх сиденья, чтобы передний бампер оставался снаружи. Пристегните ПЕРВУЮ кнопку муфты для ног к внутренней поверхности коляски (рис. а), а затем застегните застежки-петли, в том числе на переднем бампере (рис. б).

Опуская спинку коляски, можно сдвинуть муфту для ног выше и лучше укрыть ребенка. Для этого пристегните ВТОРУЮ кнопку муфты для ног к внутренней поверхности коляски (рис. с), а затем застегните застежки на самых высоких петлях (рис. d).

10. **ДОЖДЕВИК Si Switch COMPLETEO**: чтобы надеть на коляску дождевик, поместите его на коляску, прикрепите по бокам к внутренней части рамы коляски (рис. 1) и зафиксируйте резинками, натянув их на нижнюю часть рамы (рис. 2).

11. **5-ТОЧЕЧНЫЙ РЕМЕНЬ БЕЗОПАСНОСТИ** Для того чтобы застегнуть ремень безопасности, вставьте половинки поясного ремешка (с надетыми плечевыми лямками – стрелка а) в пряжку центрального ремешка до щелчка (стрелка б). Чтобы отстегнуть его, нажмите на кнопку, находящуюся в центре застежки (стрелка «с»), и потяните поясной ремень наружу (стрелка «d»).

12. Чтобы затянуть поясной ремень, потяните с двух сторон в направлении, указанном стрелками; чтобы отпустить ремень, выполните противоположное действие.

13. В зависимости от роста ребенка ремень безопасности можно регулировать по высоте, фиксируя его в трех позициях. Когда ребенок подрастет, необходимо поместить ремень в более высокую позицию.

14. Для регулировки ремня безопасности по высоте, отстегните обе пряжки на обратной стороне спинки. Вытягивайте плечевые лямки на себя (стрелка а), пока пряжки не освободятся, после чего вставьте их в отверстия спинки (стрелка б) Выньте плечевые лямки из обивки (стрелка с) и проденьте их в подходящие по высоте пряжки (стрелка d), затем заново закрепите пряжки на обратной стороне спинки (стрелка е). Пряжки надежно застегиваются со щелчком (рис f).

15. **РЕГУЛИРОВКА ПОДСТАВКИ ДЛЯ НОГ**: подставку для ног можно устанавливать в 2 положения. Чтобы опустить ее, нажмите два боковых рычажка вниз и одновременно опустите подставку. Чтобы поднять подставку, нажимайте на нее вверх, пока она со щелчком не встанет на место.

РЕГУЛИРОВКА СПИНКИ: спинку можно устанавливать в различные положения. Чтобы опустить спинку, поднимите ручку и одновременно опускайте спинку, фиксируя в нужном положении. Чтобы поднять спинку, толкайте ее вверх.

16. **ПОВОРОТНОЕ СИДЕНЬЕ** Сиденье можно установить на раму в положение «лицом к матери» (рис. а) или «к улице» (рис. б).

17. **СНЯТИЕ/УСТАНОВКА СИДЕНЬЯ**

Чтобы снять сиденье: одновременно нажмите на боковые кнопки и поднимите сиденье, которое отстегнется при нажатии на круглую часть основания, как показано на рисунке (рис. а).

Чтобы закрепить сиденье: установите его на раму, вставив боковые кнопки в соответствующие отверстия; сиденье со щелчком встанет на место (рис. б).

Удостоверьтесь, что две боковых кнопки зафиксированы надлежащим образом.

18. **СКЛАДЫВАНИЕ КОЛЯСКИ:** коляску можно сложить:
 - без сиденья;
 - с сиденьем в положении «лицом к маме»;
 - с сиденьем в положении «к улице».

Чтобы сложить коляску с установленным сиденьем (в любом направлении), следует:

сложить капюшон, полностью опустить спинку, опустить передний бампер во 2-е положение (положение складывания) и зафиксировать передние колеса.

По одному поднимайте рычажки на ручках до щелчка (рис. а)

19. Возьмитесь за центральную ручку и тяните ее вверх, пока коляска не сложится. Проверьте предохранительный фиксатор, чтобы удостовериться в том, что рама коляски сложена

правильно. В сложенном положении коляска стоит вертикально.

- 20- Сложенная коляска будет более компактной, если снять сиденье (пункт 17).
- 21- ПЕРЕНОСКА: коляску можно удобно переносить (заблокировав передние колеса), взявшись за центральную ручку (рис. а). Также ее можно носить за боковую ручку (рис. b).
- 22- СНЯТИЕ ОБИВКИ: чтобы снять обивку с коляски: снимите сиденье с рамы (пункт 17а); стяните обивку с подставки для ног (рис. а); снимите 4 эластичные ленты с боков спинки (рис. b); выньте лямку, проходящую между ногами (рис. c);
- 23- отстегните и снимите жесткие язычки (рис. d) по обеим сторонам на задней стороне спинки; вытяните две пряжки (рис. e); с помощью отвертки выкрутите два винта ремней с обеих сторон, удерживая гайку плоскогубцами (рис. f); снимите обивку с верхней части.

КРЕПЛЕНИЕ ЛЮЛЬКИ

NAVETTA POP-UP И АВТОКРЕСЛА PRIMO VIAGGIO SL

- 24- NAVETTA POP-UP: люльку Navetta Pop-Up (приобретается отдельно) можно установить на эту раму (переходники приобретаются отдельно как дополнительные принадлежности). Чтобы правильно зафиксировать люльку, см. соответствующее руководство по эксплуатации.

PRIMO VIAGGIO SL: чтобы закрепить автокресло Primo Viaggio SL (приобретается отдельно) на раме, нужно приобрести дополнительные принадлежности – адаптеры. Чтобы правильно зафиксировать автокресло, см. соответствующее руководство по эксплуатации.

СЕРИЙНЫЕ НОМЕРА

- 25- На сиденье Si Switch указана следующая информация: название изделия, дата производства и серийный номер. Эта информация необходима для обращения в сервисную службу (рис. а).

На спинке Si Switch указана следующая информация: название изделия, дата производства и серийный номер. Эта информация необходима для обращения в сервисную службу (рис. b).

АКСЕССУАРЫ (продаются отдельно)

- 26- МОСКИТНАЯ СЕТКА: можно закрепить на капюшоне (рис. а).

СУМКА: эту сумку для смены подгузников с матрасиком можно пристегнуть к коляске (рис. b).

ДЕРЖАТЕЛЬ СТАКАНЧИКА: может быть прикреплен к грибовидной кнопке на раме коляски (рис. c).

- 27- СУМКА ДЛЯ ПУТЕШЕСТВИЙ: практичная сумка для авиаперелетов с коляской (рис. d).

АДАПТЕРЫ: адаптеры для установки на раме автокресла PegPerego Primo Viaggio SL (группы 0+), люлька Navetta Pop-Up (группа 0); (рис. e).

ЗОНТИК: удобный зонтик, подходящий по цвету (рис. f).

МЯГКИЙ ВКЛАДЫШ-ПОДУШКА: для детских стульчиков и колясок Peg Perego. Зимняя сторона из простеганного трикотажа, летняя сторона из 100% хлопка (рис. g).

VARIO FOOT MUFF: муфта для ног для колясок Peg Perego (рис. h).

ЧИСТКА И УХОД

УХОД ЗА ИЗДЕЛИЕМ: защитите изделие от атмосферных осадков - снега или дождя. Постоянная и продолжительная подверженность солнечным лучам может вызвать цветовые изменения многих материалов. Храните это изделие в сухом месте.

ЧИСТКА ШАССИ: периодически очищайте пластмассовые детали влажной тряпкой, без использования растворителей и сходных веществ. Держите металлические части изделия сухими, чтобы предотвратить образование ржавчины. Поддерживайте чистоту всех движущихся деталей (регулируемые и соединительные детали, колеса и т.д.), удаляя пыль и песок. При необходимости, смажьте их легким маслом.

ЧИСТКА ДОЖДЕВИКА: Промывайте его губкой и мыльной водой, не пользуйтесь моющими средствами.

ЧИСТКА ТКАНЫХ ЧАСТЕЙ: чистите щеткой тканые части, чтобы удалить пыль. Стирайте вручную при макс. температуре 30°, не выкручивать; не отбеливать хлором; не гладить; не чистить в химчистке; не обрабатывать растворителями и не сушить при помощи барабанных сушильных машин.



PEG-PEREGO S.p.A.



Peg-Perego S.p.A. сертифицирована по ISO 9001. Сертификация гарантирует заказчикам и потребителям, что компания работает, соблюдая принципы гласности и доверия.

Компания Peg-Perego имеет право

вносить в любой момент изменения в модели, описанные в настоящем издании, по причинам технического или коммерческого характера. Peg-Perego находится к услугам своих клиентов для полного удовлетворения всех их требований. Поэтому, для нас очень важно знать мнение наших клиентов. Поэтому, мы будем вам признательны, если после использования нашего изделия вы заполните АНКЕТУ ОБ УДОВЛЕТВОРЕННОСТИ ПОТРЕБИТЕЛЯ, которую можно найти на нашем сайте в Интернете, высказывая свои замечания или рекомендации. www.pegperego.com

СЛУЖБА ОБСЛУЖИВАНИЯ PEG-PEREGO

В случае утери или порчи аксессуара, применяйте только фирменные запасные части производства компании Peg Perego. Для выполнения ремонта, замены запасных частей и получения информации об устройстве обращайтесь в службу послепродажного обслуживания Peg Perego, сообщив, при его наличии, серийный номер продукта:

Срок службы: 3 года
Гарантийный срок: 12 месяцев

тел.: 0039/039/60.88.213
факс 0039/039/33.09.992
e-mail assistenza@pegperego.it
сайт в интернете: www.pegperego.com

Изготовитель: PEG PEREGO S.P.A.
(Пег Перего С.П.А.); Адрес: Via de Gasperi 50 - 20862 ARCORE (MB), Italy (Виа де Гаспери 50, 20862 Аркоре (МБ), Италия).
Страна производства: Италия



Соответствует требованиям технического регламента ТР ТС 007/2011

TR_Türkçe

Bir Peg-Pérego ürününü tercih ettiğiniz için teşekkür ederiz.



UYARILAR

ÖNEMLİ: bu talimatları dikkatli bir şekilde okuyunuz ve gelecekte kullanmak için saklayınız. Bebeğin güvenliği, eğer bu talimatlara riayet edilmez ise, tehlikeye atılabilir.

- Bu ürün, oturma yerinde 1 bebeğin taşınması için tasarlanmıştır.
- Bu ürünü, üretici firma tarafından öngörülenden daha fazla sayıda bebeğin oturma için kullanmayınız.
- Bu ürün, doğumdan itibaren oturma yerinde 15 kg. ağırlığa kadar olan bebekler için geçerlidir.
- “Seggiolino Si Switch” ile birlikte kullanırken: Yeni doğan bebekler için, koltuk arkalığını tamamen geriye yatırmanızı öneririz.
- Çocuk içerisinde otururken koltuğu döndürmeyin.
- Si Switch, Peg-Perego Ganciomatic ürünleriyle birlikte kullanılacak biçimde tasarlanmıştır: Si Switch + “Primo Viaggio SL” araç koltuğu (0+ grubu), yenidoğanlar ile 13 kg arasındaki çocuklar için onaylanmıştır; Si Switch + “Navetta POP-POP” puset, (0 grubu) yenidoğanlar ile 9 kg arasındaki çocuklar için onaylanmıştır.
- Bu ürün, Peg-Perego Ganciomatic ürünleriyle birlikte kullanılacak biçimde tasarlanmıştır: “Primo Viaggio SL” araç koltuğu (0+ grubu), “Navetta Pop-Up” puset (0 grubu).
- Bebek arabası gövdesi ile birlikte kullanılırken : Bu ürün kendi kendine oturamayan, dönemeyen, elleri ve dizleri üzerinde kendini kaldıramayan bebekler için uygundur. En fazla çocuk ağırlığı: 9 Kg.
Bebek arabası gövdesi Kullanım Talimatı'nda Üretici tarafından belirlenen farklı bir minder kullanmayın.
Kullanım sırasında her türlü taşıyıcı kol (varsa) bebek arabası gövdesinin dışında bebeğin erişemeyeceği bir yere konumlandırılmamalıdır.

- Araç koltuğu (0+ grup) ile birlikte kullanıldığında, bu araç bebek beşiğinin veya yatağının yerine geçmez.
Bebeğinizin uyuması gerekirse bebek uygun bir bebek arabasının, bebek beşiğinin veya yatağın içine yerleştirilmelidir.

- **DİKKAT** Kullanmadan önce, koltuğun veya puset koltuğunun veya oto koltuğun bağlantı mekanizmalarının doğru şekilde takıldığından emin olunuz; Peg Perego Ganciomatic ürünlerinin ürüne doğru şekilde takıldığından emin olunuz.
- **DİKKAT** Ürünün montaj ve hazırlık işlemleri, sadece yetişkinler tarafından gerçekleştirilmelidir.
- Bu ürünü, eğer eksik veya kırık parçalar mevcut ise, kullanmayınız.
- **DİKKAT** Daima sınırlama sistemini kullanınız. Daima beş noktalı emniyet kemeri kullanınız. Bel kemerini daima bacak arası kemeri takınız.
- **DİKKAT** bebeğinizi asla tek başına bırakmayınız.
- Durdurulduğu zaman, freni daima kilitleyiniz.
- **DİKKAT** Kullanmadan önce, tüm bağlantı mekanizmalarının doğru şekilde takıldığından emin olunuz.
- **DİKKAT** Açma ve kapatma işlemlerinde, bebeğin yaralanmasını önlemek için emniyet mesafesinde olduğundan emin olunuz.
- **DİKKAT** Bu ürün bir oyuncak değildir. Bebeğinizin bu ürün ile oynamasına izin vermeyiniz.

- Mekanizmaların içine parmaklarınızı sokmaktan kaçınınız.
- Mekanizmaların (bağlantı çubuğu, arkalık) ayarlama işlemleri gerçekleştirildiği zaman, bebeğin mevcudiyetine dikkat ediniz.
- Bağlantı çubuğuna veya kollara asılan her yük, ürünün dengesini bozabilir; kullanılabildiği azami yüklerle ilişkin üretici firmanın talimatlarını takip ediniz.
- Ön bariyer, bebeğin ağırlığı taşımacı üzere tasarlanmamıştır; ön bariyer, bebeği oturma yerinde tutmak üzere dizayn edilmemiştir ve emniyet kemerinin yerini geçmez.
- Sepete 5 kg'dan fazla ağırlığa sahip yükler koymayınız. Bardaklıklara aynı bardaklıkta belirtilenden fazla ağırlıklar ve asla sıcak içecekler koymayınız. Çantaların içine 0.2 Kg'dan daha ağır olan tenteleri (eğer mevcut ise) koymayınız.
- Ürünü basamakların veya merdivenlerin yakınında kullanmayınız; ısı kaynaklarının, serbest alevlerin veya bebeğin ulaşabileceği tehlikeli nesnelere yakınında kullanmayınız.
- Sadece üretici/distribütör tarafından önerilen veya tedarik edilen yedek parçalar kullanılmalıdır.
- **DİKKAT** Şemsiyeyi (eğer mevcut ise) kapalı ortamlarda kullanmayınız ve bebeğin terlemeyeceğini daima kontrol ediniz; ısı kaynaklarının yanına asla koymayınız ve sigaralara dikkat ediniz. Yağmur tentesi bebek arabasına tenteyi tutabilen güneşlik ya da örtü takılmadan kullanılmamalıdır. Yağmur tentesini sadece yetişkin gözetiminde kullanın. Şemsiyenin bebek arabasının veya pusetin hareket halindeki hiçbir mekanizması ile engellenmediğinden emin olunuz; bebek arabasını veya pusetinizi kapatmadan önce, şemsiyeyi daima çıkartınız.
- **DİKKAT** Bu ürün, jogging veya patenlerle kaymak için uygun değildir.
- Bebeği bindirme ve indirme işlemleri sırasında freni daima kilitleyiniz.
- **DİKKAT** Hiçbir minder eklemeyiniz.

ÜRÜNÜN PARÇALARI

SI Switch COMPLETO modeli aşağıdaki

parçalardan oluşmaktadır: Si Switch çocuk arabası şunları içerir: 2 döner veya kilitlenir ön tekerlek, 2 arka tekerlek, bir sepet, bir tente, bir tulum, bir ön panel ve bir yağmur tentesi.

SI Switch CLASSICO modeli aşağıdaki parçalardan

oluşmaktadır: Si Switch çocuk arabası şunları içerir: 2 döner veya kilitlenir ön tekerlek, 2 arka tekerlek, bir sepet, bir tente, bir ön panel .

KULLANIM KILAVUZU

- 1• **ÇOCUK ARABASININ AÇILMASI:** kollarındaki yan çubukları aynı anda yukarı kaldırın (şek. a) ve çocuk arabası açılana kadar yukarı çekin. Doğru açıldığından emin olmak için, yan boruların birbirine sabitlendiğini kontrol edin (şek. b).
- 2• Kancalar sağlam sabitlenmezse, "klik" sesi çıkarıp yerine tam oturan kadar koltuğu aşağı doğru bastırın (şek. c) . Son olarak, ayağınızla aşağı doğru bastırın (şek. d) .
- 3• Ön paneli, yerine kilitleneme kadar yukarı kaldırarak kullanma konumuna getirin (şek. e).
- 4• **SEPET:** sepeti monte etmek için halka düğümleri arka kancalar (A ve B) ile ön kancaların (C ve D) üzerinden geçirin.
- 5• **Arka Tekerlek Frenleri:** Arka tekerlekleri fren

konumuna getirmek için tekerleklerin fren mandallarını (şek. a) de gösterilen yönde aşağıya doğru indirin. Frenleri açmak için bu işlemin tersini yapın. **DIKKAT!** Araba sabit durumdayken tekerlekler mutlaka kilitletilmiş olmalıdır.

DÖNER TEKERLEKLER: ön tekerleklerin kendi etrafında dönebilmesi için kolu indirin (ok 1). Tekerlekleri kilitlemek için kolu karşı yöne doğru itin (ok 2). Arka tekerlekler sabittir (şek. b).

- 6- **ÖN BAR:** İki konuma alınabilir: **KONUM 1:** Kullanım. **KONUM 2:** Katlama. Ayarlamak için, yan düğmelerin her ikisine de aynı anda basın.
- 7- Çocuk büyüdüğü zaman çocuk arabasına daha kolay binip inebilmesi için, ön panel sadece bir tarafa doğru açılabilir özelliğindedir. Ön paneli açmak için kol dayamasının altındaki düğmeye basın ve aynı anda ön paneli yukarı doğru çekin (şek. a). Ön paneli çıkarmak için kol dayamasının altındaki iki düğmeye basın ve aynı anda ön paneli dışarı doğru çekin (şek. b).
Ön paneli takmak için, iki ucunu yerlerine kilitlemeye kadar kol dayamalarının içine geçirin (şek. c).
- 8- **TENTE:** Tenteyi açmak ve çocuk arabasının sırtlığı sonuna kadar yatık konumdayken bile çocuğunuzu güneşe karşı korumak için fermuarı açın (şek. a)
Kumaş örtü kaldırılınca, uyurken çocuğunuzu görebilmeniz için mümkün olan kadar iyi bir havalandırma sunan fileli bir ek parça görülür (şek. b).
Tenteyi serbest bırakmak için koltuğun iki yanındaki bağlama elemanlarını çözün (şek. c)
Tente, çocuğunuzun en sevdiği oyuncakları asabileceğiniz bir deliğe sahiptir (şek. d).
- 9- **TULUM Switch COMPLETO:** doğru bir şekilde sabitlemek için, tulum ayak ve bacak dayamasının altına kaydırın ve ön paneli dış kısımda tutarak koltuğun üzerine yerleştirin. Tulumun **BİRİNCİ** düğmesini çocuk arabasının iç kısmına sabitleyin (şek. a), **düğümlü** sabitleme elemanlarını da ön panele bağlayın (şek. b).
Çocuk arabasının sırtlığı indirilince, tulumu daha yükseğe yerleştirilerek çocuğu daha iyi kavraması sağlanabilir. Bunu yapmak için, tulumun **İKİNCİ** düğmesini çocuk arabasının iç kısmına sabitleyin (şek. c), **düğümlü** sabitleme elemanlarını da en yukarıdaki düğümlere bağlayın (şek. d).
- 10- **YAĞMUR TENTESİ Switch COMPLETO:** Yağmur tentesini eklemek için çocuk arabasının üzerine yerleştirin, yanlardan iskeletin iç kısmına sabitleyin (şek. 1) ve lastik bantları çocuk arabasının iskeletinin alt kısmının çevresinden çekerek bağlayın (şek. 2).
- 11- **5-NOKTALI EMNİYET KEMERİ:** takmak için, bel kayışının her iki tokasını da (omuz kayışı takılı haldeyken, ok_a) yerine oturana kadar bacakları ayırın kayışa takın (ok_b). Çıkarmak için bağlantının ortasındaki düğmeye basın (c oku) ve bel kemerini dışa doğru çekin (d oku).
- 12- Bel kayışını sıkmak için her iki tarafından ok yönünde çekin; gevşetmek içinse, aynı işlemin tersini yapın.
- 13- Güvenlik kemerlerini bebeğin boyuna göre 3 yükseklik seviyesinde ayarlamak mümkündür. Bebek büyüdüğünde daha yüksek pozisyona geçmek gerekmektedir.
- 14- Emniyet kemerinin yüksekliğini ayarlamak için, koltuk arkasının sırtındaki her iki tokayı da serbest bırakın. Omuz kayışlarını tokalar serbest kalana kadar kendinize doğru çekin (ok a) ve koltuk arkalığı halkalarına takın (ok b). Omuz kayışlarını bezden çıkarın (ok c) ve en uygun tokaya sabitleyin (ok d), ardından iki tokayı tekrar arkalığa takın (ok e). Tık sesi duyulduğundan tokalar güvenli bir şekilde takılmıştır (şek f).

- 15- **AYAK DAYAMANIN AYARLANMASI:** Ayak dayama 2 farklı konuma ayarlanabilir. Alçaltmak için, her iki yandaki kolları aşağı doğru çekin ve aynı anda ayak dayamayı aşağı indirin. Yükseltmek içinse, ayak dayamayı yerine kilitlene kadar yukarı doğru itin.
- SIRTLIĞIN AYARLANMASI:** Sırtlık çeşitli konumlara yatırılabilir. Sırtlığı alçaltmak için kolu kaldırın ve aynı anda sırtlığı aşağı indirip istediğiniz seviyeye kilitleyin. Yükseltmek içinse sırtlığı yukarı doğru itin.
- 16- **TERS YÖNE ÇEVİRİLEBİLİR KOLTUK** Koltuk, anneye (şek. a) veya yola (şek. b) bakacak biçimde iskelete sabitlenebilir.
- 17- **KOLTUĞUN ÇÖZÜLMESİ/BAĞLANMASI**
Koltuğu çözmek için: Yan düğmelere aynı anda basın ve şekilde (şek. a) gösterildiği gibi yapının yuvarlak kısmına bastırarak koltuğu kaldırın, koltuk çözülecektir.
Koltuğu bağlamak için: Yan düğmeler ilgili deliklere denk gelecek biçimde iskeletin üzerine yerleştirin; koltuk bir "klik" sesi çıkararak yerine sabitlenir (şek. b).
İki yan düğmenin de doğru ve sıkı sabitlendiğini kontrol edin.
- 18- **ÇOCUK ARABASININ KAPATILMASI:** Çocuk arabası şu şekilde kapatılabilir:
• koltuk olmadan
• koltuk anneye doğru bakar şekilde
• koltuk yola doğru bakar şekilde.
Çocuk arabasını koltuk yerindeyken (herhangi bir yönde) kapatmak için:
tenteyi kapatın, sırtlığı sonuna kadar indirin, ön paneli 2. konuma (kapama konumu) indirin ve ön tekerlekleri kilitleyin.
Kolların üzerindeki çubukları, bir "klik" sesi duyana kadar yukarı kaldırın (aynı anda sadece birisini) (şek. a).
- 19- Merkezi kolu kavrayın ve çocuk arabası kapanana (katlanana) kadar yukarı doğru çekin. İskeletin düzgün katlandığından emin olmak için emniyet kayışını kontrol edin. Kapalı haldeki bir çocuk arabası dik duracaktır.
- 20- Koltuğu çözmeyen halde çocuk arabası daha az yer kaplayacak biçimde katlanacaktır (paragraf 17).
- 21- **TAŞIMA:** Çocuk arabası, merkezi koldan tutularak rahatça taşınabilir (ön tekerlekler sabit hale getirilerek) (şek. a). Dilerseniz yan koldan da taşınabilirsiniz (şek. b).
- 22- **ÖRTÜNÜN ÇIKARILMASI:** Örtüyü çocuk arabasından çıkarmak için;
koltuğu iskeletten ayırın (paragraf 17a),
örtüyü ayak dayamanın üzerinden çekin (şek. a),
4 lastik bantı sırtlığın yanlarından ayırın (şek. b),
kasık kayışını çıkarın (şek. c),
- 23- sırtlığın her iki tarafında bulunan sert tırnakları açın ve çıkarın (şek. d);
ki tokayı çekerek çıkarın (şek. e),
kayışın her iki tarafta bulunan iki vidasını, somunu sabit tutmak için bir pens ve vidayı sökmek için bir tornavida kullanarak sökün (şek. f),
örtüyü üst kısımdan çıkarın.
- NAVETTA POP-UP ve PRIMO VIAGGIO SL'in BAĞLANMASI**
- 24- **NAVETTA POP-UP:** Aynı olarak satılan Navetta Pop-Up puset'i iskelete sabitlemek için, ilave aksesuar olarak satılan adaptörleri satın almanız gerekir. Puseti düzgün bir şekilde sabitlemek için ilgili kullanım kılavuzuna başvurun.

PRIMO VIAGGIO SL: Ayrı olarak satılan Primo Viaggio SL araç koltuğunu bağlamak için, ilave aksesuar olarak satılan adaptörleri satın almanız gerekir. Araç koltuğunu düzgün bir şekilde sabitlemek için ilgili kullanım kılavuzuna başvurun.

SERİ NUMARALARI

- 25- Si Switch koltukta aşağıdaki bilgiler mevcuttur: Ürün adı, üretim tarihi ve seri numarası. Bu bilgileri, olası bir talebinizde kullanmanız gerekebilir (şek. a).

Si Switch sırtlığında aşağıdaki bilgiler mevcuttur: Ürün adı, üretim tarihi ve seri numarası. Bu bilgileri, olası bir talebinizde kullanmanız gerekebilir (şek. b).

AKSESUARLAR

- 26 - SİNEKLİK: Tenteye sabitlenebilir (şek. a).

ÇANTA: bu bebek kıyafet/bakım çantası çocuk arabasına bağlanabilir (şek. b).

BARDAK TUTUCU: iskeletin üzerindeki mantar şekilli düğmeye sabitlenebilir (şek. c).

- 27- SEYAHAT ÇANTASI: Çocuk arabasıyla uçağa binmek için pratik bir çantadır (şek. d).

ADAPTÖRLERİ: PegPerego Primo Viaggio SL araç koltuğunu (0+ grubu), Navetta Pop-Up puset (0 grubu), iskelete sabitlemek içindir (şek. e).

GÜNEŞLİK: pratik bir güneşlik (şek. f).

DOLGULU MİNDER: Peg Perego yüksek sandalyeler ve çocuk arabaları için. Kışık tarafı kapitone örme kumaş, yastık tarafı ise %100 pamuktur (şek. g).

VARIO FOOT MUFF: Peg Perego çocuk arabaları için uyku tulumu (şek. h).

BAKIM VE ONARIM

Bebek arabasının bakım ve onarımı için aşağıdaki talimat ve önerileri uygulayın.

- Arabanızın bakımını düzenli olarak yapın.
- Kilit mekanizmaları, tekerlek kilitleri, emniyet kemeri, bağlantı noktaları ve adaptörlerini muntazam aralıklarla kontrol edin ve sağlam, çalışır durumda olduklarından emin olun.
- Frenler, tekerlekler ve tekerlek jantları zamanla aşınım yıpranabilir. Böyle durumlarda zarar gören parçalar yenilenmelidir.
- Toz ve pislik birikimleri özellikle arabanın hareketli noktalarında sıkışmalara ve parçaların zor hareket etmesine neden olabilir. Bu nedenle belli aralıklarla biriken toz ve pislikler temizlenmeli ve daha sonra bu noktalar silikonlu yağla yağlanmalıdır. Temizlenmeden yapılan yağlama daha fazla toz ve pislik toplayarak problemi daha çok büyütür. Temizlenmiş ve muntazam olarak yağlanmış parçalar arabanın daha rahat açılıp kapanmasını ve daha uzun ömürlü olmasını sağlar.
- Arabanın plastik ve metal parçaları yumuşak bir deterjan ve ılık su ile ıslatılmış bir süngerle silinmeli ve kuru bir bezle iyice kurulmalıdır.
- Arabanın kumaş kısımları yıkanmaz. Bu nedenle belli aralıklarla renk açmayan bir deterjan ve ılık su ile nemlendirilmiş bir bezle bastırmadan silinerek temizliği korunmalıdır.
- Araba temizlendikten sonra kurulanmadan veya yağmurda ıslanmış ise yine iyice kurulanmadan katlanıp kaldırıldığında metal kısımlarda paslanma oluşur. Bu nedenle herhangi bir sebepten ıslanmış

olan araba muhakkak iyice kurutularak katlanmalıdır.

- Arabanın temizliği için asla kimyasal bileşenli, aşındırıcı temizleyiciler, amonyak ya da çamaşır suyu kullanılmamalıdır.
- Güneş ışığı solmaya neden olacağından, kullanılmadığı zamanlarda katlanarak kapanmış dahi olsa araba balkon, pencere yakını gibi güneşe maruz kalacağı yerlerde saklanmamalıdır.
- Arabayı ikinci çocuğunuz için kullanacaksanız veya arabanın ilk kullanımından 18 ay sonra, arabanın kontrol ve bakımının yapılması gerekir.
- Arabanın tamir ve bakımı sadece yetkili servisi tarafından yapılmalıdır. Bu servis dışında yapılan tamir ve parça değişimi arabanın garanti kapsamından çıkmasına neden olur.



PEG-PÉREGO S.p.A.



Peg-Pérego S.p.A. ISO 9001 sertifikasına haizdir. Söz konusu sertifikalandırma, kullanıcılara şirketin şeffaf ve güvenilir çalışmaları konusunda garanti sunmaktadır. Peg

Perego, bu belgede belirtilen ürün özellikleri üzerinde, teknik ve ticari gereksinimlere istinaden, arzuladığı zaman değişiklik yapabileceğini saklı tutar. Peg Perego, gereksinimlere en iyi şekilde cevap verebilmek için tüm müşterilerinin emrine amadedir. Bu nedenle de müşterilerimizin fikir ve görüşlerini almak bizler için gayet önemlidir. Ürünümüzü kullandıktan sonra, www.pegperego.com internet sitemizde bulabileceğiniz "Müşteri Memnuniyet Formunu" doldurmak suretiyle muhtemel görüş ve önerilerinizi bizlere bildirebilirsiniz. Sizlere müteşekkir oluruz.

TEKNİK / BAKIM SERVİS HİZMETİ

Modelin parçalarının kazara kaybedilmesi veya zarar görmesi halinde, sadece orijinal Peg Pérego yedek parçalarını kullanın. Olası tamir ve değiştirme işlemleri, ürün hakkında bilgi, orijinal yedek parça ve aksesuar satışı için yukarıda belirtilen servis istasyonu ile temasa geçin ve mevcutsa ürünün seri numarasını belirtin.

Kullanım ömrü 5 yıldır.

İmalatçı Firma: PEG-PEREGO S.P.A.

VIA DE GASPERI, 50, 20043 - ARCORE, ITALY

TEL : 39-60881 FAX : 39-615869

E-mail : assistenza@pegperego.it

İthalatçı Firma: ATAK DIŞ TİCARET A.Ş.

BÜYÜKDERE CAD. MAYA BİNASI NO: 102 KAT: 20

ESENTEPE - İSTANBUL / TEL : 0 212 211 7400 - FAX : 0 212 288 0091

Servis İstasyonu: ATAK DIŞ TİCARET A.Ş.

DEREBOYU CAD. AYTAÇ MAH. NO: 44/1

HALKALI - İSTANBUL / TEL : 0 212 696 9542 - AX : 0 212 698 6465

HR/SRB/MNE/BIH Hrvatski

Hvala Vam što ste odabrali proizvod Peg-Pérego.



NAPOMENA

- **VAŽNO: pažljivo pročitajte ove upute i čuvajte ih radi buduće uporabe. U slučaju nepridržavanja ovih uputa postoji rizik povećanja opasnosti za vaše dijete.**
- Ovaj je proizvod namijenjen za prijevoz 1 djeteta.
- Ne koristite ovaj proizvod za prijevoz više osoba no što je predvidio proizvođač.
- Ovaj je proizvod usklađen za djecu do 15 kg težine.
- Proizvod korišten zajedno sa "Seggiolino Si Switch": Za novorođenče preporučuje se postavljanje naslona u najniži položaj.
- Ne okrećite smjer sjedalice kad je u njoj dijete
- Si Switch je projektiran za korištenje zajedno s proizvodima Peg Perego Ganciomatic: Si Switch + auto sjedalica "Primo Viaggio SL" (grupa 0+) je usklađen za djecu od rođenja do 13 kg težine; Si Switch + nosilica "Navetta POP-POP" (grupa 0) je usklađen za djecu od rođenja do 9 kg težine.
- Ovaj proizvod je namijenjen za korištenje zajedno s proizvodima Peg Perego Ganciomatic: auto-sjedalica "Primo Viaggio SL" (grupa 0+), Navetta Pop-Up (grupa 0).
- Proizvod korišten zajedno s kolicima: je usklađen za djecu koja ne mogu samostalno sjediti, okretati se i pridržati se na ruke ili koljena maksimalne težine do 9 kg; ne dodajte madrace; ne koristite madrace različite od onih koje je proizvođač naveo u priručniku za uporabu kolica.
Tijekom korištenja kolica sve ručke za transport (ako postoje) moraju biti postavljene izvan kolica i izvan doseg djeteta.
- Proizvod korišten zajedno s auto sjedalicom (Grupa 0+), ne zamjenjuje koljevku ili krevet.
- Ako dijete mora spavati stavite ga na odgovarajući krevet, koljevku ili kolica.
- **PAŽNJA** Prije uporabe uvjerite se da su sklopovi za pričvršćivanje sjedalice ili podloge za sjedenje kolica ili auto-sjedalica ispravno povezani; provjerite jesu li proizvodi Peg Perego Ganciomatic ispravno povezani s proizvodom.
- **PAŽNJA** Postupak montaže i pripreme proizvoda mora vršiti odrasla osoba.
- Ne koristite ovaj proizvod ako je oštećen ili nedostaju pojedini dijelovi.
- **PAŽNJA** Uvijek koristite proizvod sa sustavom za pričvršćenje; Uvijek koristite sigurnosni pojas s pričvršćivanjem u pet točaka. Zakopčajte pojas preko trbuha na pojas za odvajanje nogu.
- **PAŽNJA** nikada ne ostavljajte dijete bez nadzora.
- Kad stojite na mjestu, uvijek aktivirajte kočnicu.
- **PAŽNJA** Prije uporabe uvjerite se da su sklopovi za pričvršćivanje ispravno povezani.
- **PAŽNJA** Pri postupcima otvaranja i zatvaranja uvjerite se da se dijete nalazi na sigurnoj udaljenosti da biste izbjegli moguće ozljede.
- **PAŽNJA** Ovaj proizvod nije igračka. Ne dozvolite djetetu da se igra s ovim proizvodom.

- Izbjegavajte uvlačenje prstiju unutar mehanizama.
- Pri postupcima podešavanja pripazite na blizinu djeteta (ručka, naslon).
- Svaki teret koji vješate na ručke može uzrokovati nestabilnost proizvoda; slijedite upute proizvođača o maksimalnom dozvoljenom teretu.
- Podloga nije namijenjena da samostalno izdrži težinu djeteta; podloga nije namijenjena za pridržavanje djeteta dok sjedi i ne zamjenjuje sigurnosni pojas.
- U košaru ne stavljajte teret teži od 5 kg. U držač za napitke ne stavljajte teret teži od navedenih vrijednosti na držaču kao ni tople napitke. U džepove krova (ako postoje) ne stavljajte teret teži od 0,2 kg.
- Ne koristite proizvod u blizini stepeništa ili stepenica; ne koristite u blizini izvora topline, otvorenog plamena ili opasnih predmeta u doseg djeteta.
- Isključivo koristite originalne ili preporučene rezervne dijelove .
- **PAŽNJA** Ne koristite zaštitu od kiše (ako postoji) u zatvorenom prostoru i provjeravajte da se dijete ne pregrije; nikada ne ostavljajte blizu izvora topline i pripazite na cigarete. Zaštitu od kiše ne možete koristiti na kolica bez kupole ili zaštite od sunca, jer se preko njih povezuje u jedinstvenu cjelinu. Zaštitu od kiše koristite isključivo pod nadzorom odrasle osobe. Uvjerite se da zaštita od kiše ne ometa kretanje bilo kojeg pokretnog dijela kolica; pri zatvaranja kolica uvijek uklonite zaštitu od kiše.
- **PAŽNJA** Ovaj proizvod nije namijenjen za jogging ili rolanje.
- Prije postupka stavljanja ili vađenja djeteta iz kolica aktivirajte kočnicu.
- **PAŽNJA** Ne dodajte nikakav madrac.

DIJELOVI PROIZVODA

Provjerite sadržaj koji se nalazi u kutiji i u slučaju reklamacije obratite se Službi za podršku.

- **Kolica Si Switch COMPLETEO se sastoji od:**
2 pokretna ili fiksna prednja kotača, 2 zadnja kotača, košare, kupole, pokrivača za noge, prednje zaštite i zaštite od kiše.
- **Kolica Si Switch CLASSICO se sastoji od:**
2 pokretna ili fiksna prednja kotača, 2 zadnja kotača, košare, kupole, prednje zaštite.

UPUTE ZA UPORABU

1. **OTVARANJE:** istodobno podignite poluge na bočnim stranama ručke (sl_a) i povucite prema gore do otvaranja kolica. Provjerite ispravnost otvaranja; bočne cijevi moraju biti međusobno spojene (sl_b).
 2. Ako kuke nisu dobro zakačene, pritisnite sjedalo (sl_c) dok se ne čuje glasni klik te na kraju nogom pritisnite prema dolje (sl_d).
 3. Prednju zaštitu postavite u položaj za korištenje, dižući je prema gore dok se ne začuje glasni klik (sl_e).
 4. **KOŠARA:** za montažu košare ubacite očiće na zadnje kuke A i B i na prednje kuke C i D.
 5. **KOČNICA:** za kočenje kolica nogom spustite polugu kočnice koja se nalazi na sklopu zadnjih kotača. Za otpuštanje poluge postupite u obrnutom smjeru (sl_a). Tijekom stajanja uvijek aktivirajte kočnicu.
- ZAKRETNI KOTAČI:** za dopuštanje zakretanja kotača potrebno je spustiti polugu (strelica 1). Za blokadu kotača polugu pomaknite u suprotnom smjeru (strelica 2). Žadnji kotači se ne zakreću (sl_b).

6. **PREDNJA ZAŠTITA:** Može se postaviti u 2 položaja:
POLOŽAJ 1: korištenje
POLOŽAJ 2: kolica zatvorena. Za podešavanje pritisnite oba bočna gumba.
7. Moguće je otvoriti prednju zaštitu samo s jedne strane, zbog lakšeg ulaska i izlaska djeteta kada naraste. Za otvaranje pritisnite gumb ispod naslona za ruke i istodobno povucite prednju zaštitu prema vani (sl_a). Za skidanje prednje zaštite pritisnite oba gumba ispod naslona za ruke i istodobno povucite prednju zaštitu prema vani (sl_b).
 Za pričvršćivanje prednje zaštite ubacite oba kraja u naslone za ruke, dok se ne začuje glasni klik (sl_c).
8. **KUPOLA:** Otvaranjem patent zatvarača moguće je produžiti kupolu, jamčeci zaštitu od sunca i kada je naslon kolica potpuno spušten (sl_a).
 Podizanjem platnenog dijela, oslobađa se mrežica koja dopušta bolje prozračivanje i omogućava pogled na dijete (sl_b).
 Za skidanje kupole bočno izvucite priključke sjedalice (fig_c)
 Kupola je opremljen jednom očicom za vješanje djetetove igračke (sl_d).
9. **NAVLAKA ZA NOGE Si Switch COMPLETEO:** za ispravno postavljanje navlake za noge pokrivajući naslon za noge, postavite je na kolica isključujući prednju zaštitu. Zakopčajte PRVI gumb navlake za noge u unutarnjem djelu kolica (sl_a) te povežite vezice, uključujući prednju zaštitu (sl_b).
 Ako je naslon kolica spušten, moguće je navlaku za noge postaviti na drugi način, kako bi se dobila veća površina pokrivanja. Zakopčajte DRUGI gumb navlake za noge u unutarnjem djelu kolica (sl_c) te povežite vezice na najgornju očicu (sl_d).
10. **ZAŠTITA OD KIŠE Si Switch COMPLETEO:** za montažu zaštite od kiše na kolica zakopčajte je na bokovima okvira prolazom kroz unutarnji dio (sl_1) te zakopčajte elastične trake, uključujući okvir, u donjem dijelu kolica (sl_2).
11. **SIGURNOSNI POJAS S 5 TOČKI PRIČVRŠĆENJA:** za pričvršćenje ubacite dvije kopče pojasa oko struka (sa spojenim naramenicama) (strelica a) u pojas za odvajanje nogu dok se ne začuje glasni klik (strelica b). Za otpuštanje pritisnite gumb u središtu kopče (strelica c) i pojas oko struka povucite prema van (strelica d).
12. Za zatezanje pojasa oko struka povucite oba kraja u smjeru strelice, a za otpuštanje postupite obrnuto.
13. Sigurnosne pojaseve možete podesiti na 3 visine prema visini djeteta. Kad je dijete veće koristi se viši položaj pojaseva.
14. Za podešavanje visine sigurnosnih pojaseva otpustite dvije kopče iza naslona. Naramenice povucite prema sebi (strelica_a) do otpuštanja kopči i ubacite ih u očice naslona (strelica_b). Izvucite naramenice iz torbe (strelica c), ubaciti ih u očicu koja najviše odgovara (strelica d) te zakačite kopče iza naslona (strelica e). Kopče su ispravno povezane kad se začuje glasni klik (sl_f).
15. **PODEŠAVANJE OSLONCA ZA NOGE Oslonac za noge** je moguće podesiti u 2 položaja. Za spuštanje oslonca za noge povucite dvije bočne poluge prema dolje i spustite ga. Za dizanje oslonca za noge gurnite ga prema gore dok se ne začuje glasni klik.
PODEŠAVANJE NASLONA: Naslon je moguće podesiti u više položaja. Za spuštanje naslona podignite ručku i istodobno spustite naslon blokirajući ga u željeni položaj. Za dizanje gurnite naslon prema gore.
16. **SMJER SJEDENJA** Sjedalica se može pričvrstiti na kolica okrenutu prema majci (sl_a) ili prema cesti (sl_b).
17. **OTPUŠTANJE/POVEZIVANJE SJEDALICE NA KOLICA**

Za otpuštanje sjedalice: istodobno pritisnite bočne gumbе, podignite sjedalicu i polužno djelujte na okruglo područje, kao na slici (sl_a).

Za povezivanje sjedalice : postavite je na kolica uz podudaranje bočnih gumbi, kao na slici, dok se ne začuje glasni klik (sl_b).

Provjerite ispravnost povezivanja dvaju bočnih gumba.

18. **ZATVARANJE:** zatvaranje je moguće izvršiti:
- bez sjedalice
 - sa sjedalicom usmjerenom prema majci
 - sa sjedalicom usmjerenom prema cesti.
- Za zatvaranje kolica sa sjedalicom postavljenom u bilo kakav položaj potrebno je:
 zatvoriti kupolu, potpuno spustiti naslon sjedalice, spustiti prednju zaštitu u položaju 2 za zatvaranje i blokirati zakretne kotače.
 Jednu po jednu podignuti poluge na ručki, dok se ne začuje glasni klik (sl_a)
19. Pridržite središnju ručku i povucite je prema gore do zatvaranja. Ispravnost zatvaranja kolica provjerite na položaju sigurnosne kuke. Zatvorena kolica su samostojeća.
20. Ako želimo otpustiti sjedalo (Točka 17) moguće ga je saviti, tako da zauzima manje prostora.
21. **TRANSPORT:** Kolica se mogu jednostavno transportirati držeći ih za ručku (dok se prednji kotači blokirani) (sl_a). Moguće ju je također transportirati držeći ih za bočnu ručku (sl_b).
22. **SKIDANJE OPREME:** za skidanje opreme s kolica: otpustite sjedalo kolica (Točka 17a); vreću izvucite iz oslonca za noge (sl_a); s bokova naslona otpustite 4 elastične trake (sl_b); izvucite pojas za odvajanje nogu (sl_c);
23. otpustiti i izvuci čvrste jezičke na oba kraja sa strane strane naslona (sl_d); otpustite obje očice (sl_e); na oba kraja odvrnite dva vijka pojasa izvijačem držeći klještimatice (sl_f); izvucite vreću prema gore.

POVEZIVANJE NAVETTA POP-UP & PRIMO VIAGGIO SL

24. **NAVETTA POPUP:** Na okvir je moguće zakačiti nosilicu Navicella, koja se zasebno kupuje kao dodatna oprema. Za ispravno povezivanje pročitajte njeno uputstvo za korištenje.

PRIMO VIAGGIO SL: Na okvir je moguće zakačiti auto sjedalicu Primo Viaggio SL, koja se zasebno kupuje, uz adaptere, kao dodatnu opremu. Za ispravno povezivanje pročitajte njeno uputstvo za korištenje.

SERIJSKI BROJEVI

25. Kolica Si Switch u unutarnjem djelu sjedala ima navedene informacije o nazivu proizvođača, datumu proizvodnje i serijskom broju proizvoda. Ove su informacije neophodne u slučaju reklamacije (sl_a).
 Sjedalica Si Switch iza naslona ima navedene informacije o nazivu proizvođača, datumu proizvodnje i serijskom broju proizvoda. Ove su informacije neophodne u slučaju reklamacije (sl_b).

OPREMA

26. **ZAŠTITA OD KOMARACA:** koja se montira na kupolu (sl_a).
TORBA: torba s podlogom za presvlačenje djeteta, koju možete zakačiti na kolica (sl_b).
DRŽAČ ZA BOČICE: zakačite ga na gljivasti element okvira (sl_c)

27- PUTNA TORBA: Praktična torba za avionski prijevoz kolica (sl_d).

ADAPTERI: adapteri za povezivanje auto sjedalice PegPerego Primo Viaggio SL (Grupa 0+), Navetta Pop-Up (grupa 0); (sl_e).

SUNCOBRAN: praktičan usklađen suncobran (sl_f).

OBLOŽENI PODLOŽAK: za sjedalice i kolica Peg Perego. Zimska strana od proшивenog džerseya, ljetna strana 100% pamuk, (sl_g).

VARIO FOOT MUFF: navlaka za noge za kolica Peg Perego (sl_h).

ČIŠĆENJE I ODRŽAVANJE

ODRŽAVANJE PROIZVODA: proizvod zaštite od atmosferskih čimbenika, vode, kiše ili snijega; stalno i dulje izlaganje sunčevom zračenju moglo bi uzrokovati promjenu boje mnogih materijala, čuvajte na suhom mjestu. Redovito vršite provjeru i zahvate redovitog održavanja glavnih elemenata.

ČIŠĆENJE OKVIRA: redovito čistite plastične dijelove vlažnom krpom bez uporabe otapala ili sličnih proizvoda; metalne dijelove držite suhim da bi spriječili nastanak hrđe; sve pokretne elemente držite čistima (sklopove za podešavanje i povezivanje, kotače...) od prašine ili pijeska, a po potrebi podmazite uljem.

ČIŠĆENJE ZAŠTITE OD KIŠE: operite spužvom i vodom sa sapunom, bez uporabe deterdženta.

ČIŠĆENJE ELEMENATA OD TKANINE: iščerkajte sve elemente od tkanine radi uklanjanja prašine te ručno operite na temperaturi od maksimalno 30°, ne savijajte, ne izbjeljujte klorom, ne glačajte, ne koristite kemijsko čišćenje, ne skidajte mrlje otapalima i ne sušite u rotacijskoj sušilici rublja.



PEG-PÉREGO S.p.A.



Peg-Pérego S.p.A. ima certifikat ISO 9001. Certifikacija pruža kupcima i korisnicima jamstvo transparentnosti i povjerenja u način poslovanja tvrtke. Peg Pérego može bez prethodne

najave mijenjati modele opisane u ovom dokumentu radi tehničkih ili komercijalnih razloga. Peg Pérego stoji na raspolaganju vlastitim kupcima za udovoljavanje svih zahtjeva, u okviru vlastitih mogućnosti. Da bismo postigli navedene ciljeve, mišljenje naših kupaca za nas je vrlo vrijedno i važno. Bili bismo Vam izuzetno zahvalni kad biste nakon uporabe našega proizvoda, popunili UPITNIK O ZADOVOLJSTVU KUPCA, koji se nalazi na web stranici: www.pegperego.com i tako nam uputili vaše primjedbe ili prijedloge.

SLUŽBA ZA PODRŠKU PEG-PÉREGO

U slučaju gubitka ili oštećenja dijelova proizvoda, koristite isključivo originalne dijelove Peg Pérego. Za moguće popravke, zamjene, informacije o proizvodima, prodaji originalnih rezervnih dijelova i opreme obratite se Službi za podršku Peg Pérego, po mogućnosti sa serijskim brojem proizvoda.

tel. 0039/039/60.88.213

zeleni broj: 800/147.414 (poziv iz fiksne mreže)

faks 0039/039/33.09.992

e-mail assistenza@pegperego.it

internet stranica www.pegperego.com

EL_Ελληνικά

Σας ευχαριστούμε που επιλέξατε ένα προϊόν Peg-Pérego.

! ΠΡΟΕΙΔΟΠΟΙΗΣΗ

- ΣΗΜΑΝΤΙΚΟ: διαβάστε προσεκτικά τις παρούσες οδηγίες και φυλάξτε τις για μελλοντική χρήση. Η ασφάλεια του παιδιού μπορεί να κινδυνεύσει σε περίπτωση που δεν τηρούνται οι παρούσες οδηγίες.
- Αυτό το προϊόν έχει μελετηθεί για τη μεταφορά ενός παιδιού στο κάθισμα.
- Μη χρησιμοποιείτε το προϊόν αυτό για μεγαλύτερο αριθμό παιδιών από εκείνον που προβλέπει ο κατασκευαστής.
- Αυτό το προϊόν έχει εγκριθεί για παιδιά από τη γέννησή τους έως βάρους 15 kg στο κάθισμα.
- Αν χρησιμοποιηθεί σε συνδυασμό με το "Seggiolino Si Switch": Για τα νεογέννητα συνιστάται να ρυθμίσετε την πλάτη στη χαμηλότερη θέση.
- Μη γυρίζετε το κάθισμα με το παιδί καθισμένο.
- Το Si Switch έχει μελετηθεί για να χρησιμοποιείται σε συνδυασμό με τα προϊόντα Peg-Pérego Ganciomatic: Το Si Switch + καθισματάκι αυτοκινήτου "Primo Viaggio SL" (ομάδα 0+) έχει εγκριθεί για παιδιά από τη γέννησή τους έως βάρους 13 kg. Το Si Switch + πορτ μπεμπέ "Navetta POP-POP" (ομάδα 0) έχει εγκριθεί για παιδιά από τη γέννησή τους έως βάρους 9 kg.
- Αυτό το προϊόν έχει μελετηθεί για να χρησιμοποιείται σε συνδυασμό με τα προϊόντα Peg Perego Ganciomatic: καθισματάκι αυτοκινήτου "Primo Viaggio SL" (ομάδα 0+), πορτ μπεμπέ Navetta Pop-Up (ομάδα 0).
- Αν χρησιμοποιηθεί σε συνδυασμό με το καροτσάκι: αυτό το προϊόν έχει εγκριθεί για παιδιά που δεν είναι σε θέση να κάθονται από μόνο τους, να γυρίζουν και να στηρίζονται στα χέρια ή στα γόνατα με μέγιστο βάρος 9 Kg. Μην προσθέτετε στρωματάκια. Μη χρησιμοποιείτε στρωματάκια διαφορετικά από εκείνα που αναφέρει ο κατασκευαστής στις Οδηγίες Χρήσης του καροτσιού.
- Κατά τη χρήση του καροτσιού, όλα τα χειρούλια μεταφοράς (εάν υπάρχουν) πρέπει να βρίσκονται στο εξωτερικό του καροτσιού ώστε να μην μπορεί να τα φτάσει το παιδί.
- Όταν χρησιμοποιείται σε συνδυασμό με το κάθισμα αυτοκινήτου (Ομάδα 0+), αυτό το προϊόν δεν αντικαθιστά το καροτσάκι ή το κρεβατάκι.
- Αν το παιδί πρέπει να κοιμηθεί, θα πρέπει να το βάλετε ξαπλωμένο σε ένα καροτσάκι, μια κούνια ή ένα κρεβατάκι.
- ΠΡΟΣΟΧΗ Πριν τη χρήση βεβαιωθείτε ότι οι μηχανισμοί σύνδεσης στο κάθισμα, στο κάθισμα του καροτσιού ή στο κάθισμα αυτοκινήτου έχουν ασφαλίσει σωστά. Βεβαιωθείτε ότι τα προϊόντα Peg Perego Ganciomatic έχουν συνδεθεί σωστά στο προϊόν.
- ΠΡΟΣΟΧΗ Η διαδικασία συναρμολόγησης και προετοιμασίας του προϊόντος πρέπει να γίνει μόνο από ενήλικες.
- Μη χρησιμοποιείτε το προϊόν εάν λείπουν εξαρτήματα ή παρουσιάζει ελαττώματα.
- ΠΡΟΣΟΧΗ Χρησιμοποιείτε πάντα το σύστημα συγκράτησης. Χρησιμοποιείτε πάντα τη ζώνη ασφαλείας πέντε σημείων. Δένετε πάντα τη ζώνη μέση με τη διαχωριστική ζώνη ποδιών.
- ΠΡΟΣΟΧΗ μην αφήνετε ποτέ το παιδί χωρίς φύλαξη.
- Τα φρένα πρέπει να είναι πάντα κατεβασμένα όταν το καροτσάκι είναι σταματημένο.

- **ΠΡΟΣΟΧΗ** Πριν τη χρήση, βεβαιωθείτε ότι όλοι οι μηχανισμοί σύνδεσης έχουν ασφαλίσει σωστά.
- **ΠΡΟΣΟΧΗ** Κατά το άνοιγμα και το κλείσιμο, βεβαιωθείτε ότι το παιδί βρίσκεται σε απόσταση ασφαλείας για να αποφύγετε τραυματισμούς.
- **ΠΡΟΣΟΧΗ** Αυτό το προϊόν δεν είναι παιχνίδι. Μην αφήνετε το παιδί να παίζει με αυτό το προϊόν.
- Μην βάζετε τα δάχτυλα στους μηχανισμούς.
- Προσέξτε το παιδί όταν ρυθμίζετε τους μηχανισμούς (χειρολαβή, πλάτη).
- Κάθε φορτίο που κρέμεται από τη χειρολαβή ή στα χερούλια μπορεί να προκαλέσει αστάθεια. Τηρείτε τις οδηγίες του κατασκευαστή σχετικά με τα μέγιστα επιτρεπτά φορτία.
- Η προστατευτική μπάρα δεν έχει μελετηθεί για να αντέξει στο βάρος του παιδιού. Η προστατευτική μπάρα δεν έχει μελετηθεί για να συγκρατεί το παιδί στο κάθισμα και δεν αντικαθιστά τη ζώνη ασφαλείας.
- Μην τοποθετείτε στο καλάθι φορτία βάρους άνω των 5 kg. Μην τοποθετείτε στην υποδοχή ποτηριών βάρους μεγαλύτερο από το αναγραφόμενο στο εξάρτημα και ποτέ ζεστά ροφήματα. Μην τοποθετείτε στις τσέπες της κουκούλας (εάν υπάρχει) βάρους άνω των 0.2 Kg.
- Μην χρησιμοποιείτε το προϊόν κοντά σε σκάλες ή σκαλοπάτια, εστίες θερμότητας, ακάλυπτες φλόγες ή επικίνδυνα αντικείμενα στα οποία μπορεί να φτάσει το παιδί.
- Χρησιμοποιείτε αποκλειστικά τα ανταλλακτικά που παρέχει ή συνιστά ο κατασκευαστής/εισαγωγέας.
- **ΠΡΟΣΟΧΗ** Μην χρησιμοποιείτε το κάλυμμα βροχής (εάν υπάρχει) σε κλειστούς χώρους και να βεβαιώνεστε πάντα ότι το παιδί δεν ζεσταίνεται. Μην το τοποθετείτε ποτέ κοντά σε εστίες θερμότητας και αποφύγετε την επαφή με τσιγάρα. Το κάλυμμα βροχής δεν πρέπει να χρησιμοποιείται σε ένα καρτσάκι περιπάτου χωρίς να το συγκρατεί η κουκούλα ή το αλεξήλιο. Χρησιμοποιείτε το κάλυμμα βροχής μόνο υπό την επίβλεψη ενός ενήλικα. Βεβαιωθείτε ότι το κάλυμμα βροχής δεν εμποδίζει κανέναν κινούμενο μηχανισμό στο κάθισμα ή στο καρτσάκι. Αφαιρείτε πάντοτε το κάλυμμα βροχής πριν κλείσετε το καρότσι ή το καρτσάκι περιπάτου.
- **ΠΡΟΣΟΧΗ** Αυτό το προϊόν δεν είναι κατάλληλο για τζόκινγκ ή για τρέξιμο με πατίνια.
- Τα φρένα πρέπει να είναι πάντα κατεβασμένα κατά την τοποθέτηση ή την αφαίρεση του παιδιού.
- **ΠΡΟΣΟΧΗ** Μην προσθέτετε κανένα στρωματάκι.

ΕΞΑΡΤΗΜΑΤΑ ΤΟΥ ΠΡΟΪΟΝΤΟΣ

Ελέγξτε το περιεχόμενο της συσκευασίας και σε περίπτωση διαμαρτυρίας παρακαλούμε να επικοινωνήσετε με την Υπηρεσία Υποστήριξης.

- **Το καρτσάκι Si Switch COMPLETE περιλαμβάνει:**
2 περιστρεφόμενους ή σταθερούς μπροστινούς τροχούς, 2 πίσω τροχούς, καλάθι, κουκούλα, ποδόσασκα, προστατευτική μπάρα, κάλυμμα βροχής.
- **Το καρτσάκι Si Switch CLASSICO περιλαμβάνει:**
2 περιστρεφόμενους ή σταθερούς μπροστινούς τροχούς, 2 πίσω τροχούς, καλάθι, κουκούλα, προστατευτική μπάρα.

ΟΔΗΓΙΕΣ ΧΡΗΣΗΣ

1. **ΑΝΟΙΓΜΑ:** ανασηκώστε ταυτοχρόνως τους δύο πλαινούς μοχλούς της χειρολαβής (εικ_α) και τραβήξτε προς τα πάνω για να ανοίξει το καρτσάκι. Ελέγξτε το σωστό άνοιγμα: οι πλαινοί σωλήνες πρέπει να ασφαλιστούν μεταξύ τους (εικ_β).
2. Αν οι γάντζοι δεν έχουν ασφαλίσει σωστά, εξασκήστε

πίεση πάνω στο κάθισμα (εικ_γ) έως ότου ακουστεί ένα κλικ. Τέλος πιέστε προς τα κάτω με το πόδι (εικ_δ).

3. Μετακινήστε την προστατευτική μπάρα σε θέση χρήσης τραβώντας την προς τα πάνω έως ότου ασφαλίσει με ένα κλικ (εικ_ε).
4. **ΚΑΛΑΘΙ:** για να μοντάρετε το καλάθι, εισάγετε τις σχισμές στους πίσω γάντζους Α και Β και στον μπροστινό γάντζο C και D.
5. **ΦΡΕΝΟ:** για να φρενάρτε το καρτσάκι περιπάτου κατεβάστε με το πόδι το μοχλό φρένο που βρίσκεται επάνω στο γκρουπ των πίσω τροχών. Για να ελευθερώσετε το φρένο, ενεργήστε αντίθετα (εικ_α). Όταν είστε σταματημένοι, να ενεργοποιείτε πάντα το φρένο.
ΠΕΡΙΣΤΡΕΦΟΜΕΝΟΙ ΤΡΟΧΟΙ: για να επιτρέψετε την περιστροφή των μπροστινών τροχών, πρέπει να κατεβάσετε το μοχλό (βέλος 1). Για να είναι σταθεροί, μετακινήστε το μοχλό προς την αντίθετη κατεύθυνση (βέλος 2). Οι πίσω τροχοί είναι σταθεροί (εικ_β).
6. **ΠΡΟΣΤΑΤΕΥΤΙΚΗ ΜΠΑΡΑ:** Ρυθμίζεται σε 2 θέσεις: **ΘΕΣΗ 1:** χρήση. **ΘΕΣΗ 2:** κλεισίματος. Για να την ρυθμίσετε, πατήστε το πλαινό κουμπί και στις δύο πλευρές συγχρόνως.
7. Για να διευκολύνετε την είσοδο και την έξοδο του παιδιού όταν μεγαλώσει, μπορείτε να ανοίξετε την μπάρα μόνο από τη μία πλευρά. Για να την ανοίξετε, πιέστε το μπουτόν κάτω από το βραχίονα και τραβήξτε ταυτοχρόνως την μπάρα προς τα έξω (Εικ.α). Για να αφαιρέσετε την μπάρα, πιέστε τα δύο μπουτόν κάτω από τους βραχίονες και τραβήξτε ταυτοχρόνως την μπάρα προς τα έξω (Εικ.β).
Για να τοποθετήσετε την προστατευτική μπάρα, πιέστε τα δύο άκρα στους βραχίονες έως ότου ασφαλιστούν με ένα κλικ (εικ_γ).
8. **ΚΟΥΚΟΥΛΑ:** Ανοίγοντας το φερμουάρ μπορείτε να επεκτείνετε την κουκούλα, εξασφαλίζοντας προστασία από τον ήλιο ακόμη και με την πλάτη του καθίσματος τελείως κατεβασμένη (εικ_α).
Ανασηκώνοντας το υφαντικό κάλυμμα αποκάλυπεται ένα διχτάκι που σας επιτρέπει να ελέγχετε το παιδί όταν κοιμάται και επιτρέπει καλύτερο αερισμό (εικ_β).
Για να αφαιρέσετε την κουκούλα, βγάλτε την από τους συνδέσμους του καθίσματος στο πλάι (εικ_γ).
Η κουκούλα διαθέτει ένα άνοιγμα στο οποίο θα κρεμάσετε το αγαπημένο του παιχνίδι (εικ_δ).
9. **ΠΟΔΟΣΑΚΟΣ Si Switch COMPLETE:** για να τον τοποθετήσετε σωστά, περάστε τον κάτω από το βατήρα καλύπτοντας και το στήριγμα ποδιών και τοποθετήστε τον στο καρτσάκι περνώντας τον κάτω από την μπάρα προστασίας. Συνδέστε το ΠΡΩΤΟ κουμπί του ποδόσασκου στο εσωτερικό του καρτσάκι (εικ_α) και συνδέστε τις θηλιές γύρω από την μπάρα (εικ_β).
Κατεβάζοντας την πλάτη, μπορείτε να τοποθετήσετε τον ποδόσασκα με διαφορετικό τρόπο προκειμένου να έχετε μεγαλύτερη κάλυψη. Συνδέστε το ΔΕΥΤΕΡΟ κουμπί του ποδόσασκου στο εσωτερικό του καρτσάκι (εικ_γ) και συνδέστε τις θηλιές στο ψηλότερο άνοιγμα (εικ_δ).
10. **ΠΡΟΣΤΑΤΕΥΤΙΚΟ ΚΑΛΥΜΜΑ ΓΙΑ ΤΗ ΒΡΟΧΗ Si Switch COMPLETE:** για να τοποθετήσετε το κάλυμμα βροχής, απλώστε το στο καρτσάκι, κουμπώστε το στο πλάι περνώντας το στο εσωτερικό του πλαισίου (εικ_1) και συνδέστε τα λάστιχα γύρω από το πλαισίο στο κάτω μέρος του καρτσάκι (εικ_2).
11. **ΖΩΝΗ ΑΣΦΑΛΕΙΑΣ 5 ΣΗΜΕΙΩΝ:** για να τη συνδέσετε, περάστε τις δύο αγκράφες της ζώνιας που περιβάλλει τη μέση (με τράντες συνδεδεμένες βέλος

a) στη ζώνιτσα του διαχωριστικού για τα πόδια μέχρι να ακουστεί το κλικ (βέλος b), για να την απελευθερώσετε πιέστε το κουμπί που βρίσκεται στο κέντρο της αγκράφας (βέλος c) και τραβήξτε προς τα έξω τη ζώνη για την κοιλιά (βέλος d).

- 12• Για να σφίξετε τη ζώνη μέσης, τραβήξτε και από τις δύο πλευρές προς την κατεύθυνση του βέλους, ενώ για να τη λασκάρετε, τραβήξτε προς την αντίθετη κατεύθυνση.
- 13• Μπορείτε να ρυθμίσετε τις ζώνες ασφαλείας σε 3 ύψη ανάλογα με το ύψος του παιδιού. Είναι απαραίτητο να περάσετε στην πιο ψηλή θέση, όταν το παιδί είναι πιο μεγάλο.
- 14• Για να ρυθμίσετε το ύψος των ζωνών ασφαλείας είναι αναγκαίο να αποσυνδέσετε στο πίσω μέρος της πλάτης τις δύο αγκράφες. Τραβήξτε προς το μέρος σας τις τσιράντες (βέλος a) έως ότου αποσυνδεθούν οι αγκράφες και περάστε τις στις κομπότρυπες της πλάτης (βέλος b). Βγάλτε τις τσιράντες του σάκου (βέλος c) και βάλτε τις στην πιο κατάλληλη κομπότρυπα (βέλος d), τέλος ξανασυνδέστε τις δύο αγκράφες πίσω από την πλάτη (βέλος e). Το σωστό κούμπωμα των αγκραφών προσδιορίζεται από ένα κλικ (εικ. f).
- 15• ΡΥΘΜΙΣΗ ΣΤΗΡΙΓΜΑΤΟΣ ΠΟΔΙΩΝ: Το στήριγμα ποδιών ρυθμίζεται σε δύο θέσεις. Για να το κατεβάσετε, τραβήξτε τους δύο πλαϊνούς μοχλούς προς τα κάτω κατεβάζοντας ταυτόχρονα το στήριγμα. Για να το σηκώσετε, σπρώξτε το προς τα πάνω έως ότου ακουστεί ένα κλικ.

ΡΥΘΜΙΣΗ ΠΛΑΤΗΣ: Η κλίση της πλάτης ρυθμίζεται σε διαφορετικές θέσεις. Για να κατεβάσετε την πλάτη, ανασηκώστε τη λαβή και κατεβάστε ταυτόχρονα την πλάτη έτσι ώστε να ασφαλίσει στην επιθυμητή θέση. Για να την σηκώσετε, σπρώξτε την πλάτη προς τα πάνω.

- 16• **ΑΝΤΙΣΤΡΟΦΗ ΘΕΣΗΣ ΚΑΘΙΣΜΑΤΟΣ:** Το καθισματάκι μπορεί να τοποθετηθεί στο καροτσάκι είτε στραμμένο προς τη μητέρα (εικ. a) είτε προς τα εμπρός (εικ. b).
- 17• **ΑΠΟΣΥΝΔΕΣΗ/ΣΥΝΔΕΣΗ ΤΟΥ ΚΑΘΙΣΜΑΤΟΣ ΣΤΟ ΚΑΡΟΤΣΙ**
Για να αφαιρέσετε το κάθισμα: πιέστε τα πλαϊνά μπουτόν ταυτόχρονα και ανασηκώστε το απελευθερωμένο κάθισμα πιέζοντας στο στρογγυλεμένο τμήμα του σκελετού, όπως στην εικόνα (εικ. a).

Για να τοποθετήσετε το κάθισμα: τοποθετήστε το στο καροτσάκι έτσι ώστε να συμπέσουν τα πλαϊνά μπουτόν όπως στην εικόνα και ασφαλίσει με ένα κλικ (εικ. b).

Ελέγξτε τη σωστή σύνδεση των δύο πλαϊνών μπουτόν.

- 18• **ΚΛΕΙΣΙΜΟ:** το κλείσιμο μπορεί να γίνει:
• χωρίς καθισματάκι
• με το καθισματάκι προς τη μητέρα
• με το καθισματάκι προς το δρόμο.
- Για να κλείσετε το καροτσάκι με το καθισματάκι τοποθετημένο (προς οποιαδήποτε κατεύθυνση):
κλείστε την κουκούλα, κατεβάστε εντελώς την πλάτη του καθίσματος, κατεβάστε την προστατευτική μπάρα στη θέση 2 και σταθεροποιήστε τους εμπρός τροχούς. Σηκώστε έναν-έναν τους μοχλούς στη χειρολαβή έως ότου κάνουν κλικ (εικ. a)
- 19• Πιάστε την κεντρική χειρολαβή και τραβήξτε την προς τα πάνω για να κλείσει το καροτσάκι. Βεβαιωθείτε ότι το καροτσάκι έκλεισε σωστά με το γάντζο ασφαλείας. Το κλειστό καρότσι παραμένει όρθιο μόνο του.

- 20• Εάν θέλετε να αφαιρέσετε το καθισματάκι (Σημείο 17) μπορείτε να το διπλώσετε για να καταλαμβάνει λιγότερο χώρο.

- 21• **ΜΕΤΑΦΟΡΑ:** Το καροτσάκι μπορεί να μεταφερθεί άνετα (κρατώντας σταθερούς τους μπροστινούς τροχούς) και πιάνοντας την κεντρική χειρολαβή (εικ. a). Μπορεί να μεταφερθεί και χάρη στην πλαϊνή χειρολαβή (εικ. b).
- 22• **ΑΦΑΙΡΕΣΗ ΤΗΣ ΕΠΕΝΔΥΣΗΣ:** για να αφαιρέσετε την επένδυση από το καροτσάκι: αποσυνδέστε το κάθισμα από το καρότσι (Σημείο 17a); βγάλτε την επένδυση από το βατήρα (εικ. a), αποσυνδέστε από τα πλαϊνά της πλάτης τα 4 λάστιχα (εικ. b), βγάλτε τη διαχωριστική ζώνη ποδιών (εικ. c),
- 23• Ξεκουμπώστε και βγάλτε στο πίσω μέρος της πλάτης, και από τις δύο πλευρές, τα ελάσματα (εικ. d); αποσυνδέστε τις δύο αγκράφες (εικ. e), ξεβιδώστε τις δύο βίδες της ζώνης με ένα κατσαβίδι και με μια πένα για να κρατάτε ακίνητο το παξιμάδι, και στις δύο πλευρές (εικ. f), βγάλτε την επένδυση από πάνω.

ΤΟΠΟΘΕΤΗΣΗ NAVETTA POP-UP ΚΑΙ PRIMO VIAGGIO SL

- 24• **NAVETTA POP-UP:** Στο πλαίσιο μπορεί να τοποθετηθεί το πορτ μπεμπέ που διατίθεται χωριστά, αγοράζοντας τους αντάπτορες ως επιπρόσθετο αξεσουάρ. Για τη σωστή τοποθέτηση συμβουλευθείτε τις οδηγίες χρήσης.

PRIMO VIAGGIO SL: Στο πλαίσιο μπορεί να τοποθετηθεί το καθισματάκι αυτοκινήτου Primo Viaggio SL, το οποίο διατίθεται χωριστά, αγοράζοντας ως αξεσουάρ τους αντάπτορες. Για τη σωστή τοποθέτηση συμβουλευθείτε τις οδηγίες χρήσης.

SERIAL NUMBER

- 25• Το καροτσάκι Si Switch φέρει στο εσωτερικό του καθίσματος τις ακόλουθες πληροφορίες: όνομα προϊόντος, ημερομηνία παραγωγής και αριθμός σειράς. Τα στοιχεία αυτά είναι απαραίτητα σε περίπτωση παραπόνων (εικ. a).

Το καθισματάκι Si Switch φέρει πίσω από την πλάτη τις ακόλουθες πληροφορίες: όνομα προϊόντος, ημερομηνία παραγωγής και αριθμός σειράς. Τα στοιχεία αυτά είναι απαραίτητα σε περίπτωση παραπόνων (εικ. b).

ΕΞΑΡΤΗΜΑΤΑ

- 26• **ΚΟΥΝΟΥΠΙΕΡΑ:** εφαρμόζεται στην κουκούλα (εικ. a).
ΤΣΑΝΤΑ: τσάντα που κρεμείται στο καροτσάκι, με στρωματάκια για την αλλαγή του μωρού (εικ. b).
ΥΠΟΔΟΧΗ ΠΟΤΗΡΙΟΥ: μπορεί να σερβευθεί στην υποδοχή που υπάρχει στο σκελετό του προϊόντος (εικ. c)
- 27• **ΣΑΚΟΣ ΤΑΞΙΔΙΟΥ:** Εύχρηστος σάκος για μεταφορά του καροτσιού με το αεροπλάνο (εικ. d).
ΑΝΤΑΠΤΟΡΕΣ ΓΙΑ: αντάπτορες για τοποθέτηση καθίσματος αυτοκινήτου PegPerego Primo Viaggio SL (Ομάδα 0+), πορτ μπεμπέ Navetta Pop-Up (ομάδα 0); (εικ. e).
ΟΜΠΡΕΛΙΤΣΑ: εύχρηστη ασορτί ομπρελίτσα (εικ. f).
ΜΑΞΙΛΑΡ: για καθισματάκια και καροτσάκια Peg Perego. Χειμερινή πλευρά από ύφασμα ζέρσεϊ ματλασέ, θερινή 100% βαμβάκερο (εικ. g).
VARIO FOOT MUFF: ποδόσασκος για καροτσάκια περιπάτου Peg Perego (εικ. h).

ΚΑΘΑΡΙΣΜΟΣ ΚΑΙ ΣΥΝΤΗΡΗΣΗ

ΣΥΝΤΗΡΗΣΗ ΤΟΥ ΠΡΟΪΟΝΤΟΣ: προστατέψτε το από

τους ατμοσφαιρικούς παράγοντες: νερό, βροχή ή χιόνι· η συνεχής και παρατεταμένη έκθεση στον ήλιο θα μπορούσε να προκαλέσει αλλαγές στο χρώμα πολλών υλικών· φυλάξτε το προϊόν αυτό σε ξηρό χώρο.

ΚΑΘΑΡΙΣΜΟΣ ΤΟΥ ΣΚΕΛΕΤΟΥ: Περιοδικά καθαρίζετε τα πλαστικά μέρη με ένα υγρό πανί χωρίς να χρησιμοποιείτε διαλυτικά ή άλλα παρόμοια προϊόντα· κρατήστε στεγνά όλα τα μεταλλικά μέρη για να μη σκουριάσουν· κρατήστε καθαρά όλα τα κινούμενα μέρη (μηχανισμοί ρύθμισης, μηχανισμοί σύνδεσης, τροχοί...) από σκόνη ή άμμο και εάν χρειαστεί, λιπάνετε τα με ελαφρύ λάδι.

ΚΑΘΑΡΙΣΜΟΣ ΤΟΥ ΠΡΟΣΤΑΤΕΥΤΙΚΟΥ ΚΑΛΥΜΜΑΤΟΣ ΠΙΑ ΤΗ ΒΡΟΧΗ: πλύνετε με ένα σφουγγάρι και σαπουνισμένο νερό, χωρίς τη χρήση απορρυπαντικών.

ΚΑΘΑΡΙΣΜΟΣ ΤΩΝ ΥΦΑΣΜΑΤΙΝΩΝ ΜΕΡΩΝ: βουρτίστε τα μέρη από ύφασμα για να απομακρύνετε τη σκόνη και πλύνετε στο χέρι σε θερμοκρασία 30° το ανώτερο· μην τα στύβετε· μην λευκαίνετε με χλώριο· μην τα σιδερώνετε· μην κάνετε στεγνό καθαρίσμα· μην αφαιρείτε τους λεκέδες με διαλυτικά και μην στεγνώνετε σε στεγνωτήριο με περιστροφικό κύλινδρο.



PEG-PÉREGO S.p.A.



Η Peg-Pérego S.p.A. διαθέτει πιστοποίηση ISO 9001. Η πιστοποίηση παρέχει στους πελάτες και τους καταναλωτές την εγγύηση διαφάνειας και εμπιστοσύνης στον τρόπο με τον οποίο εργάζεται η εταιρία. Η Peg-Pérego

θα μπορεί να επιφέρει ανά πάσα στιγμή τροποποιήσεις στα μοντέλα που περιγράφονται στην παρούσα δημοσίευση, για λόγους τεχνικής ή εμπορικής φύσης. Η Peg-Pérego είναι στη διάθεση των Καταναλωτών της για να ικανοποιήσει όσο το δυνατόν καλύτερα όλες τις απαιτήσεις τους. Για το λόγο αυτό, για μας είναι εξαιρετικά σημαντικό και πολύτιμο να γνωρίζουμε τη γνώμη των Πελατών μας. Θα σας είμαστε λοιπόν ευγνώμονες εάν, αφού χρησιμοποιήσετε ένα προϊόν μας, συμπληρώσετε το ΕΡΩΤΗΜΑΤΟΛΟΓΙΟ ΙΚΑΝΟΠΟΙΗΣΗΣ ΚΑΤΑΝΑΛΩΤΗ, επισημαίνοντας ενδεχόμενες παρατηρήσεις ή υποδείξεις, που θα βρείτε στην ιστοσελίδα μας στο διαδίκτυο. www.pegperego.com

ΥΠΗΡΕΣΙΑ ΥΠΟΣΤΗΡΙΞΗΣ PEG-PÉREGO

Εάν τυχόν γαθούν ή καταστραφούν μέρη του μοντέλου, χρησιμοποιήστε μόνον γνήσια ανταλλακτικά Peg-Pérego. Για ενδεχόμενες επισκευές, αντικαταστάσεις, πληροφορίες σχετικά με τα προϊόντα, πώληση γνήσιων ανταλλακτικών και αξεσουάρ, επικοινωνήστε με την Υπηρεσία Υποστήριξης Peg Pérego αναφέροντας, σε περίπτωση που υπάρχει, τον σειριακό αριθμό του προϊόντος.

τηλ. 0039/039/60.88.213

fax 0039/039/33.09.992

e-mail assistenza@pegperego.it

ιστοσελίδα internet www.pegperego.com



ΠΕΡΑΜΑΞ Α.Ε.

2η & 17η οδός (Οδυσ. Ελύτη)

ΒΙΟ.ΠΑ - Ανω Λιόσια 133 41 Αττικής

Τηλ. : 210 24 74 638 – 210 24 86 850

• Fax: 210 24 86 890

e-mail: info@peramax.gr • www.peramax.gr



PEG PÉREGO - ΠΑΙΔΙΚΑ ΕΙΔΗ ΒΡΕΦΑΝΑΠΤΥΞΗΣ ΚΑΙ ΠΑΙΧΝΙΔΙΑ

Η Εγγύηση για τυχόν εργοστασιακά ελαττώματα των προϊόντων της Peg – Pérego ορίζεται για διάστημα έξι μηνών από την ημερομηνία αγοράς. **Ο καταναλωτής πρέπει να απευθύνει πάντα το αίτημα προς τον πωλητή**, από τον οποίο έχει την απόδειξη αγοράς ή οποιοδήποτε άλλο έγγραφο ισοδύναμο. Η παρούσα εγγύηση ισχύει μόνο εφ' όσον το προϊόν χρησιμοποιείται σωστά και βάσει των οδηγιών χρήσεως. Ο κατασκευαστής και οι εντεταλμένοι συνεργάτες του διατηρούν το δικαίωμα του τεχνικού ελέγχου. Ο κατασκευαστής δεν μπορεί να θεωρηθεί υπεύθυνος εφ' όσον:

- Δεν τηρηθούν οι ανάλογες οδηγίες χρήσεως του κάθε προϊόντος.
 - Καταστραφεί τυχαία το προϊόν ή προκληθούν βλάβες από τη κακή χρήση αυτού.
 - Υπάρξει τεχνική παρέμβαση ξένου προς την εταιρεία μας τεχνικού, πράγμα το οποίο απαγορεύεται και αποτελεί κίνδυνο για την ασφάλεια του παιδιού.
 - Φυσιολογική φθορά η οποία δεν επηρεάζει την λειτουργία του προϊόντος.
- Διατηρείτε την εγγύηση και τις οδηγίες χρήσεως και για μελλοντική χρήση.**

ΕΓΓΥΗΣΗ

ΟΝΟΜΑΤΕΠΩΝΥΜΟ ΑΓΟΡΑΣΤΟΥ:

ΔΙΕΥΘΥΝΣΗ:

ΤΗΛΕΦΩΝΟ:

e-mail:

ΣΕΙΡΙΑΚΟΣ ΑΡΙΘΜΟΣ ΠΡΟΪΝΤΟΣ:

ΚΩΔΙΚΟΣ ΠΡΟΪΝΤΟΣ:

ΗΜΕΡΟΜΗΝΙΑ ΑΓΟΡΑΣ

ΣΦΡΑΓΙΔΑ ΚΑΤΑΣΤΗΜΑΤΟΣ

Προσοχή: Η εγγύηση ισχύει μόνο εφ' όσον έχει συμπληρωθεί και σφραγιστεί από τον πωλητή με την ημερομηνία αγοράς. Ζητήστε το από το κατάστημα τη στιγμή της αγοράς. Αν χαθεί ή καταστραφεί το απόκομμα της εγγύησης δεν μπορεί να αντικατασταθεί.

لغة العربية

نشكركم على شراء منتج من Peg-Perego.



- _ جنب إدخال الأصابع في آليات التثبيت.
- _ يجب الحذر والانتباه لحماية الطفل أثناء إجراء عمليات ضبط آليات التثبيت (اليد الراقعة، الظهر).
- _ قد يؤدي التحميل الزائد لبيد الراقعة أو البيدين الراقعتين إلى عدم اتزان السلعة، ويجب اتباع تعليمات المصنع فيما يتعلق بأقصى حمل ممكن تثبيته.
- _ اللوح الأمامي غير مصمم لتحمل وزن الطفل؛ كما أنه غير مصمم أيضاً للمحافظة على الطفل في وضع الجلوس. بالإضافة إلى أنه لا يحل محل حزام الأمان.
- _ لا تضع في السلة الصغيرة أحمالاً تتجاوز 5 كيلوجرامات. و لا تضع في حامل البيبرونة أوزاناً تتجاوز تلك المحددة في حامل البيبرونة ذاته. و لا تضع أبداً مشروبات ساخنة فيه. و لا تضع في جيوب الغطاء (إن وجدت) أوزاناً تتجاوز 0.2 كجم.
- _ لا تستخدم هذه السلعة بالقرب من السلام أو الدرجات، ولا تستخدمها بالقرب من مصادر الحرارة. أو اللهب المشتعل أو الأشياء التي تمثل خطورة والتي في متناول يد الطفل.
- _ يجب الاقتصاد على استخدام قطع الغيار الأصلية التي يوفرها أو ينصح بها المنتج/الوئع.
- _ تحذير لا تستخدم المظلة (إن وجدت) في الأجواء المغلقة مع التأكد باستمرار أن الطفل لم يصب بارتفاع في درجة الحرارة؛ و لا تترك الطفل بجوار مصدر من مصادر الحرارة مع الحذر من السجائر.
- _ لا يجب استخدام المظلة فوق عربة طفل بدون الغطاء أو الشمسية لأنها ستسببها. استخدم الغطاء الواقي من الأمطار تحت إشراف شخص بالغ.
- _ يجب التأكد أن المظلة لا تتقاطع مع أي آلية من آليات الحركة في عربة الطفل للنوم أو للجلوس؛ ويجب فك المظلة دائماً قبل إغلاق عربة الطفل للنوم أو للجلوس.
- _ تحذير هذه السلعة لا تصلح للركض أو للسير بواسطة أحمدة التزلج.
- _ احرص دائماً على تشغيل الفرامل أثناء عمليات إدخال أو إخراج الطفل من العربة.
- _ تحذير لا تضع أبداً أي مرتبة صغيرة.

مكونات السلعة

- _ تتكون عربة Si Switch COMPLETEO من 2: عجلة أمامية دوارة أو قابلة للإيقاف؛ 2 عجلة خلفية، سلة صغيرة، غطاء الرأس، مفرش، لوح أمامي، مظلة.
- _ تتكون عربة Si Switch CLASSICO من 2: عجلة أمامية دوارة أو قابلة للإيقاف، 2 عجلة خلفية، سلة صغيرة، غطاء الرأس، لوح أمامي.

تعليمات الاستخدام

1. الفتح: ارفع اللسانين الموجودين على جانبي اليد (الصورة a) واسحبهما لأعلى حتى يفتح جسم العربة تماماً. تأكد من أن الفتح تم بشكل سليم؛ يجب أن يتشابك الأنبوبان الجانبيان فيما بينهما (الصورة b).
2. إذا لم يتشابك الخطافان الأماميان فيما بينهما جيداً، فيجب الضغط على القاعدة (الصورة C) حتى سماع صوت تعشيق التثبيت. وفي النهاية اضغط لأسفل بواسطة القدم (الصورة d).
3. ضع اللوح الأمامي في وضع الاستخدام عن طريق رفعه لأعلى حتى سماع صوت التعشيق (الصورة e).
4. السلعة الصغيرة: لتثبيت العجلات الخلفية، أدخل الفتحات في الخلفيين A و B والخطافين الأماميين C و D.
5. الفرامل: لفرملة عربة الطفل. يجب استخدام القدم خفض الراقعة الموجودة عند مجموعة العجلات الخلفية، وإيقاف الفرامل الصغيرة بالعكس (الصورة a). عند التوقف، يجب استخدام الفرامل دائماً.
- العجلات الدوارة: حتى تصبح العجلتان الأماميتان دورتين (الصورة b). يلزم خفض الراقعة (السهم 1). و لتثبيت العجلات الأمامية. قم بتحريك الراقعة في الإجهاد العكسي (السهم 2). أما

_ هام: يجب قراءة هذه التعليمات بعناية و الاحتفاظ بها للرجوع إليها مستقبلاً. قد يتعرض الطفل للمخاطر إذا لم يتم اتباع هذه التعليمات.

_ تم تصميم هذا المنتج لنقل طفل واحد فقط أثناء الجلوس. يشير إليه المصنع.

_ لا يجب استخدام هذه السلعة لعدد من الأطفال أكبر من الذي يسمح به المصنع.

_ هذه السلعة تتوافق مع الأطفال منذ لحظة الميلاد وحتى يصل وزنهم 15 كجم عند الجلوس.

_ يستخدم بالتزاوج مع مقامع «Seggiolino Si Switch»: وبالنسبة للأطفال حديثي الولادة، ينصح بضغط الظهر عند أكثر الأوضاع انخفاضاً.

_ لا تدير المقعد إذا كان الطفل بداخله.

_ تم تصميم Si Switch حتى يستخدم بالتزاوج مع منتجات Peg-Perego Ganciomatic: Si Switch + مقعد الطفل المخصص للسيارة "Primo Viaggio SL" (المجموعة + 0) يتوافق مع الأطفال منذ لحظة الميلاد و حتى يبلغ وزنهم 13 كجم؛ Si Switch + مهد الطفل "Navetta POP-POP" (المجموعة 0) يتوافق مع الأطفال منذ لحظة الميلاد و حتى يبلغ وزنهم 9 كجم.

_ تم تصميم هذه السلعة حتى تستخدم بالتزاوج مع منتجات Peg-Perego Ganciomatic: مقعد الأطفال المخصص للسيارات «Primo Viaggio SL» (المجموعة + 0). و Navetta Pop-Up (المجموعة 0).

_ يستخدم بالتزاوج مع عربة الطفل: يتوافق هذا المنتج مع الأطفال الذين لا يمكنهم الجلوس بمفردهم. أو الالتفات أو التسند على البيدين أو الركبة. وأقصى وزن مسموح به هو 9 كجم؛ لا يجب إضافة مراتب؛ ولا ينبغي إضافة مراتب مختلفة عن تلك التي أشار إليها المنتج في كتيب التعليمات الخاص بعربة الطفل.

_ أثناء استخدام عربة الطفل. جميع الأيدي الخاصة بالانتقال (إن وجدت) يجب أن تكون خارج العربة وبعيداً عن متناول يد الطفل.

_ يستخدم بالتزاوج مع مقعد الطفل المخصص للسيارة (المجموعة + 0). وهذه السلعة ليست بديلاً عن عربة الطفل أو السرير الصغير.

وإذا احتاج الطفل للنوم، يجب وضعه مفروداً في عربة الطفل أو الحامل أو السرير الصغير.

_ تحذير قبل الاستخدام. يجب التأكد أن آليات تثبيت المقعد الخاص بالسيارات أو بعربة الأطفال تعمل بشكل سليم؛ كما يجب التأكد أن منتجات Peg-Perego Ganciomatic مثبتة جيداً في السلعة.

_ تحذير يجب أن يتولى شخص بالغ عمليات جميع و تجهيز السلعة.

_ لا يجب استخدام هذه السلعة إذا كان بها أجزاء ناقصة أو مكسورة.

_ تحذير استخدم دائماً نظام الربط؛ استخدم دائماً حزام الأمان ذي الخمس نقاط؛

اربط حزام الخصر مع الحزام الذي يفصل بين السائقين.

_ تحذير لا تترك طفلك وحده أبداً بدون مراقبة.

_ استخدم الفرامل دائماً عند التوقف عن السير.

_ تحذير قبل الشروع في الاستخدام. يجب التأكد أولاً أن جميع آليات الربط و التثبيت تعمل بشكل سليم.

_ تحذير أثناء عمليات الفتح و الإغلاق. يجب التأكد أولاً أن الطفل بعيد بمسافة كافية لتجنب الإصابة.

_ تحذير هذه السلعة ليست لعبة. لا تسمح للطفل أبداً بالعبث بهذا المنتج.

العجلتان الخلفيتان. فهما ثابتتان (الصورة_b).

6• اللوح الأمامي: ويمكن ضبطه في وضعين: الوضع 1: عند الاستخدام الوضع 2: عند الإغلاق، ولضبطه، اضغط على الزر الجانبي الموجودين على الجانبين في نفس الوقت.
7• يمكن فتح اللوح الأمامي من جانب واحد فقط لتيسير دخول و خروج الطفل عندما يكبر، و لتفحه، اضغط على الزر الموجود تحت الذراع و في نفس الوقت اسحب اللوح الأمامي نحو الخارج (الصورة a).
8• ولتحريك اللوح الأمامي، اضغط على الزرارين الموجودين تحت الذراع و في نفس الوقت اسحب اللوح الأمامي إلى الخارج (الصورة b).
و لتثبيت اللوح الأمامي، أدخل طرفيه في الزراعين حتى سماع صوت التعشيق (الصورة_c).

8• غطاء الرأس: يمكن إطفاء غطاء الرأس عن طريق فتح السوستة، لضمان الحماية من الشمس حتى إذا كان ظهر العربة منخفضاً تماماً (الصورة_a)

و بمجرد رفع الغلاف المصنوع من القماش، تظهر شبكة تسمح برقابة الطفل أثناء نموه و تساعد على التهوية الجيدة (الصورة_b).

و لفك غطاء الرأس، قم بفك المشابك من جانبي المقعد (الصورة_c).

غطاء الرأس مزود بفتحة لتعليق لعبتك المفضلة بها.

(الصورة_d).

9• المفريش Si Switch COMPLETEO: لوضع المفريش بطريقة سليمة قم بتبليسه تحت المسند بما في ذلك مسند الساقين و اضبط وضعه على العربة باستثناء اللوح الأمامي، اشبك الزر الأمامي لغطاء الرأس في الجزء الداخلي للعربة (الصورة_a) و اشبك الخلفيتين مع اللوح الأمامي (الصورة_b).

إذا خفضنا ظهر العربة، فإنه يمكن ضبط وضع غطاء الرأس بطريقة مختلفة و ذلك لضمان تغطية ممتازة، اشبك الزر الثاني لغطاء الرأس في الجزء الداخلي للعربة (الصورة_c) و اشبك الخلفيتين في العروة العلوية (الصورة_d).

10• المظلة Si Switch COMPLETEO: لتثبيت المظلة، ضعها على العربة، و اشبك الزراري الموجودة على جانبي جسم العربة (الصورة_1) و اشبك الأشرطة المرنة مع جسم العربة عند الجزء السفلي من العربة (الصورة_2).

11• حزام الأمان ذي الخمس نقاط: لتثبيته، أدخل إبرزي حزام الحصر (ذو الحملات المربوطة السهم a) داخل الحزام الذي يفصل بين الساقين حتى سماع صوت التعشيق (السهم b)، و لفكه، اضغط على الزر الموجود في منتصف الإبزيم (السهم c) و اسحب حزام الحصر نحو الخارج (السهم d).

12• لشد حزام الحصر، اسحب من الجانبين في إجه السهم، و لإرخائه، تصرف بالعكس.

13• يمكن ضبط أحزمة الأمان على 3 مستويات وفقاً لطول الطفل، ويلزم الوصول إلى أعلى وضع عندما يكبر الطفل.
14• لضبط طول أحزمة الأمان، يلزم فك الإبزيم الموجودين خلف الظهر، اسحب جهاك الحملات (السهم a) حتى تمام تخليص الإبزيم و أدخلها و أدخلها في الفتحات الموجودة في الظهر (السهم b).
أخرج الحملات من القماش (السهم c) و أدخلها في الفتحة المناسبة (السهم d). وفي النهاية، أعد ربط الإبزيم خلف الظهر (السهم e). يتم التأكد من التثبيت السليم للإبزيم عن طريق سماع صوت التعشيق (الصورة_f).

خذير، لربط الأحزمة في الفتحة الثالثة، يلزم رفع القماش لأن الأحزمة مختفية داخلها.

15• ضبط مسند الساقين: و يمكن ضبط مسند الساقين في وضعين: خفض مسند القدمين، اسحب اللسانين الجانبيين إلى أسفل و في نفس الوقت، اخفض مسند القدمين، و لرفع مسند القدمين، ادفعه لأعلى حتى سماع صوت التعشيق.

ضبط الظهر: يمكن إمالة الظهر في عدة أوضاع مختلفة، لخفض الظهر، ارفع اليد و في نفس الوقت اخفض الظهر، مع إيقافه عند الوضع المطلوب، و لرفعه، ادفع الظهر لأعلى.

16• المقعد ذا الأوجهين: يمكن تثبيت مقعد الطفل في عربة النوم سواء في مواجهة الأم (الصورة_a) أو في ناحية الطريق

(الصورة_b).

17• فك/ تثبيت مقعد الطفل في عربة النوم
لفك مقعد الطفل: اضغط على الزرارين الجانبيين في نفس الوقت، و ارفع المقعد الذي انفصل فعلياً مع رفعه عند المنطقة المستديرة من الهيكل، كما في الصورة (الصورة_a).

لتثبيت مقعد الطفل: اضغط على العربة مع مطابقة الزراري الجانبية كما هو موضح في الصورة، حتى سماع صوت تعشيق التثبيت (الصورة_b).

تأكد من سلامة التثبيت عن طريق الزرارين الجانبيين.

18• الإغلاق: يمكن إغلاق العربة:

بدون المقعد

مع وجود المقعد متوجهها ناحية الأم

مع وجود المقعد متوجهها ناحية الطريق.

و لإغلاق العربة مع وجود المقعد مثبتاً فيها (بغض النظر عن إجهه) يلزم:

إغلاق غطاء الرأس، و خفض ظهر المقعد بأكمله، و خفض اللوح الأمامي إلى وضع 2 للإغلاق، و تثبيت العجلتين الأماميتين.

ارفع على حدة كل رافعة من الرفاعتين الموجودتين فوق اليد حتى سماع صوت التعشيق (الصورة_a)

19• اقبض على اليد الوسطى و اسحبها لأعلى حتى تمام الإغلاق، تأكد من إغلاق العربة بطريقة سليمة عن طريق خفاف السلامة

• يمكن للعربة بعد إغلاقها أن تظل واقفة مستندة على أرجلها فقط.

20• عند الحاجة إلى فك المقعد (النقطة 17)، يمكن ثنيه حتى يشغل حيزاً أقل.

21• النقل: يمكن نقل العربة بسهولة (عن طريق تثبيت العجلات الأمامية) و الإمساك باليد الرفاعة الوسطى (الصورة_a). كما يمكن نقلها أيضاً بواسطة اليد الجانبية (الصورة_b).

22• قابلية الفك: لفك كسوة عربة الطفل:

فك المقعد من العربة (النقطة 17°):

فك القماش من المسند (الصورة_a):

افصلها عن جانبي الظهر و الأربعة أشرطة المرنة (الصورة_b):

فك الحزام من الجزء الذي يفصل بين الساقين (الصورة_c):

23• فك الزراري و رافع اللسانين الصليبين من خلف الظهر، من الجانبين معاً، (الصورة_d):

فك الإبزيم (الصورة_e):

فك مسماري الحزام بواسطة مفك مسامير و بنز لتثبيت

الصامولة من الناحيتين (الصورة_f):

فك الكسوة من أعلى.

ثبيت PRIMO VIAGGIO SL و NAVETTA POP-UP

24• NAVETTA POP-UP: يمكن تثبيت المقعد Navicella

في جسم العربة، و يشتري بصورة منفصلة كما تشتري الأكسسوارات اللازمة، و لتثبيته بطريقة سليمة، راجع كتيب التعليمات.

PRIMO VIAGGIO SL: يمكن تثبيت المقعد Primo Viaggio

SL في جسم العربة، و يشتري بصورة منفصلة كما تشتري

الأكسسوارات اللازمة، و لتثبيته بطريقة سليمة، راجع كتيب التعليمات.

الأرقام التسلسلية

25• عربة الطفل Si Switch، يحمل خلف الظهر البيانات

المتعلقة بها: اسم المنتج، تاريخ الإنتاج و الأرقام التسلسلية، هذه المعلومات لا غنى عنها في حالة وجود شكوى (الصورة_a).

مقعد الطفل Si Switch، يحمل خلف الظهر البيانات المتعلقة بها: اسم المنتج، تاريخ الإنتاج و الأرقام التسلسلية، هذه المعلومات لا غنى عنها في حالة وجود شكوى (الصورة_b).

الإكسسوارات

26• الناموسية: توضع على غطاء الرأس (الصورة_a).

التليفون: 0039/039/60.88.213
الرقم المجاني: 800/147.414 (يمكن الاتصال به من أي خط ثابت)
الفاكس: 0039/039/33.09.992
البريد الإلكتروني: assistenza@pegperego.it
الموقع الإلكتروني: www.pegperego.com

الحقيبة: يرفق حقيبة بها مرتبة صغيرة لتغيير حفاظات الطفل. و يمكن ربطها في عربة الطفل. (الصورة_b).
حامل البيبرونة: يمكن تثبيته في الزر المستدير الكبير والموجود على جسم المنتج (الصورة_c).
27. حقيبة السفر: حقيبة عملية لنقل العربة أثناء الطيران (الصورة_d).

اللوازم الخاصة بتثبيت: لوازم لتثبيت مقعد الطفل المخصص للسيارة PegPerego Primo Viaggio SL المجموعة 0+ , و Navetta Pop-Up (المجموعة 0); (الصورة_e).
شمسية: شمسية عملية مرفقة (الصورة_f).
وسادة الحشو: من أجل مقاعد و عربات Peg Perego. جانب منها يناسب فصل الشتاء تكون القماشية من الجيرسيه الخاص بالمراتب. و جانب آخر يناسب فصل الصيف تكون القماشية قطن 100% (الصورة_g).
VARIO FOOT MUFF: حامي القدمين الخاص بعربات أطفال Peg-Pérego (الصورة_h).

النظافة و الصيانة

صيانة السلعة: الحماية من العوامل الجوية: الماء. الأمطار أو الثلوج: التعرض المستمر و لفترات طويلة للشمس قد يسبب تغييرا في ألوان معظم الخامات، تحفظ هذه السلعة في مكان جاف. يجب فحص و صيانة الأجزاء الرئيسية على فترات منتظمة.
نظافة جسم العربة: يجب تنظيف الأجزاء البلاستيكية بواسطة قطعة قماش مبللة بدون استخدام مذيبات أو منتجات أخرى مائلة، و يجب المحافظة على جفاف الأجزاء المعدنية لحمايتها من الصدأ؛ كما يجب الحفاظ على نظافة جميع الأجزاء المتحركة (أليات الضبط. أليات التثبيت. العجلات...) و حمايتها من الغبار أو الرمال. و تزييتها إذا لزم الأمر بالزيت الخفيف.
نظافة المظلة: اغسل المظلة دائما بواسطة قطعة من الاسفنج و ماء بالصابون بدون استخدام منظفات.
نظافة الأجزاء المصنوعة من القماش: نفض التراب عن الأجزاء المصنوعة من القماش للتخلص من الغبار و اغسلها عند درجة حرارة 30 درجة مئوية بحد أقصى. و لا تعصرها: لا تستخدم الكلور أو الكوواة أو الغسيل الجاف: لا تزيل البقع بواسطة المنظفات: و لا جفف بواسطة ماكينة التجفيف ذات الأسطوانة الدوارة.



.PEG-PÉREGO S.p.A

شركة Peg-Pérego S.p.A. المساهمة هي شركة حاصلة على شهادة ISO 9001. و تعد هذه الشهادة ضمانا للعملاء و المستهلكين و تأكيدا على شفافية و مصداقية إجراءات الشركة و أساليب العمل داخلها. و من الممكن أن تقوم شركة Peg Pérego في أي وقت بإجراء تعديلات على الموديلات الواردة في هذا الكتيب لأسباب فنية أو تجارية، و شركة Peg Pérego تضع نفسها في خدمة عملائها و تلبية جميع احتياجاتهم. و من ثم، فنحن نهتم بالإلزام بأراء و متطلبات عملائنا، وكم يسعدنا أن منحونا بعضا من وقتكم الثمين للمؤ استبيان رضاء العميل الخاص بنا بعد استخدامكم أحد منتجاتنا. و ذلك لتسجيل ملاحظاتكم و مقترحاتكم. و ستجدون هذا الاستبيان منشورا في موقعنا الإلكتروني: .www.pegperego.com



خدمة ما بعد البيع في شركة Peg-Pérego

في حالة تلف أو فقدان أي جزء من أجزاء المنتج. استخدم فقط قطعة غيار أصلية من Peg Pérego و عند الحاجة لأي تصليح أو استبدال أو معلومات بخصوص المنتج. أو بيع قطع غيار أصلية أو اكسسوارات. اتصل بمركز خدمة Peg Pérego مع توضيح الرقم التسلسلي للمنتج إن وجد.

IT Italiano	Dichiarazione di conformità Denominazione del prodotto SI SWITCH	EN English	Declaration of conformity Product name SI SWITCH	FR Francais	Declaration du conformité Denomination du produit SI SWITCH	DE Deutsch	Konformitätserklärung Bezeichnung des Produktes SI SWITCH	ES Español	declaración de conformidad Denominación del producto SI SWITCH
Codice identificativo del prodotto IPSV*	Normative di riferimento (origine) ASTM F-833-13 16 CFR, 1500 & 1501, 15 USC 1278a & 2057c EN 1888:2012 EN71-3 European Directive 2005/84/CE (Phthalates Directive) European Directive 2002/61/CE (Azocolourants)	Reference Standards (origin) ASTM-F833-13 16 CFR, 1500 & 1501, 15 USC 1278a & 2057c EN 1888:2012 EN71-3 European Directive 2005/84/CE (Phthalates Directive) European Directive 2002/61/CE (Azocolourants)	Product reference number IPSV*	Identifcation du produit IPSV*	Standard du referiment (origin) ASTM F-833-13 16 CFR, 1500 & 1501, 15 USC 1278a & 2057c EN 1888:2012 EN71-3 European Directive 2005/84/CE (Phthalates Directive) European Directive 2002/61/CE (Azocolourants)	Bezugsbestimmungen (Ursprung) ASTM F-833-13 16 CFR, 1500 & 1501, 15 USC 1278a & 2057c EN 1888:2012 EN71-3 European Directive 2005/84/CE (Phthalates Directive) European Directive 2002/61/CE (Azocolourants)	Kennzeichnungscode des Produktes IPSV*	Normativas de referencia (origen) ASTM-F833-13 16 CFR, 1500 & 1501, 15 USC 1278a & 2057c EN 1888:2012 EN71-3 European Directive 2005/84/CE (Phthalates Directive) European Directive 2002/61/CE (Azocolourants)	
Dichiarazione di conformità La PegPerego S.p.A dichiara sotto la propria responsabilità che l'articolo in oggetto è stato sottoposto a test di collaudo interni e omologato secondo le normative vigenti presso laboratori esterni ed indipendenti.	Declaration of conformity PegPerego S.p.A. declares under its sole responsibility that the article to which this declaration relates has undergone internal testing and has been approved, in accordance with regulations in force, by external, independent testing laboratories.	Declaration du conformité PegPerego S.p.A. déclare, sous sa propre responsabilité, que l'article en question a été soumis à des tests d'essais internes et homologué, selon les normes en vigueur par des laboratoires extérieurs et indépendants.	Date and place of issue Arcore, June 2013 PegPerego S.p.A. Via De Gasperi, 50 20862 Arcore (MB), ITALY	Date et lieu du publication Arcore, juin 2013 PegPerego S.p.A. Via De Gasperi, 50 20862 Arcore (MB), ITALY	Konformitätserklärung Die Firma PegPerego S.p.A. erklärt auf ihre Verantwortung, dass der betreffende Artikel internen Abnahmestests unterzogen sowie gemäß den gültigen Bestimmungen von externen und unabhängigen Labors zugelassen wurde.	Konformitätserklärung Die Firma PegPerego S.p.A. erklärt auf ihre Verantwortung, dass der betreffende Artikel internen Abnahmestests unterzogen sowie gemäß den gültigen Bestimmungen von externen und unabhängigen Labors zugelassen wurde.	Datum und Ort der Ausstellung Arcore, Juni 2013 PegPerego S.p.A. Via De Gasperi, 50 20862 Arcore (MB), ITALIEN	Fecha y lugar de expedición Arcore, junio de 2013 PegPerego S.p.A. Via De Gasperi, 50 20862 Arcore (MB), ITALY	

PEG PEREGO S.p.A.

VIA DE GASPERI 50 20862 ARCORE MB ITALIA
tel. 0039 039 60881 fax 0039 039 615869/616454

Servizio Post Vendita - After Sale:

tel. 0039 039 6088213 fax: 0039 039 3309992



PEG PEREGO U.S.A. Inc.

3625 INDEPENDENCE DRIVE FORT WAYNE INDIANA 46808
phone 260 482 8191 fax 260 484 2940

Call us toll free: 1 800 671 1701

PEG PEREGO CANADA Inc.

585 GRANITE COURT PICKERING ONTARIO CANADA L1W3K1
phone 905 839 3371 fax 905 839 9542

Call us toll free: 1 800 661 5050

www.pegperego.com

*Tutti i diritti di proprietà intellettuale relativi ai contenuti di questo manuale d'istruzione appartengono a PEG PEREGO S.p.A. e sono tutelati dalle leggi vigenti.
All of the intellectual property rights for the contents of this instruction manual belong to PEG PEREGO S.p.A. and are protected by the laws in force.*

si switch



si switch
FI001502I196
30/03/2015