

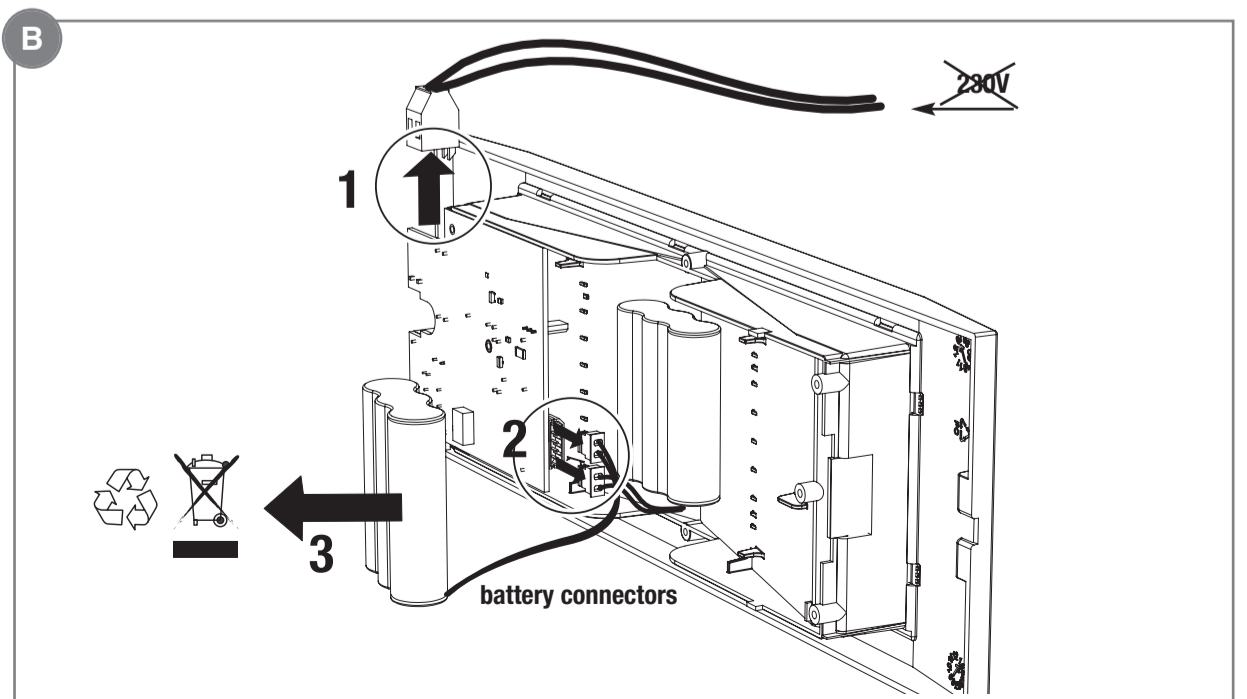

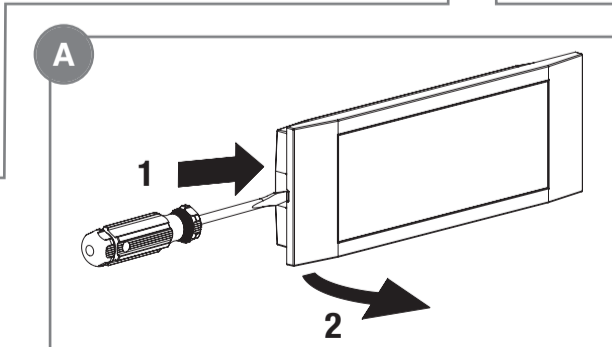

AESTETICA LED BEGHELLI

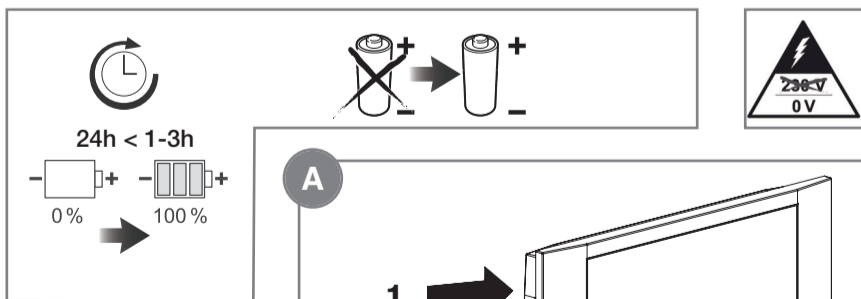
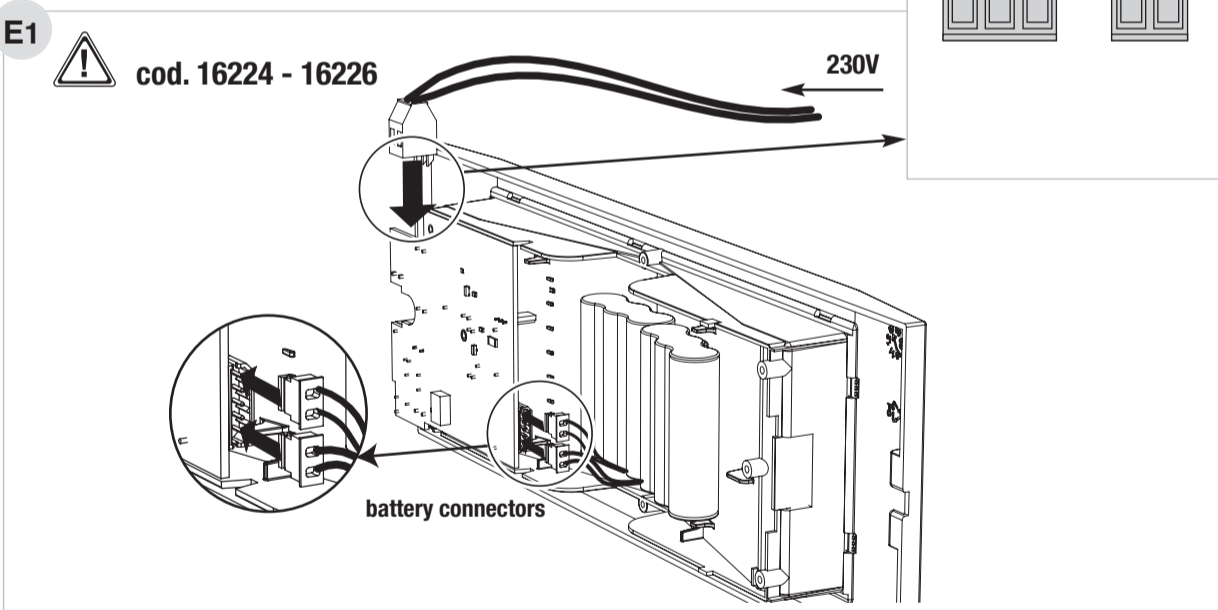
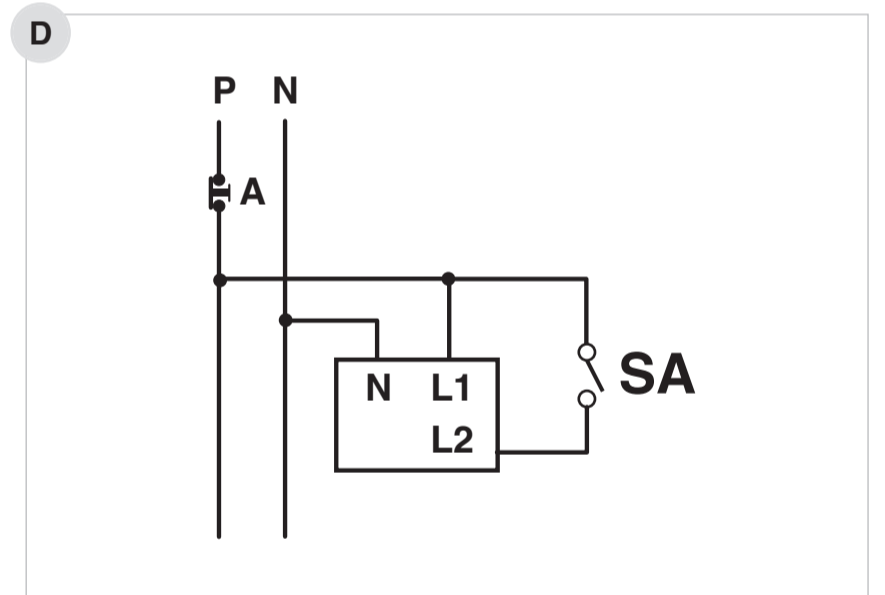
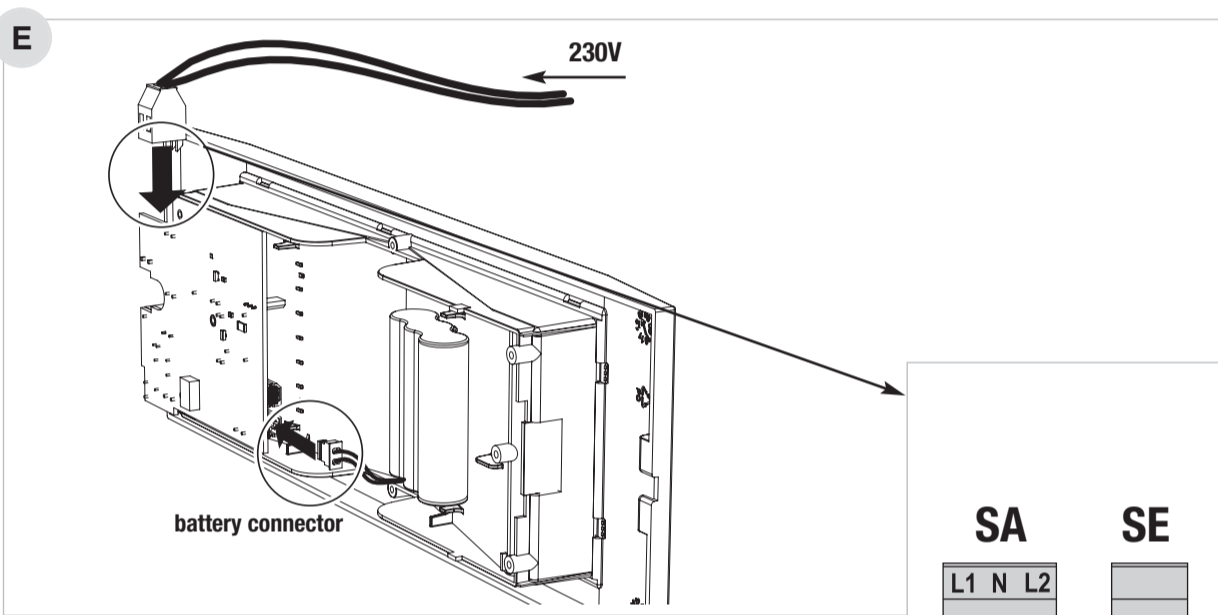
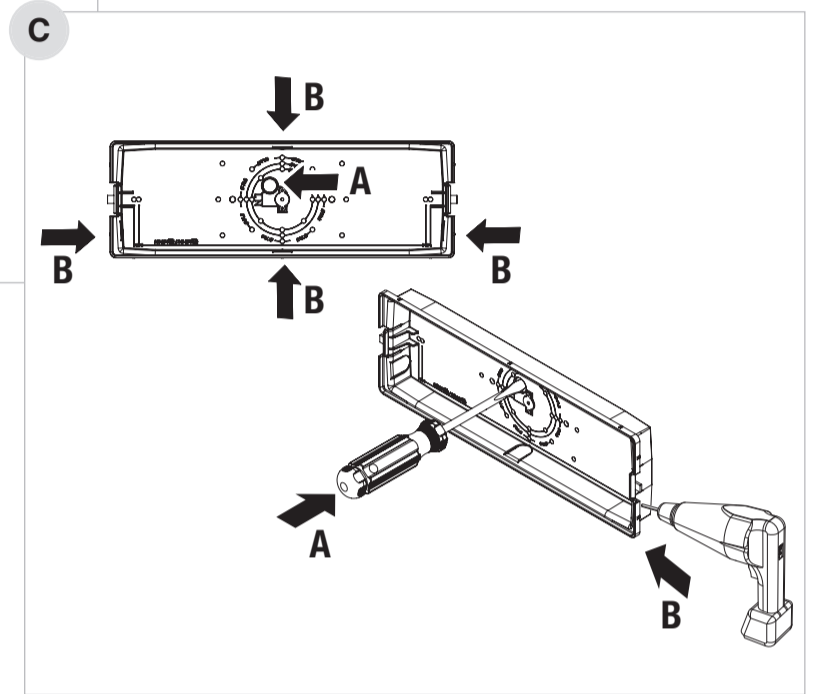
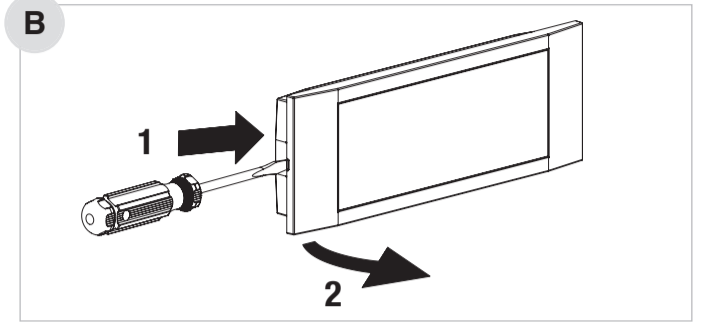
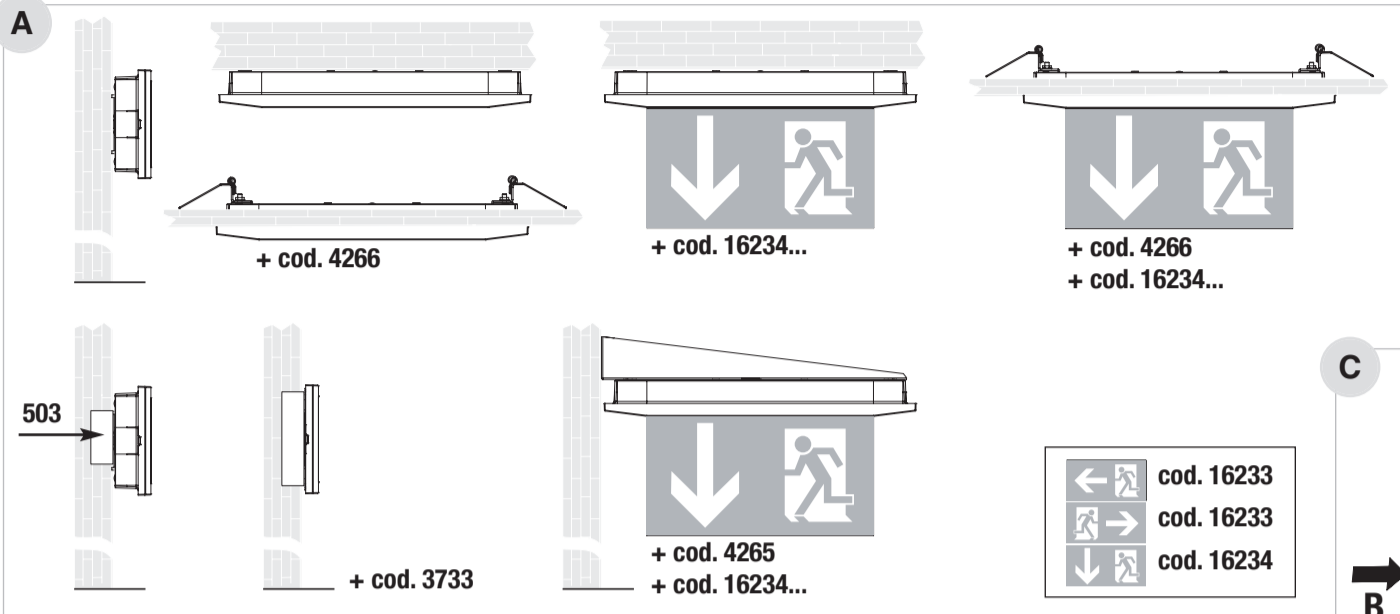
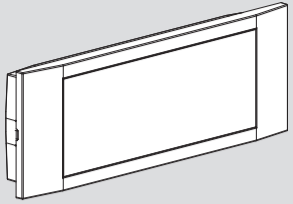
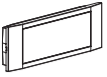

	230V 50Hz	COS φ					
16220 (SE)	65mA	0,05C	2x5 LED	70lm	-	NiMH 3,6V 1,2Ah	1h
16221 (SE)	65mA	0,05C	2x8 LED	120lm	-	NiMH 3,6V 1,2Ah	1h
16222 (SE)	65mA	0,05C	2x10 LED	140lm	-	NiMH 3,6V 1,2Ah	1h
16223 (SA)	85mA	0,05C	2x10 LED	140lm	90lm	NiMH 3,6V 1,2Ah	1h
16224 (SE)	65mA	0,05C	2x16 LED	225lm	-	NiMH 2x3,6V 1,2Ah	1h
16225 (SE/SA)	85mA	0,05C	2x8 LED	105lm	70lm-	NiMH 3,6V 1,2Ah	3h
16226 (SE/SA)	85mA	0,05C	2x16 LED	190lm	115lm	NiMH 2x3,6V 1,2Ah	3h

La sorgente LED è di tipo non sostituibile - LED source is not replaceable - Die LED-Quelle ist nicht auswechselbar - La source LED est de type non remplaçable - La fuente LED es de tipo no sustituible - fonte LED não pode ser substituída - Kildelysdioden er av typen som ikke kan skiftes ut - LED-kilden er ikke udskiftelig - Kontrolllampans källa är inte utbyttbar - De LED-bron is van het niet vervangbare type - LED zdroj není vyměnitelný - Niewymienialne źródło LED

AVVERTENZE - GARANZIA

mettere la sicurezza dell'apparecchio.

- Questo apparecchio dovrà essere destinato solo all'uso per il quale è stato costruito. Ogni altro uso è da considerarsi improprio e pericoloso.
- Per l'eventuale sostituzione di batterie o altre riparazioni rivolgersi ad un centro di assistenza tecnica autorizzato e richiedere l'utilizzo di ricambi originali. Il mancato rispetto di quanto sopra può compro-

WARNINGS - GUARANTEE

promise the safety of the device.

- This device shall be used exclusively for the purpose for which it has been designed. Any other use is considered improper and therefore dangerous.
- Contact an authorised technical service centre for the replacement batteries and for any other repairs possibly required use only original spare parts. The lacked respect of the above conditions may com-

WARNUNG - GARANTIE

Servicestelle und fordern Sie Originalersatzteile an. Das Nichteinhalten vorstehender Bestimmungen kann die Gerätesicherheit gefährden.

- Das Gerät darf ausschließlich für den Zweck, für den es hergestellt wurde, verwendet werden. Jede davon abweichende Verwendung wird als nicht zweckentsprechend und somit als gefährlich angesehen.
- Wenden Sie sich zum Ersetzen von Batterien oder bei Reparatureingriffen an eine zugelassene technische

AVERTISSEMENTS - GARANTIE

tions susmentionnées peut compromettre la sécurité de l'appareil.

- Cet appareil ne devra être destiné qu'à l'utilisation pour laquelle il a été construit. Tout autre utilisation est impropre et dangereuse.
- Pour le remplacement éventuel des piles ou d'autres réparations, s'adresser à un centre d'assistance technique agréé et demander l'utilisation de pièces de rechange originales. Le non respect des indica-

ADVERTENCIAS - GARANTÍA

indicado anteriormente puede perjudicar la seguridad del aparato.

- Este equipo tiene que ser usado sólo para la utilización para la que ha sido construido. Cualquier otro uso se considera impropio y peligroso.
- Para posibles sustituciones de la lámpara y de la batería u otras reparaciones, dirigirse a un centro de asistencia técnica autorizado y solicitar el uso de recambios originales. La falta de respeto de cuanto

ADVERTÊNCIAS - GARANTIA

to das regras supra-citadas pode comprometer a segurança do aparelho.

- Este aparelho deverá ser destinado somente ao uso para o qual foi construído. Qualquer outro tipo de uso será considerado impróprio e perigoso.
- Para eventuais substituições de baterias ou outras reparações dirigir-se a um centro de assistência técnica autorizado e pedir a utilização de peças sobressalentes e acessórios originais. O desrespei-

WAARSCHUWINGEN - GARANTIE

nemen van de hierboven beschreven richtlijnen kan de veiligheid van het apparaat in gevaar brengen.

- Dit apparaat moet alleen daarvoor gebruikt worden waarvoor het gemaakt is. Elk ander gebruik moet als verkeerd en daarom gevaarlijk beschouwd worden.
- Men dient zich voor de eventuele vervanging van batterijen of andere reparaties tot een officieel onderhoudscentrum te richten met het verzoek om originele onderdelen te gebruiken. Het niet in acht

ADVARSLER - GARANTI

skade produktet.

- Dette armatur må udelukkende anvendes til det brug, som det er blevet konstrueret for. Enhver andet brug må betragtes som ukorrekt, og derfor farligt.
- For udskiftning af batterier eller andre reparationer, bedes De rette henvendelse til et autoriseret værksted, og at anmode om anvendelse af originale dele. Manglende overholdelse af ovennævnte regler kan

VARNINGAR - GARANTI

ratens säkerhet.

- Den här apparaten får bara användas i avsett syfte. All annan användning är att anses som oriktig och därför farlig.
- Vid eventuellt utbyte av batterier eller andra reparationer, kontakta auktoriserad teknisk service och beställ originaldelar från tillverkaren. Försummad hänsyn till ovanstående kan innebära risker för appa-

MERKNADER - GARANTI

bruk av originale deler. Manglende etterfølgelse av det ovenfor beskrevne kan sette armaturens sikkerhet på spill.

- Denne armaturen må kun benyttes til det formålet den er konstruert for. Enhver annen bruk er å regne som feilaktig og dermed farlig.
- Ved eventuelle utskiftinger av batteri eller andre reparasjoner; ta kontakt med autorisert verksted eller installatør. Slike utskiftinger krever dessuten

UPOZORN NÍ - ZÁRUKA

- Pokud je napájecí kabel poškozen, musí být vyměněn výrobcem nebo autorizovaným dodavatelem technické pomoci.

- Toto svítidlo může být použito pouze k účelu, pro něž bylo vyrobeno. Jakékoliv jiné použití bude považováno za nevhodné a tím také nebezpečné.
- Pro případné opravy se obraťte na autorizované servisní středisko, které používá pouze originální náhradní díly. Nerespektování výše uvedených podmínek může ohrozit bezpečnost zařízení.

OSTRZE ENIA - GWARANCJA

ci zamiennych nie spowoduje utraty gwarancji oraz da pewność bezpieczeństwa dla użytkownika. - Jeśli kabel zasilający jest uszkodzony, musi zostać wymieniony przez producenta lub autoryzowanego dostawcy pomocy technicznej.

- Urządzenie powinno być stosowane tylko i wyłącznie do celów do jakich zostało zaprojektowane. Każde inne zastosowanie jest niewłaściwe a przez to może być niebezpieczne.
- Zalecany kontakt z serwisem technicznym podczas napraw wymagających zastosowania części zamiennych. Tylko zastosowanie oryginalnych części

