

ООО «МФР» мебельная фабрика «Горизонт»

Инструкция по сборке и эксплуатации мебели

### Гостиная «Евро»

3000x2000x575

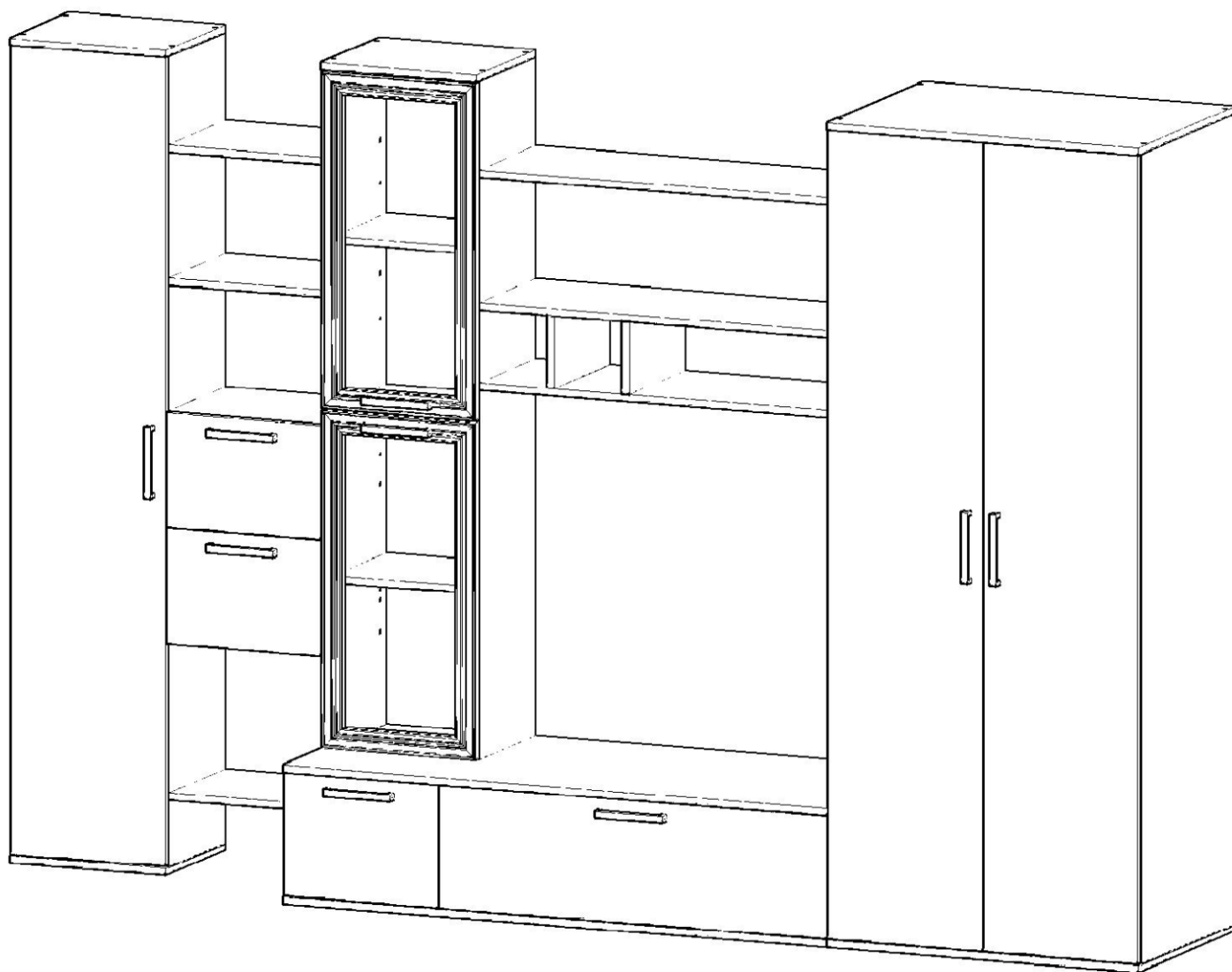

МЕБЕЛЬНАЯ ФАБРИКА®  
**ГОРИЗОНТ**

Россия, 440056, Пензенская область,  
г. Пенза, ул. Рябова, д.6  
Телефон: (8412)36-38-48, 36-38-58.  
Эл. почта: [mfr@gorizontmebel.ru](mailto:mfr@gorizontmebel.ru)  
Сайт: [www.gorizontmebel.ru](http://www.gorizontmebel.ru)



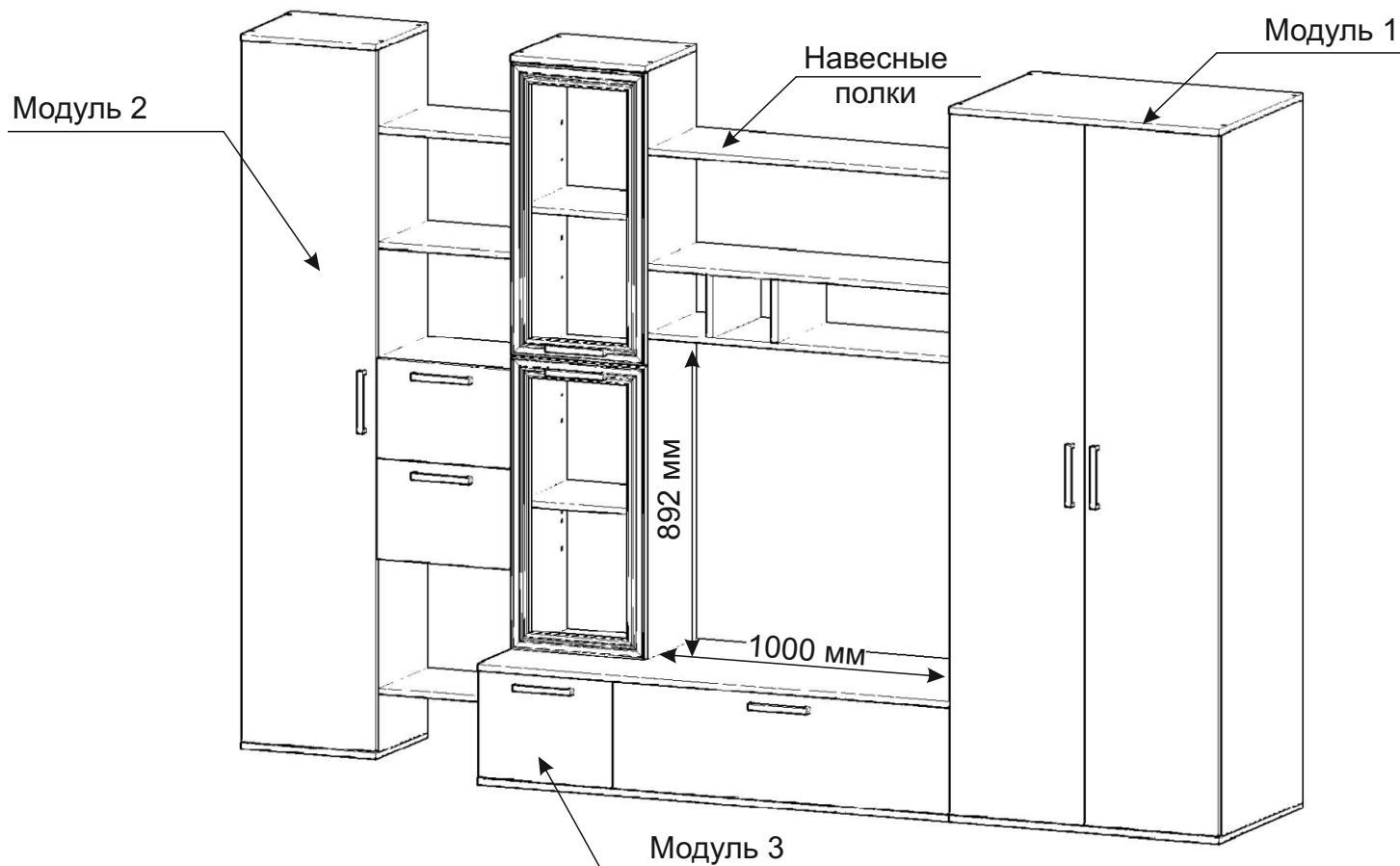





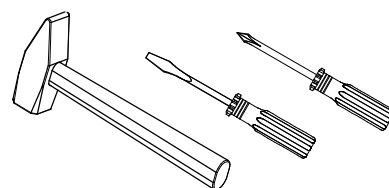

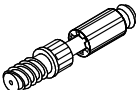

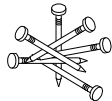
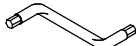
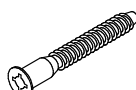

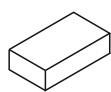
	Наименование	Размер, мм	Кол-во, шт.	№
Упаковка №1	Фурнитура		1	
Упаковка №2	Боковина	1950x554	1	1
	Боковина	1950x554	1	2
	Боковина	300x554	1	7
	Боковина	300x554	1	8
	Боковина	300x554	1	9
	Боковина	176x330	2	10
	Вязка	768x554	1	18
	Вязка	400x330	2	16
	Тяга	768x100	1	21
	Полка	368x310	3	22
	Полка	368x310	3	40
	Детали ящиков	134x300	4	23
	Детали ящиков	134x343	4	24
	Панель	274x396	2	26
	Створка	294x396	1	27
	ХДФ	1600x397	2	30
	ХДФ	372x796	1	31
	ХДФ	323x1396	1	32
	ХДФ	1654x396	1	33
	ХДФ	1569x396	1	34
ХДФ	404x396	1	35	
ХДФ	300x374	2	36	
ХДФ	404x404	1	41	
Упаковка №3	Крыша	400x350	3	11
	Крыша	800x574	2	12
	Крыша	1400x574	1	13
	Крыша	1400x574	1	14
	Створка	294x996	1	28
	Пенопласт	600x170x48	1	
Упаковка №4	Боковина	1950x330	1	3
	Боковина	1950x330	1	4
	Боковина	1634x330	1	5
	Боковина	1634x330	1	6
	Вязка	400x330	2	17
	Створка	1944x396	3	25
	Соед.элемент	1580 мм	1	37
	Штанга	763 мм	1	38
Упаковка №5	Вязка	368x330	1	15
	Вязка	400x330	1	17
	Вязка	1000x330	1	19
	Вязка	1000x330	2	20
Упаковка №6	Стеклостворка	812x396	2	29

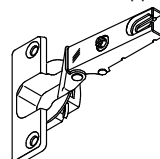
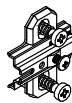

### Необходимый инструмент для сборки

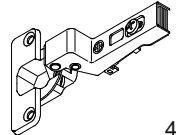
Также необходим инструмент для сверления отверстий и сверло диаметром 5 и 7 мм.

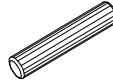
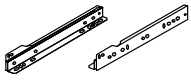

<p>Эксцентрик</p>  <p>14 шт.</p>	<p>Эксцентриковая стяжка</p>  <p>14 шт.</p>	<p>Заглушка под эксцентрик</p>  <p>18 шт.</p>	<p>Гвозди 2*20</p>  <p>120 шт.</p>	<p>Ключ под шестигранник</p>  <p>1 шт.</p>	<p>Еврошуруп 7x50</p>  <p>84 шт.</p>	<p>Ручка</p>  <p>9 шт.</p>
<p>Заглушка под евровинт</p>  <p>58 шт.</p>	<p>Опора 88x54x20</p>  <p>14 шт.</p>	<p>Евровинт 6,3*10,5</p>  <p>42 шт.</p>	<p>Шуруп 4*13</p>  <p>108 шт.</p>	<p>Петля накладная</p>  <p>13 шт.</p>	<p>Ответная планка петли</p>  <p>13 шт.</p>	<p>Заглушка Ø5</p>  <p>8 шт.</p>
<p>Шайба пластмассовая</p>  <p>12 шт.</p>	<p>Полкодержатель Duplo</p>  <p>24 шт.</p>	<p>Петля вкладная</p>  <p>4 шт.</p>	<p>Ответная планка петли</p>  <p>13 шт.</p>	<p>Шкант</p>  <p>8 шт.</p>	<p>Направляющие 300мм</p>  <p>2 комп.</p>	<p>Штангодержатель</p>  <p>2 шт.</p>

Сборку рекомендуется производить с помощью специалиста, так как неправильная сборка может привести к нежелательным последствиям. Инструкция даст вам необходимые рекомендации по сборке, порядка которых просим вас придерживаться. Перед сборкой внимательно ознакомьтесь с инструкцией, проверьте комплектность фурнитуры и разберите ее по назначению.

## Порядок сборки Модуля 1.

4

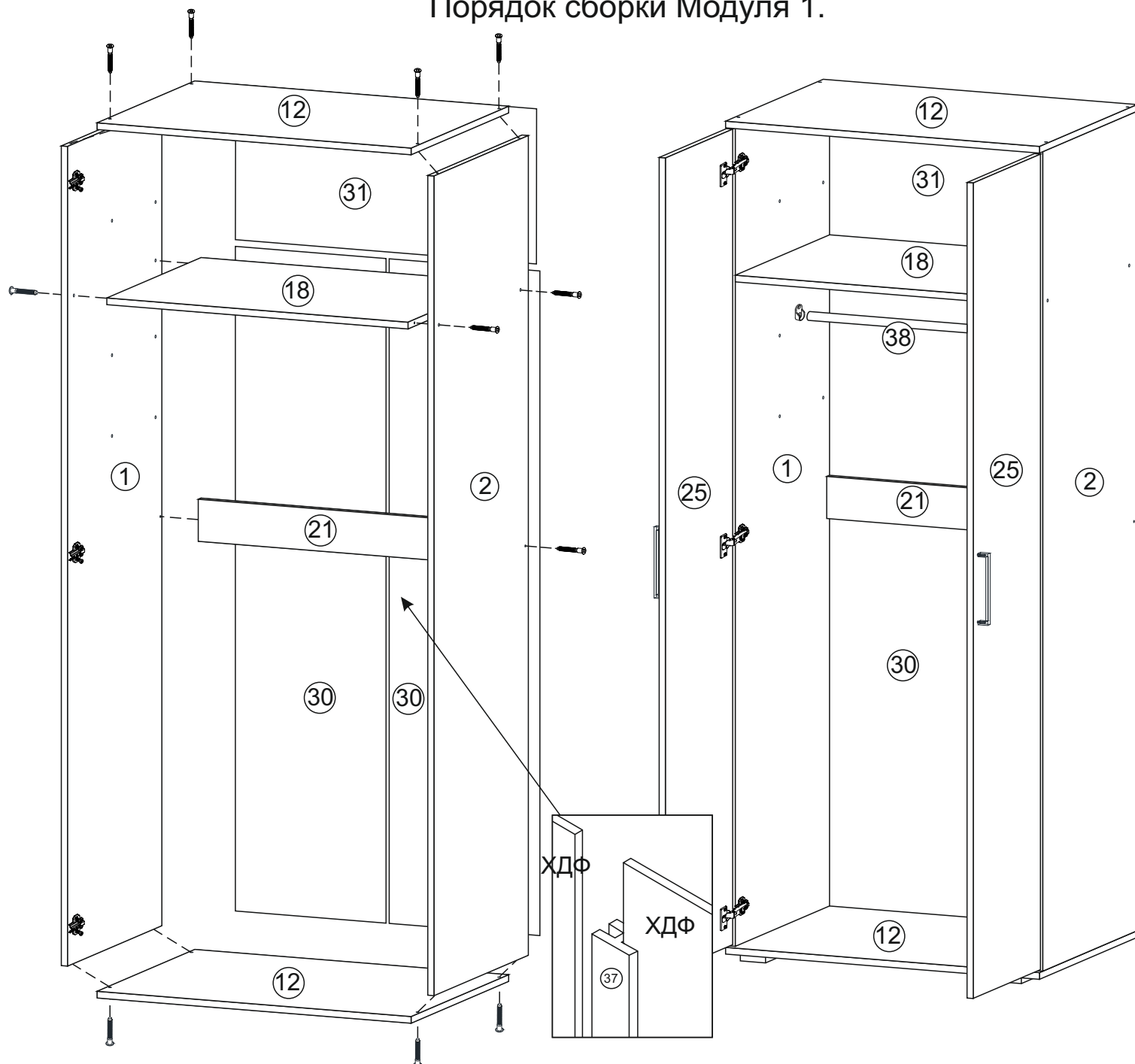

1. Сборку осуществлять необходимо двум специалистам. Перед сборкой, определить место установки набора, вскрыть пакеты и согласно схеме сборки прикрепить необходимую фурнитуру по наклейкам и отверстиям. После этого можно приступать к сборке согласно схеме.

2. Сборка производится горизонтально, тыльной стороной вниз. Предварительно на боковинах 1 и 2 установить ответные планки петель евроинтами 6,3\*10,5 мм.

3. Подготовленные боковины 1 и 2 скрепить между собой вязкой 18 и тягой 21 с помощью еврошурупов.

4. Крышки 12 соединить с боковинами 1 и 2, используя еврошурупы 7\*50мм. Затем на нижнюю крышку 12 установить ножки, используя шурупы 4\*13 мм.

5. Для закрепления задних стенок 30, 31 собранную конструкцию положить лицевой стороной вниз. Замерить и уравнивать диагональ. После этого приложить детали и выровнять углы. Заднюю стенку под номерами 30 закрепить соединительным брусом 37. После выверки закрепить ХДФ гвоздями, используя шайбу пластмассовую.

6. Поставить собранную конструкцию в вертикальное положение. На створки 25 установить накладные петли шурупами 4\*13 мм. Для установки ручек на створки необходимо досверлить глухое отверстие диаметром 5 мм насквозь. Далее закрепить ручки саморезом и навесить фасады.

7. Установить штангу 38.



1. Сборка производится горизонтально, тыльной стороной вниз. Предварительно на боковину 3 установить ответные планки петель евровинтами 6,3\*10,5 мм, а на боковину 4 с наружной стороны - направляющие 300 мм евровинтами 6,3\*10,5 мм.

2. Подготовленные боковины 3 и 4 скрепить между собой вязкой 15 с помощью еврошурупов 7\*50 мм.

3. Крышки 11 соединить с боковинами 3 и 4 при помощи еврошурупов 7\*50 мм. Затем на нижнюю крышку 11 установить ножки, используя шурупы 4\*13 мм.

4. Для закрепления задних стенок 34, 35 собранную конструкцию положить лицевой стороной вниз. Замерить и уравнять диагональ. После этого приложить детали и выровнять углы. После выверки закрепить ХДФ гвоздями, используя шайбу пластмассовую.

## Порядок сборки Модуля 3.

1. Сборка производится горизонтально, тыльной стороной вниз. Предварительно на боковину 5 - направляющие 300 мм ервинтами 6,3\*10,5 мм.
2. Подготовленные боковины 5 и 6 прикрепить к крышке 13 с помощью ершурупов 7\*50 мм. Крышку 11 ершурупами 6,3\*10,5 мм.

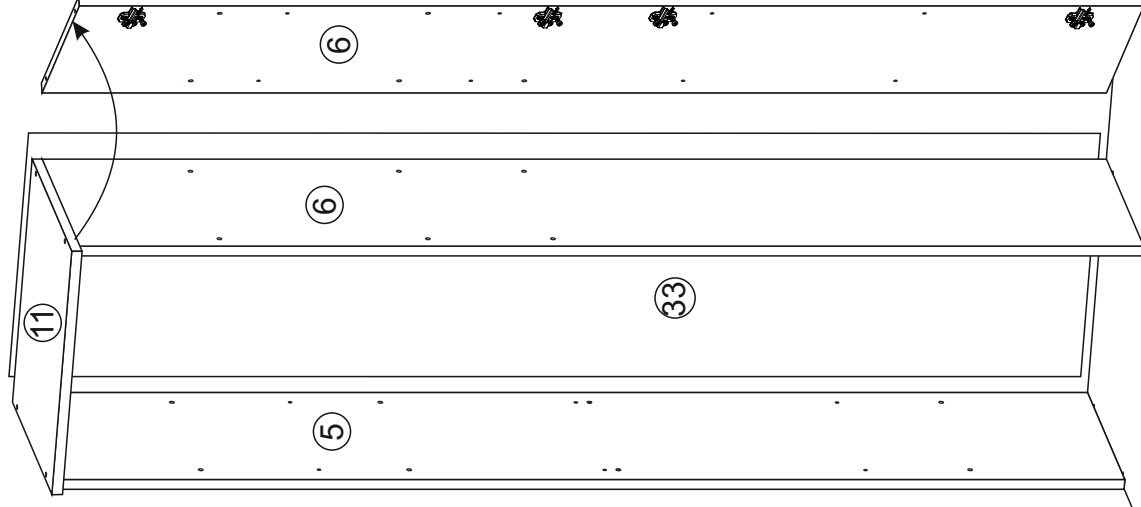

3. На крышку 14 установить ответные планки петель ервинтами 6,3\*10,5 мм.

4. На крышку 13 установить эксцентрики. Подготовленную крышку 13 соединить с боковинами 7, 8, 9 и зафиксировать эксцентриковыми стяжками. Подготовленную крышку 14 стяжками. Подготовленную крышку 14 соединить с боковинами 7, 8, 9. Затем установить ножки на крышку 14, используя шурупы 4\*13 мм.

5. Для крепления задних стенок 32, 33 собранную конструкцию положить лицевой стороной вниз. Замерить и уравнять диагональ. После этого приложить детали и выровнять углы. После выверки закрепить ХДФ гвоздями.

Монтаж эксцентриковой стяжки

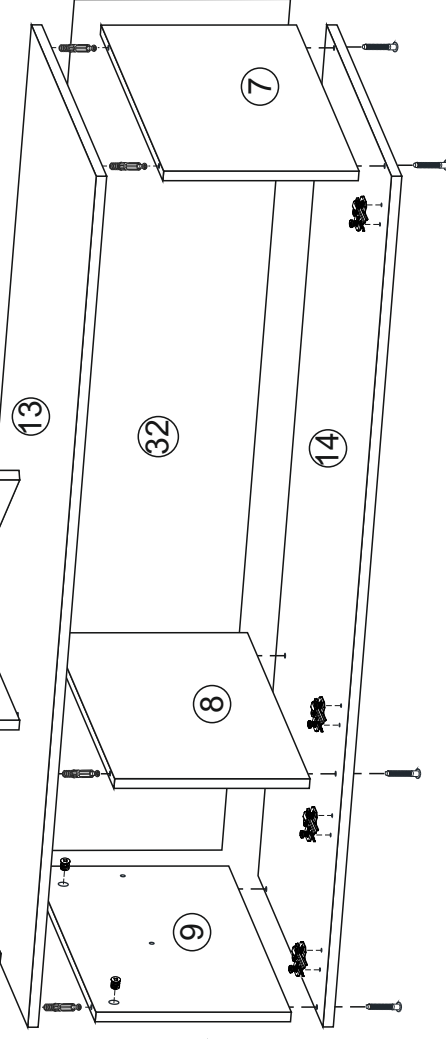
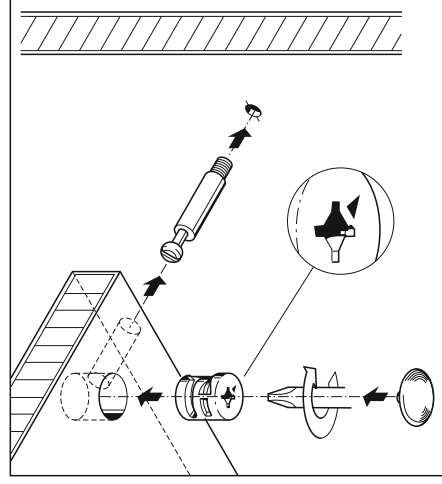

5. Собранные ранее модуля 3 и 2 соединить между собой вязками 16 и 17, используя еврошурупы 7\*50 мм. Прибить ХДФ 41 к указанному месту (см. рис), используя гвозди 2\*20 мм.

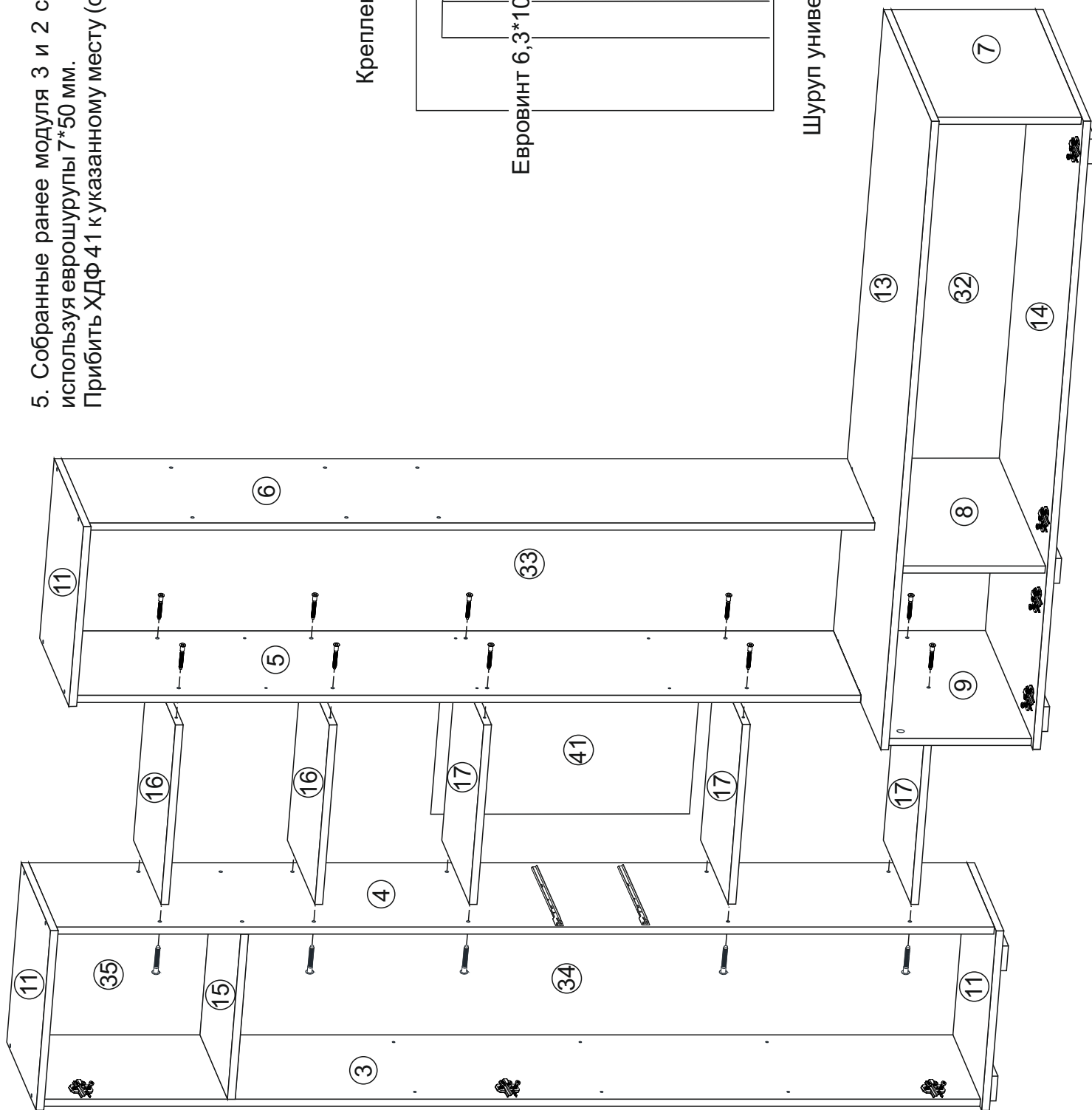

Крепление ответной планки петли

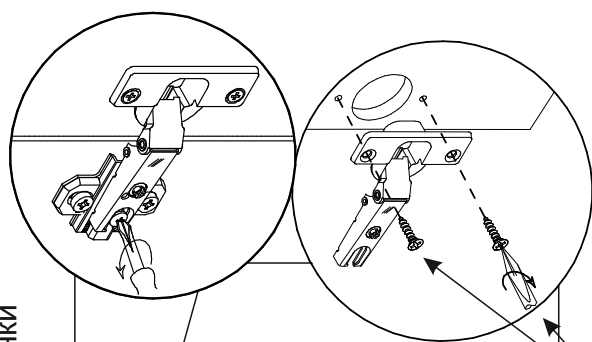

Евровинт 6,3\*10,5 мм

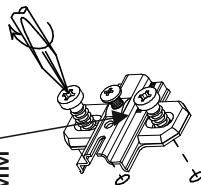

Шуруп универ 4\*13 мм

6. Вязки 20 скрепить между собой боковинами 10 еврошурупами 7\*50 мм.
7. Собранный конструкцию соединить с боковиной 6 Модуля 3 и боковиной 1 Модуля 1 при помощи еврошурупов 7\*50 мм. Также установить вязку 19, используя еврошурупы 7\*50 мм. Далее на боковину 6 прикрепить ответные планки петель евровинтами 6,3\*10,5 мм.
8. Установить полки 22, 40 на полкодержатели Duplo.
9. На створки 25, 29 установить накладные петли, на створки 27, 28 - вкладные петли шурупами 4\*13 мм. Для установки ручек на створки необходимо досверлить глухое отверстие диаметром 5 мм насквозь. Далее закрепить ручки саморезами и навесить готовые фасады.

## Сборка ящика

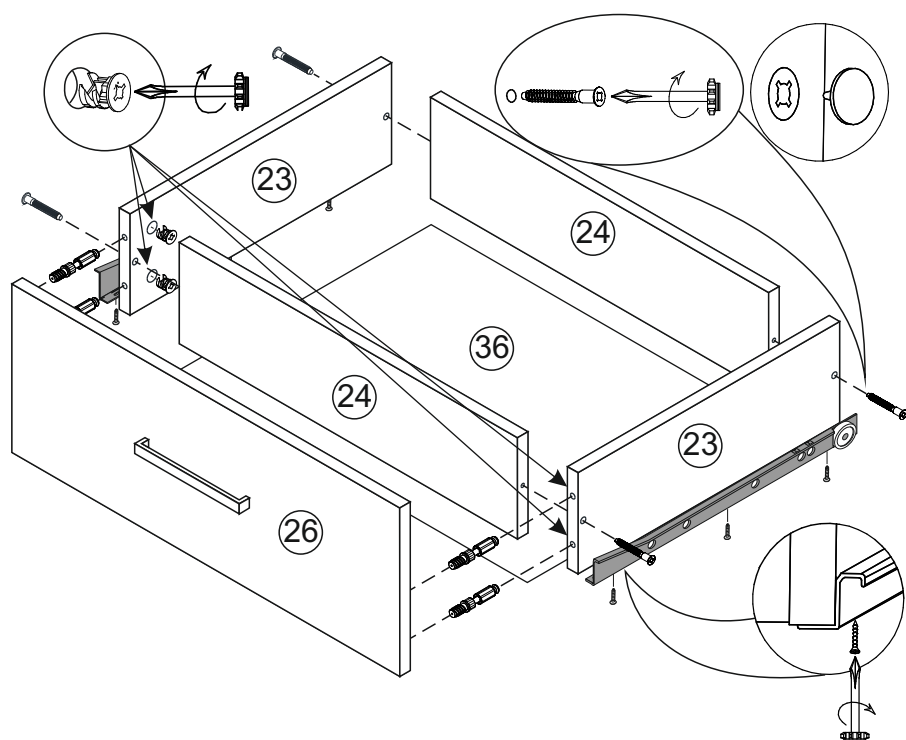

1. Бока ящика 23 скрепляем с задниками 24 еврошурупами. На передней детали 24 рассверлить отверстие диаметром 5 мм для дальнейшей установки ручки.
2. Собранный конструкцию положить лицевой стороной вниз и закрепить дно ящика 36 гвоздями к боковинам ящика.
3. Панель ящика 26 закрепить эксцентриковой стяжкой с боками ящика 23 с помощью эксцентриковых стяжек.
4. На боковинах ящика 23 установить направляющие 300 мм шурупами 4\*13 мм.
5. Для установки ручек на панели необходимо досверлить глухие отверстия диаметром 5 мм насквозь. Далее закрепить ручки саморезами.

## Регулирование зазоров и положения дверей с петлями

Регулирование по  
высоте

Регулирование  
глубины

Регулирование  
наложения

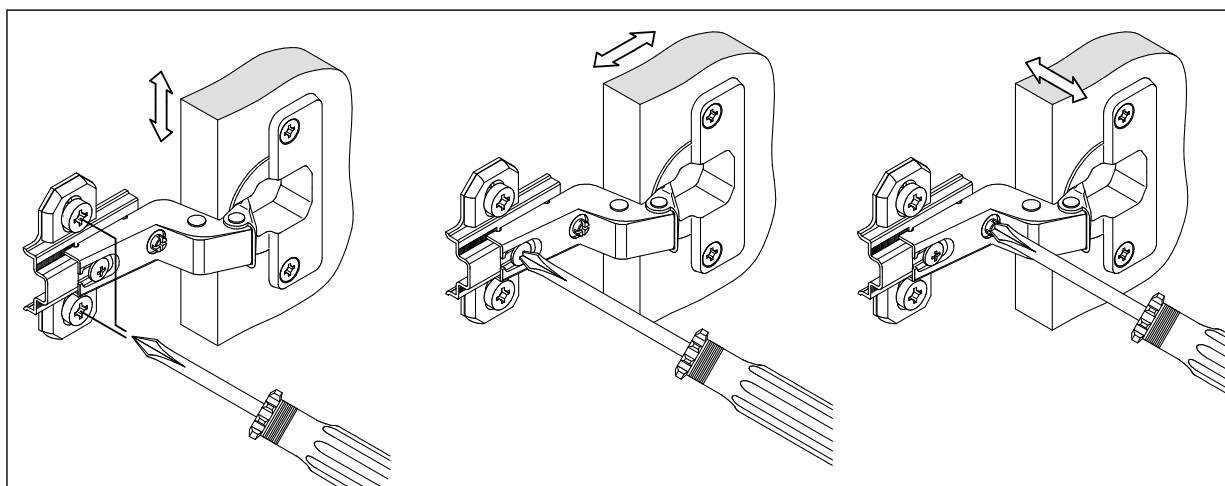



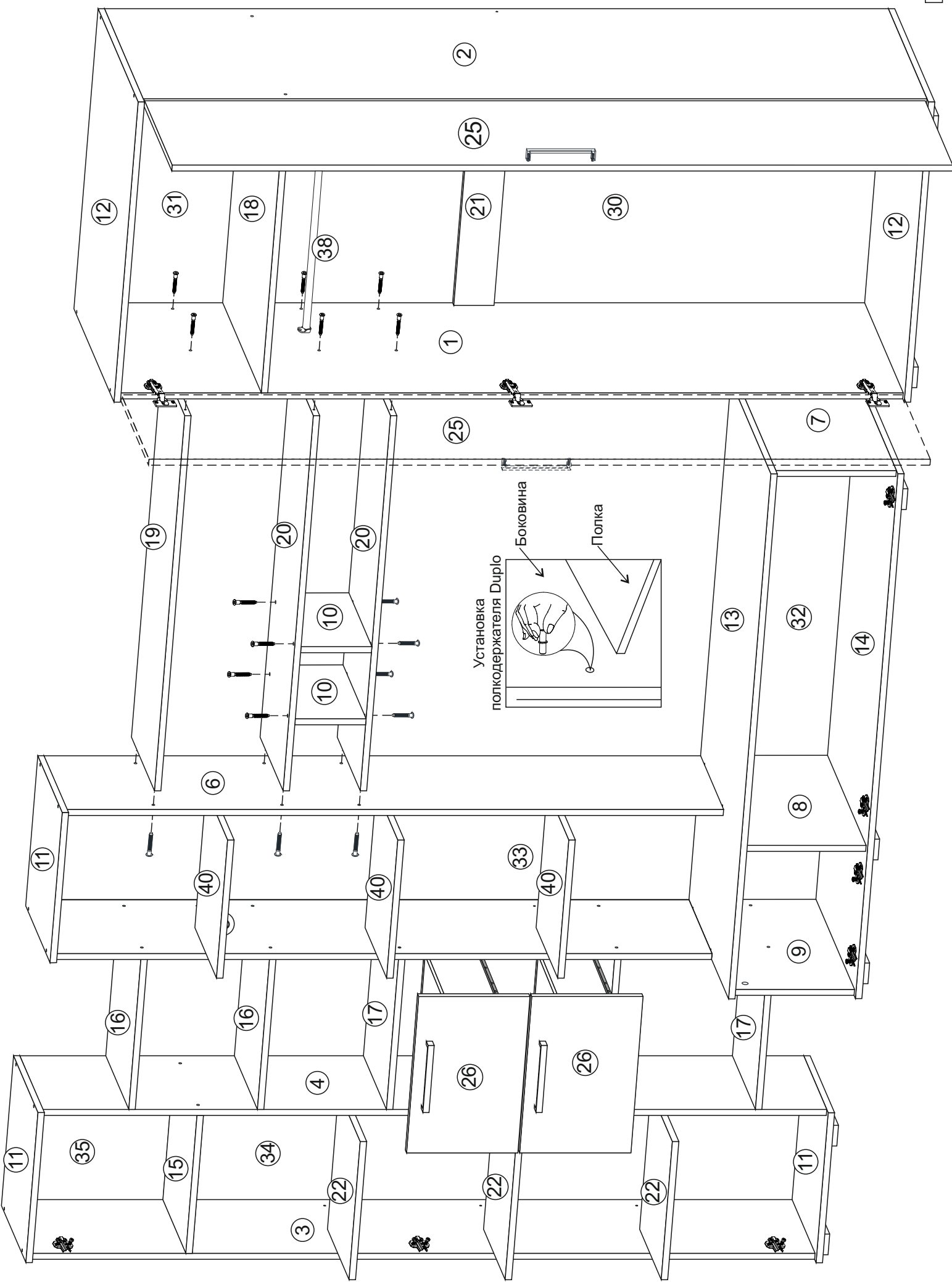

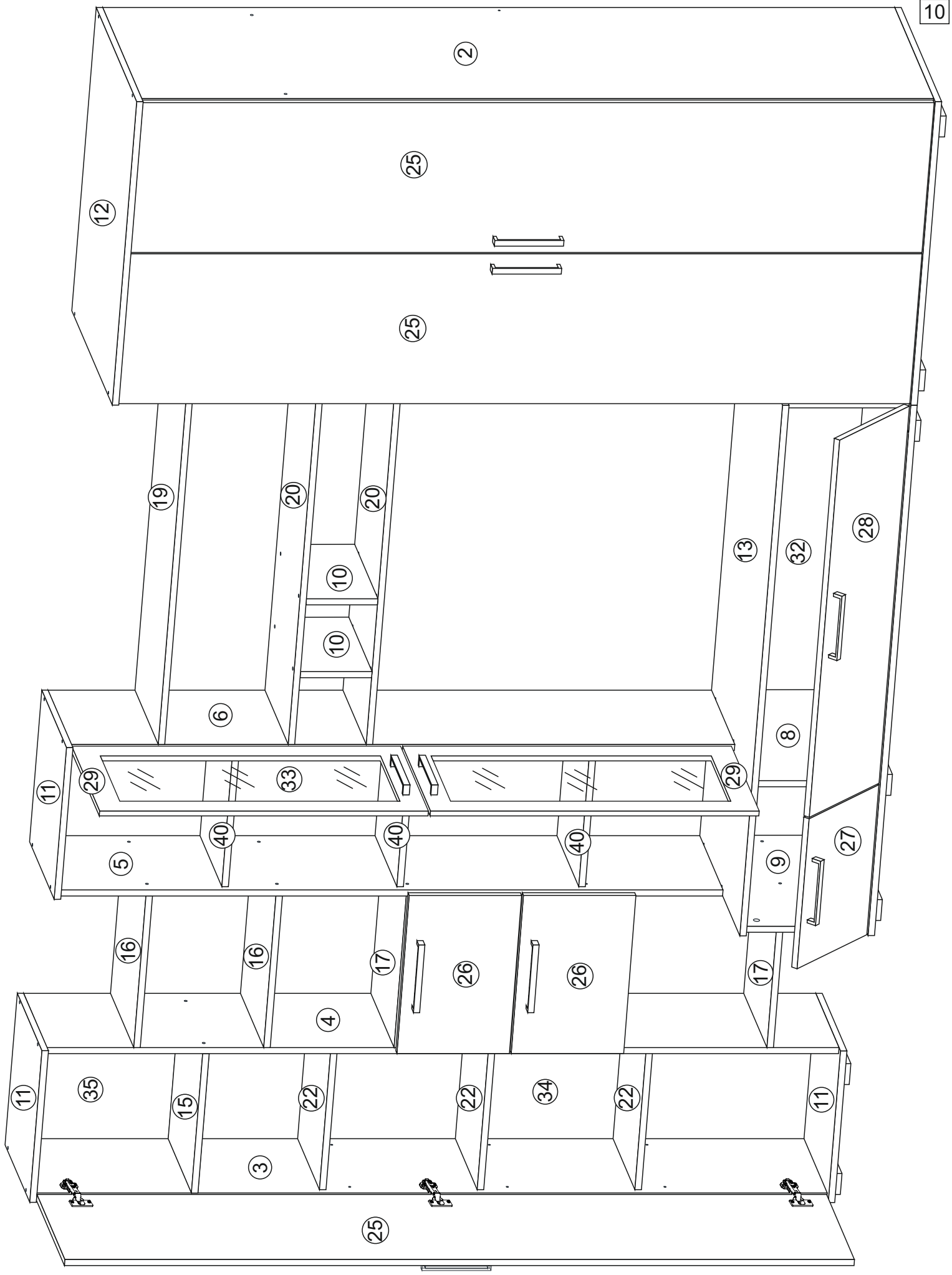

## Инструкция по уходу за мебелью и правила эксплуатации

Для поддержания надлежащего внешнего вида и долговечности мебели рекомендуется соблюдать следующие общие правила.

1. Мебель должна эксплуатироваться в сухих и теплых помещениях, имеющих отопление и вентиляцию при температуре воздуха не ниже +10°C и не выше +40°, относительной влажности 65-85%.
2. Расположение мебели ближе одного метра от отопительных приборов и других источников тепла, а также под прямыми солнечными лучами, вызывает ускоренное старение покрытия и деформацию мебельных щитов.
3. Поверхность деталей мебели следует оберегать от попадания влаги во избежание разбухания каркасов, фасадов и столешницы, отклеивания кромок на боковых поверхностях.
4. Следует оберегать поверхность мебели и ее конструктивные элементы от механических повреждений, которые могут быть вызваны воздействием твердых предметов, абразивных порошков, а также чрезмерными физическими нагрузками.
5. Изделия мебели необходимо устанавливать на ровные поверхности.
6. Рекомендуется для чистки преимущественно пользоваться мягкой тканью или замшей, смоченной и хорошо отжатой перед использованием. Всегда тщательно высушивайте (протирайте сухой тканью) смоченные участки по окончании чистки. Не следует использовать средства, обладающие абразивными свойствами, а также губки с покрытием из металлического волокнообразного или стружечного материала при чистке.
7. В процессе эксплуатации мебели возможно ослабление крепежной фурнитуры, необходимо осуществлять «затяжку» всех изделий металлофурнитуры, осуществляющих крепеж и регулировку узлов, обеспечивающих открывание и трансформацию подвижных элементов.

### Общие технические указания по сборке.

Для удобства транспортировки и предохранения от повреждений, мебель поставляется в разобранном виде в индивидуальной упаковке. Вы можете собрать ее самостоятельно, либо воспользоваться услугами квалифицированных сборщиков. Не приступайте к сборке, не ознакомившись с инструкцией!

Проверить комплектность каждой упаковки, согласно комплектовочной ведомости. **При обнаружении дефектов или не комплектности к сборке не приступать. Обратитесь к продавцу.** ВНИМАНИЕ! Не рекомендуется одновременно вынимать детали из всех упаковок во избежание их смешивания (можете перепутать детали). Проверить наличие фурнитуры.

Во избежание перекосов и повреждений, а также загрязнения мебели, сборку производить на ровном полу, покрытом тканью или бумагой. Необходимо соблюдать осторожность, чтобы не повредить поверхность деталей. В сборке сложных и больших изделий желательно участие двух человек. Перед началом сборки необходимо определить расположение деталей в изделии в соответствии со схемами сборки и инструкцией.

Производитель оставляет за собой право вносить незначительные изменения в конструкцию, не изменяющую внешний вид и дизайн изделия без предварительного уведомления.

Поставщик гарантирует соответствие товаров требованиям ГОСТа 16371-93 при соблюдении условий транспортировки, хранения, сборки (для мебели поставляемой в разобранном виде), эксплуатации. Гарантийный срок эксплуатации мебели: детской и для общественных помещений – 18 месяцев, бытовой – 24 месяца. Гарантийный срок при розничной продаже через торговую сеть исчисляются со дня продажи мебели, но в пределах 30 месяцев со дня её изготовления. Срок эксплуатации 10 лет.



ООО «МФР»  
Россия, 440056, г. Пенза,  
ул. Рябова, д.6  
Тел.: 8(8412)363-848, 363-858  
www.gorizontmebel.ru



отрезать  
и приклеить

Гостиная  
«Евро»

Код ТН ВЭД

9403601009

Соответствует  
ГОСТ 16371-93  
ТР ТС 025/2012  
TC N RU Д-РУ.АУ40.В.06725

Дата изготовления: 20\_\_\_\_ год  
Гарантийный срок эксплуатации 24 мес.  
Срок службы изделия 10 лет